

HYUNDAI
POWER PRODUCTS

Gasoline Chainsaw

X 4114

X 4516

X 5218

User manual



RU Руководство пользователя
Бензиновая пила

BY Кіраўніцтва карыстальніка
Бензінавая піла



Производитель оставляет за собой право на внесение изменений в конструкцию, дизайн и комплектацию изделий. Изображения в инструкции могут отличаться от реальных узлов и надписей на изделии.

Перед началом эксплуатации внимательно прочитайте руководство пользователя.

СОДЕРЖАНИЕ

Содержание	03
Предисловие	04
Технические характеристики	05
Комплектность	05
Общий вид	06
Информация по безопасности	07
Описание символов	07
Техника безопасности при работе с бензопилой.....	09
Сборка и подготовка к работе	14
Приготовление топливной смеси.....	15
Заправка топливом.....	17
Советы по продлению срока службы.....	17
Работа с бензопилой	18
Масло для цепи	19
Запуск двигателя	19
Регулировка карбюратора	21
Тормоз цепи	22
Остановка двигателя	22
Техника пиления.....	23
Техническое обслуживание (регулярное)	26
Техническое обслуживание (периодическое)	27
График техобслуживания	29
Регламент обслуживания для получения расширенной гарантии.....	30
Неисправности и способы их устранения.....	31
Критерии предельных состояний.....	31
Сведения о квалификации обслуживающего персонала.....	31
Правила транспортировки и хранения.....	32
Утилизация	32
Гарантийные обязательства	33
Соблюдение предписаний руководства	34
Сведения о сертификации изделия.....	34
Контактные данные.....	68

Перед началом эксплуатации внимательно прочитайте руководство пользователя.

ВНИМАНИЕ! Бензопила имеет повышенный уровень шума и вибрации. Внимательно изучите руководство по эксплуатации. Рекомендуется работа с применением средств индивидуальной защиты и защитой временем в соответствии с санитарными нормами.



ПРЕДИСЛОВИЕ

Благодарим Вас за приобретение бензопилы HYUNDAI.

В данном руководстве содержится описание техники безопасности и процедур по обслуживанию и использованию бензопил HYUNDAI X 4516, X 5218.

Хотим предупредить Вас, что некоторые изменения, внесенные производителем, могут быть не отражены в данном руководстве. А также изображения и рисунки могут отличаться от реального изделия.

При возникновении проблем используйте контактную информацию, расположенную в конце руководства.

Перед началом работы с бензопилой необходимо внимательно прочитать все руководство. Это поможет избежать возможных травм и повреждения оборудования.

ОПИСАНИЕ ИЗДЕЛИЯ

Бензиновые цепные пилы HYUNDAI предназначены для эксплуатации в личных, некоммерческих целях для бытового, непрофессионального использования.

Бензопилы HYUNDAI укомплектованы профессиональными 2-хтактными двигателями. Бензопилы подходят для распила стволов деревьев, деревянного бруса, обрезания веток в соответствии с допустимой длиной резания.

Внимание! Работа бензопилой HYUNDAI может осуществляться только с материалами из дерева.

Пожалуйста, перед первым включением устройства, внимательно прочитайте руководство и следуйте предписаниям данной инструкции. Она разработана специально для Вашей безопасности и безопасности других лиц; для обеспечения длительного и безаварийного срока службы Вашего аппарата.

Перед использованием изделия **ВНИМАТЕЛЬНО** изучите раздел «Информация по безопасности» данного руководства. Сообщение о безопасности предупреждает Вас о потенциальных опасностях, которые могут причинить вред Вам или другим людям.

Пожалуйста, сохраните инструкцию для дальнейших справок; передайте ее пользователю этого инструмента для безопасной работы в целях ознакомления.

Расшифровка обозначений:

X - Gasoline Chainsaw (бензиновая пила).

Дата изготовления указана на упаковке, а также на самом изделии.

Серийный номер изделия HYUNDAI, размещенной на изделии, содержит данные:

1. Наименование модели

2. Номер изделия

Например: 456001

ВАЖНАЯ ИНФОРМАЦИЯ!

Остерегайтесь отскока. При работе держите пилу двумя руками. Для вашей собственной безопасности, пожалуйста, прочитайте это руководство перед началом эксплуатации. Неправильное использование может привести к серьезным травмам. Ремонты должны производиться только квалифицированными специалистами в авторизованных сервисных центрах «HYUNDAI». Вскрытие или разборка изделия прекращает действие бесплатного гарантийного обслуживания (более подробно смотри в гарантийном талоне изделия).



ТЕХНИЧЕСКИЕ ХАРАКТЕРИСТИКИ

ХАРАКТЕРИСТИКИ	X 4114	X 4516	X 5218
Мощность, кВт/л.с.	1.6/2.2	2.4/3.3	2.6/3.5
Тип двигателя	2-хтактный	2-хтактный	2-хтактный
Объем двигателя, см ³	41	45	52
Длина шины, см/"	35/14	40 / 16	45/18
Шаг цепи, мм/"	3/8LP	8.3/0.325	8.3/0.325
Толщина звена цепи, мм/"	1.3/0.050	1.5/0.058	1.5/0.058
Количество режущих звеньев, шт.	52	66	72
Легкий старт	да	да	да
Емкость бака, л	0.26	0.57	0.57
Объем бака для смазки цепи, л	0.21	0.26	0.26
Автоматическая смазка цепи	да	да	да
Тормоз цепи	да	да	да
Максимальные обороты, об/мин	11 000	11 000	11 000
Вес(нетто/брутто), кг	4.3/5.14	6.17/6.96	6.19/6.93

КОМПЛЕКТНОСТЬ*

Бензопила 1 шт.
 Направляющая шина 1 шт.
 Защитный кожух цепи 1 шт.
 Пильная цепь 1 шт.
 Набор ключей 1 шт.
 Емкость для топлива 1 шт.
 Гарантийный талон 1 шт.
 Руководство пользователя 1 шт.

*На усмотрение производителя комплектация моделей может быть изменена.

ОБЩИЙ ВИД ИЗДЕЛИЯ

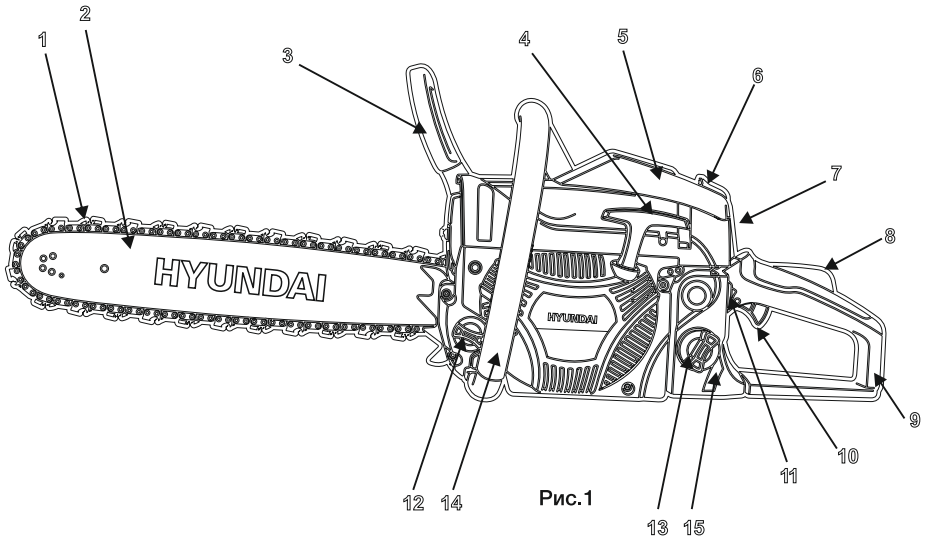

1. Пильная цепь.
2. Направляющая шина.
3. Тормоз цепи и защитный щиток.
4. Ручка стартера.
5. Крышка воздушного фильтра.
6. Зажимы воздушного фильтра.
7. Ручка воздушной заслонки.
8. Стопор рычага газа.
9. Задняя рукоятка.
10. Рычаг газа.
11. Выключатель двигателя.
12. Крышка масляного бака.
13. Крышка топливного бака.
14. Передняя рукоятка.
15. Окошко контроля уровня цепного масла.
16. Праймер подкачки топлива

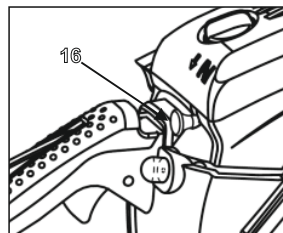

Производитель оставляет за собой право на внесение изменений в конструкцию, дизайн и комплектацию изделий. Изображения в инструкции могут отличаться от реальных узлов и надписей на изделии.

ИНФОРМАЦИЯ ПО БЕЗОПАСНОСТИ

Предупреждающие символы



Прочтите инструкцию по эксплуатации перед началом работы.



Предупреждение! Опасность!



При работе пилой надевайте защитные очки, чтобы защитить зрение, заглушки для ушей, чтобы защитить органы слуха. Надевайте защитную каску, если есть опасность падения предметов и ушиба головы.



Остерегайтесь отскока! При работе держите пилу двумя руками.



Используйте нескользящие перчатки для работы с цепной пилой, чтобы защитить Ваши руки.

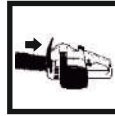

Удостоверьтесь, что тормоз цепи отключен.



Используйте защитную обувь, чтобы избежать поражения электрическим током.



Уровень мощности звука соответствует директиве 2000/14/EC.



Запрещается курить и разжигать огонь во время работы с инструментом а также вблизи него



Эта продукция отвечает требованиям соответствующих нормативов ЕС.

Поскольку пила является высокоскоростным инструментом, должны быть предприняты специальные меры предосторожности для того, чтобы снизить вероятность возникновения несчастного случая. Беспечность или неправильное использование этого прибора может стать причиной серьезных травм. Изучите эту инструкцию перед использованием и неукоснительно соблюдайте.



ПРЕДУПРЕЖДЕНИЕ! Работать с бензопилой разрешается только пользователям, которые прочитали инструкцию по эксплуатации. Ни в коем случае нельзя доверять управление устройством детям. Данный аппарат не предназначен для использования лицами (включая детей), с пониженными физическими, сенсорными или умственными способностями или при отсутствии у них жизненного опыта или знаний, если они находятся под присмотром, или не проконсультированы об использовании прибора лицом, ответственным за их безопасность. **НЕ ДОПУСТИМЫ** игры детей с прибором.





Горловина для залива топлива. Положение: Рядом с топливной крышкой.



Горловина для залива цепного масла. Положение: Рядом с крышкой масляного бака.

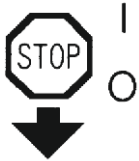

Работа с переключателем двигателя.
Переведите переключатель в положение «O». Двигатель сразу останавливается. Положение: Слева от задней рукоятки.



Работа с рукояткой воздушной заслонки. Вытяните рукоятку воздушной заслонки — закройте дроссельную заслонку; утопите рукоятку воздушной заслонки — откройте дроссельную заслонку.



Регулировка масляной помпы. При вращении штока с помощью отвертки в направлении стрелки в позиции «MAX», цепное масло будет подаваться больше. При вращении в сторону «MIN», цепное масло будет подаваться меньше.



Винт под маркировкой «H» — это винт регулировки высокой скорости.
Винт под маркировкой «L» — это винт регулировки низкой скорости.
Винт под маркировкой «T» — это винт регулировки холостого хода.

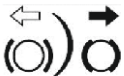

Показывает направление, в котором тормоз цепи снимается (белая стрелка) и активируется (черная стрелка).

Для безопасной работы и технического обслуживания все символы нанесены на оборудование. Действуйте в соответствии с этими инструкциями, будьте внимательны и не допускайте ошибок.

При работе с бензопилой необходимо обязательно соблюдать требования по технике безопасности:



1. Не управляйте пилой одной рукой! Вы можете нанести серьезную травму себе, или другим людям. Цепная пила должна удерживаться двумя руками.
2. Не управляйте пилой, когда Вы устали, находитесь под влиянием наркотиков, алкоголя или лекарств.
3. Надевайте защитную одежду. Всегда используйте безопасную обувь с нескользящей подошвой, плотно прилегающую одежду, нескользящие перчатки, предназначенные для работы с цепной пилой, средства защиты глаз и органов слуха.
4. Проявляйте аккуратность при обращении с топливом. Отойдите перед стартом двигателя, не менее чем на 3 м отточки заправки топливом.
5. Не позволяйте другим людям, находиться вблизи при старте и при работе пилой. Очистите рабочую зону от посторонних лиц и животных.
6. Не начинайте пилить, не очистив рабочую зону, не заняв устойчивое положение и не определив беспрепятственный путь эвакуации.
7. При работе пилой, следите, чтобы части вашего тела находились на удалении от пильной цепи.
8. Перед запуском двигателя, проверьте, чтобы пильная цепь ни с чем не соприкасалась.
9. Переносите пилу с выключенным двигателем, крышкой сцепления к ноге, шиной назад, предварительно надев на шину защитный чехол.
10. Не используйте пилу, которая неисправна, ненадлежащим образом отрегулирована, собрана не полностью или ненадежно. Убедитесь, что пильная цепь прекращает вращаться при активации тормоза.
11. При спиливании тонких деревьев и веток соблюдайте особенную осторожность, так как может произойти зажатие пильной цепи, отскок пилы, потеря равновесия.
12. Будьте готовы отскочить, когда вы пилите сук, находящийся в состоянии напряжения, тогда вас не ударит сук или пилой в тот момент, когда напряжение древесных волокон пропадет.
13. Держите ручки пилы сухими, чистыми, без масляных и бензиновых загрязнений.
14. Работайте пилой только в хорошо проветриваемом месте, на открытом воздухе.
15. При работах на высоте всегда используйте подъемную платформу. Запрещается работать на лестнице, на дереве, в неустойчивых местах, на высоте выше уровня плеча, одной рукой.
16. Техническое обслуживание пилы должен производить квалифицированный специалист из авторизованного сервисного центра, кроме работ, которые описаны в разделе «Техническое обслуживание» настоящего руководства.
17. При транспортировке используйте соответствующий защитный чехол на шину.
18. Не работайте вашей пилой возле огнеопасных жидкостей или газов, вне зависимости в помещении вы или на улице. Результатом может быть взрыв и/или пожар.
19. Не заправляйте топливный и масляный бак при работающем двигателе.
20. **ИСПОЛЬЗУЙТЕ ИНСТРУМЕНТ ПО НАЗНАЧЕНИЮ** - только для резки древесины. Не используйте пилу не по назначению. Например, не используйте пилу для того, чтобы резать пластмассу, каменную кладку и любые другие не строительные материалы.

21. Всегда руководствуйтесь здравым смыслом.

Невозможно предвидеть все возможные ситуации, в которых Вы можете оказаться, пользуясь бензопилой. Будьте всегда осторожны. Избегайте ситуаций, для которых, по Вашему мнению, уровень Вашей квалификации недостаточен. Если, прочитав это руководство, Вы все еще чувствуете себя неуверенно в отношении приемов обращения с бензопилой, либо Вам не достаточно информации для работы с этим инструментом - Вы всегда можете обратиться за консультацией в наши авторизованные сервисы HYUNDAI (контактные данные указаны в гарантийном свидетельстве).

22. Соблюдайте График технического обслуживания. Правильное и своевременное техобслуживание устройства с помощью квалифицированного специалиста, позволяет обеспечить эффективную и безаварийную работу устройства, что также способно влиять на безопасность пользователя.
 Изучите «График технического обслуживания» стр. 29.

Подводя итог вышесказанному, еще раз отметим самые важные вопросы:

- Перед первым применением необходимо внимательно прочитать инструкцию по эксплуатации и сохранять ее для дальнейшего использования.
- Перед вводом в эксплуатацию пользователь устройства должен ознакомиться с функциями и элементами управления бензопилой.
- Оператор должен знать, как можно немедленно остановить рабочие узлы бензопилы и двигатель.
- Во время работы бензопилы необходимо всегда выполнять рекомендации, содержащиеся в этой инструкции по эксплуатации. В противном случае возникает опасность травматизма или опасность повреждения устройства.
- Приводить бензопилу в действие разрешается только, находясь в хорошем физическом и психическом состоянии.
- Запрещается работать с бензопилой после приема лекарств, употребления алкогольных напитков или наркотиков, которые могут оказать негативное влияние на реакцию работающего.
- Одежда работающего с машиной не должна быть свободной, изношенной или быть с ювелирными украшениями, так как они могут быть причиной травмы. При наличии длинных волос используйте головной убор. Используйте защитные перчатки, средства защиты зрения и слуха.
- Бензопила HYUNDAI предназначена только для распила материалов из дерева. Распил других материалов может привести к поломке бензопилы или представлять собой опасность травматизма.

Внимание! Необходимо соблюдать рекомендованный график работы с бензопилой для стабильной и безаварийной службы. Рекомендуем: ограничить непрерывное время работы до 40 минут (после обкатки). Затем требуется сделать 30-минутный перерыв (при заглушенном двигателе). Долгая работа на холостых и неполных оборотах - ЗАПРЕЩЕНА.



МЕРЫ ПРЕДОСТОРОЖНОСТИ ПРИ РАБОТЕ С БЕНЗОПИЛОЙ

- Пилить разрешается только в дневное время или при хорошем искусственном освещении.
- Не используйте бензопилу во время дождей, ураганного ветра, а также других природных катаклизмов, представляющих угрозу вашей безопасности.
- Во время работы нельзя торопиться, нужно спокойно, равномерно двигаться.
- Крепко держите бензопилу двумя руками. Во время запуска двигателя, правая рука должна находиться на задней ручке, а левая рука на передней ручке. Крепко обхватите большим и остальными пальцами ручки бензопилы. Крепкий захват поможет уменьшить отдачу и сохранить контроль над бензопилой. Не отпускайте пилу. Расставьте ноги чуть дальше, чем ширина плеч, так чтобы ваш вес равномерно распределялся на обе ноги, и всегда во время работы сохраняйте равновесие.
- Удостоверьтесь в отсутствии помех в зоне, в которой будут выполняться работы. Не допускайте контакта носовой части направляющей с бревном, ветками или другими объектами, которые могут быть пострадать во время работы с пилой.
- Выполняйте резку на высоких оборотах двигателя.
- Не допускайте перенапряжения или резки на уровне выше плеча.
- Соблюдайте рекомендации производителя по заточке и техническому обслуживанию пильной цепи.
- Замена направляющей шины и цепи может быть осуществлена только на детали, рекомендованные производителем или эквивалентные.
- Если во время работы бензопила начинает сильно вибрировать, то Вам следует остановить двигатель и постараться найти причину. Не запускайте двигатель, пока проблема не будет найдена и устранена.
- Не прикасайтесь к движущимся и режущим частям бензопилы а также к горячим поверхностям.
- Не прикасайтесь к глушителю, свече зажигания и другим металлическим частям во время работы двигателя, а также сразу после его остановки. Несоблюдение данного правила может послужить получению серьезного телесного повреждения и поражения электрическим током.
- Избегайте слишком длительного управления бензопилой, так как продолжительное воздействие вибрации на руки оператора может нанести вред.

Все указанные меры предосторожности не гарантируют отсутствие появления вибрационной болезни или кистевого туннельного синдрома. При постоянной работе необходимо внимательно следить за состоянием пальцев рук. При появлении любого из вышеописанных симптомов, немедленно обратиться за медицинской помощью.



- Необходимо учитывать, что оператор или пользователь несет ответственность за несчастные случаи или угрозу для жизни других людей и их имущества.
- Никогда не пользуйтесь бензопилой при нахождении людей, детей и животных в непосредственной близости от рабочей зоны (на расстоянии не менее 10 м).
- Бензопила HYUNDAI удовлетворяет требованиям действующих европейских норм по правилам техники безопасности. Из соображений безопасности не вносите никаких изменений в конструкцию устройства.
- При эксплуатации устройства всегда одевайте прочную обувь на нескользящей подошве и длинные брюки. Не разрешается работать с устройством без обуви или в сандалиях. Рекомендуется использовать антивибрационные перчатки.
- Тщательно проверьте предполагаемую зону использования бензопилы и удалите все посторонние предметы, обеспечьте удобную опору и место для падения дерева.
- Необходимо проверить наличие на дереве сухих ветвей, которые могут упасть во время выполнения обрезки.
- Внимательно осмотрите изделие на предмет потерянных или ослабленных болтов и/или креплений, а также убедитесь в отсутствии протечек/подтеков. Необходимо следить за остротой пильной цепи. Тупая цепь приведет к увеличению времени резки, а нажатие на тупую цепь во время пилки древесины приведет к увеличению вибрации, передаваемой на руки.
- Опасайтесь отдачи, обратная отдача может привести к смертельным резаным ранам. Внимательно прочитайте раздел данного руководства ТЕХНИКА БЕЗОПАСНОСТИ.

СТОЙТЕ ПРАВИЛЬНО ПРИ РАБОТЕ С БЕНЗОПИЛОЙ!

Стойка при работе с бензопилой похожа на боксерскую. Для правой: левая нога чуть вперед под углом в 45°. Ступни на ширине плеч, колени немного согнуты. Работа пилой производится сбоку от оператора.

Держите пилу двумя руками.

А также пилите на полном газу и во время работы не спускайте глаз с шины пилы.

Заранее просчитывайте рез.

И почаще анализируйте процесс, чтобы не оказалось, что пила выходит из бревна в том месте, где находится ваша нога.

Помните, что пилу всегда тянет

К бревну, если пилить нижней стороной шины, и от бревна, если верхней.

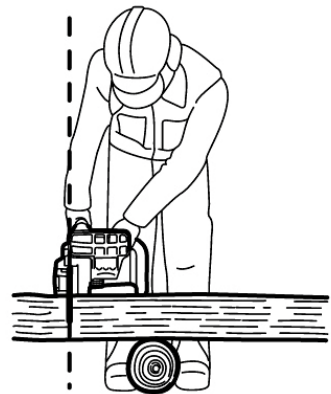

ВНИМАНИЕ! ОПАСНОСТЬ ОТСКОКА, ЗАТЯГИВАНИЯ В РАСПИЛ.

Чтобы избежать этих ошибок, перед началом работы, прочитайте раздел «Информация по безопасности». Также обязательно знакомьтесь с устройством в соответствующих разделах руководства.

Всегда следуйте соответствующим требованиям по безопасности. Бензопила должна использоваться только для распила древесины. Запрещается работать с другими типами материалов. Не допускается использовать бензопилу в качестве рычага для подъема, перемещения или разделения объектов. Запрещается включать пилу на фиксированных стандах. Запрещается использование аксессуаров и приложений, не сертифицированных производителем. Во время распила, не требуется прилагать силу к пиле. Используйте только легкое нажатие во время запуска двигателя на полном газу.

Запуск двигателя при застрявшей в разрезе пиле может привести к повреждению системы сцепления. При застревании пилы в разрезе, не допускается прикладывать силу для ее извлечения. Необходимо использовать рычаг или клин, чтобы расширить разрез.

ПРОВЕРЬТЕ ЦЕПНОЙ ТОРМОЗ ПЕРЕД РАБОТОЙ!

Бензопила HYUNDAI оборудована цепным тормозом, который при правильной работе останавливает цепь в случае отдачи. Необходимо выполнять проверку цепи тормоза перед каждым запуском пилы. Для этого на 1-2 секунды дать полный газ и толкнуть ограничитель передней рукоятки вперед. Цепь должна немедленно остановиться. При этом двигатель останется работать на полных оборотах. Если цепь останавливается медленно или не останавливается вовсе, необходимо заменить тормозной ремень и барабан муфты перед следующим использованием.

Чрезвычайно важно выполнять проверку правильной работы цепного тормоза перед каждым запуском. Также необходимо проверять остроту пилы, чтобы сохранить безопасный уровень отдачи. Удаление устройств безопасности, ненадлежащее техническое обслуживание или неправильная замена шины или цепи может увеличить риск получения серьезных травм в результате отдачи.

Опасайтесь: Отскока.

Отскок происходит, когда движущаяся цепь касается какого-либо объекта верхней четвертью концевой части направляющей шины или, когда дерево смыкается и защемляет пилу в пропиле.

Прикосновение верхней четверти концевой части направляющей шины к какому-либо объекту может заставить цепь вонзиться в объект, что на мгновение остановит ее. В результате происходит внезапная и быстрая реверсивная реакция, которая отбрасывает пилу вверх и назад на оператора.

Опасайтесь: Затягивания в распил.

Защемление пильной цепи при пилении верхней стороной направляющей шины (задний рез) приводит к отбросу пилы назад в сторону оператора. Любое из этих действий может привести к потере контроля над пилой что, в свою очередь, может привести к серьезным травмам.

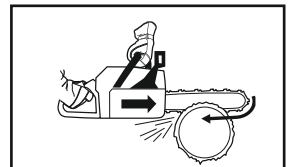
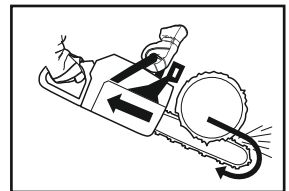
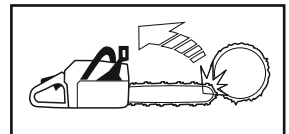

СБОРКА И ПОДГОТОВКА К РАБОТЕ

Стандартная комплектация бензопилы включает следующие элементы (рис. 2):

- 1 - Бензопила
- 2 - Пильная цепь
- 3 - Направляющая шина
- 4 - Защитный кожух цепи
- 5 - Набор ключей

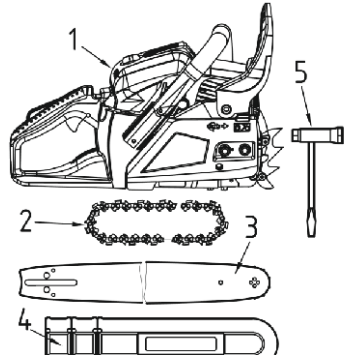

Пильная цепь имеет очень острые края.

В целях безопасности необходимо использовать защитные перчатки. Рис. 2

Откройте коробку и установите направляющую шину и пильную цепь на корпус бензопилы:

1. Потяните ограничитель в сторону передней рукоятки чтобы удостовериться в том, что тормоз пильной цепи не включен.
2. Открутите гайки и удалите крышку.
3. Наденьте цепь на звездочку, затем наденьте цепь на направляющую шину. Отрегулируйте положение натяжителя цепи (рис. 3).

- (1) Отверстие
- (2) Кожух сцепления



Рис. 3

Обратите внимание на правильное направление пильной цепи (рис. 4. Поз. 1).

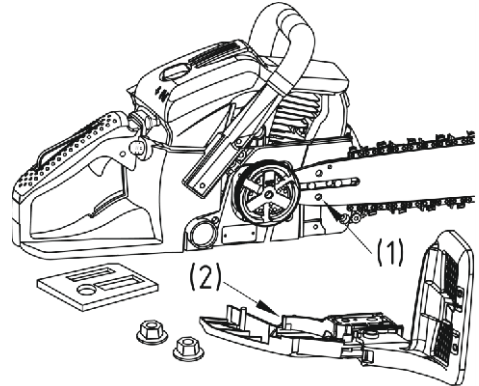

Рис. 4

- Установите натяжитель цепи в нижнее отверстие направляющей шины и затем установите крышку цепи. Затяните крепежные гайки пальцами.
- Удерживая наконечник шины, отрегулируйте натяжение цепи, повернув винт регулировки натяжения до тех пор, пока пильная цепь не натянется должным образом.
- Тщательно затяните гайки, удерживая наконечник шины вверх (момент затяжки 12–15 Нм). Проверните цепь рукой и проверьте ее на предмет гладкости вращения и соответствующего натяжения. При необходимости выполните регулировку вновь.

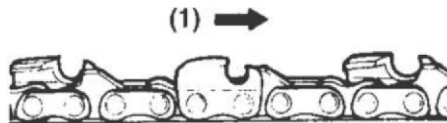

Рис. 5

Очень важно следить за правильностью натяжения цепи. Неправильное натяжение может привести к быстрому изнашиванию направляющей шины или к легкому соскакиванию цепи. Особенно надо обратить на это внимание при установке новой цепи, поскольку при первом использовании она может растянуться.

Для проверки натяжения цепи пилы необходимо поставить на пол и потянуть за цепь, взявшись посередине шины (Рис. 6). Цепь должна оттягиваться от шины на 2–4 мм или примерно наполовину нижней части зуба. Цепь не должна быть натянутой слишком сильно или провисать, иначе это приведет к преждевременному износу звездочек, сцепления, а также к обрыву цепи. шины. Также важно помнить, что при работе цепь из-за нагрева немного вытягивается.

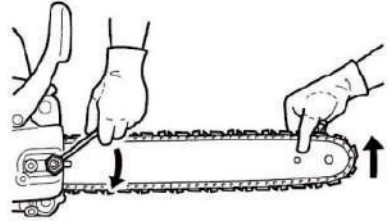

Рис. 6

ПРИГОТОВЛЕНИЕ ТОПЛИВНОЙ СМЕСИ

Уделите особое внимание смешиванию топлива. Плохое размешивание масла в бензине может негативно отразиться на работе двигателя и его сроке службы! Неправильное соотношение масла в бензине может привести к незапуску бензопилы.

- Отмерьте необходимое количество бензина и масла для создания бензиновой смеси.
- Налейте часть бензина в специальную чистую канистру.
- Вылейте затем в эту канистру все масло и хорошо взболтайте.
- Вылейте оставшуюся часть бензина в эту канистру хорошо взбалтывайте полученную смесь как минимум 1 минуту. Поскольку некоторые виды масла содержат различные дополнительные компоненты, то потребуются дополнительные время для размешивания масла в бензине.
- Рекомендуется подписать данную канистру о ее содержании.

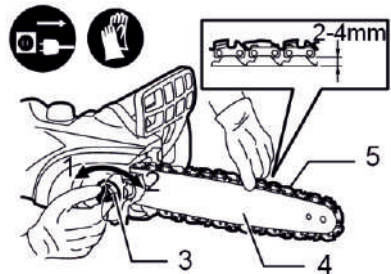

Соотношение бензина к маслу : 1 л бензина к 35 мл масла (2Т)



МЕРЫ БЕЗОПАСНОСТИ ПРИ ЗАПРАВКЕ

ОСТОРОЖНО! Бензин сильно токсичен и горюч!

- Храните бензин только в предназначенных для этого емкостях.
- Храните бензин вдали от источников искр, открытого пламени, постоянного горения, а также источников тепла и других источников возгорания.
- Устройство транспортируйте только с пустым топливным баком и закрытым краном топливного бака (при его наличии).
- Если бензобак следует опустошить, то запустите двигатель вне помещения до полной выработки топлива.
- Заправку производите только на открытой местности. Не курите во время заправки.
- Топливный бак не заполняйте полностью, а наливайте топливо приблизительно на 4 см.

ниже кромки наливного патрубка, чтобы имелось место для расширения топлива.

- Заливать бензин необходимо до запуска двигателя. Во время работы двигателя или при неостывшем устройстве нельзя открывать крышку бензобака или доливать бензин.
- Если Вы перелили бензин через край, то запускать двигатель можно только после очистки поверхности, залитой бензином. Не включайте зажигание до того момента, пока пары бензина не улетучились (протереть насухо).
- Крышка бензобака должна быть плотно закрыта.
- Из соображений безопасности необходимо проверять топливопровод, бензобак, пробку бензобака и подсоединения на отсутствие повреждений и неплотностей. При необходимости соответствующие узлы надо заменить.
- Следует заменять поврежденные глушители и защитные пластины.
- Никогда не оставляйте устройство с бензином в бензобаке в помещении. Есть опасность вступления бензиновых паров в контакт с открытым огнем или искрами и возможно их воспламенение.
- Перед тем как поставить устройство в закрытое помещение, дайте возможность двигателю остыть.
- Бензопила выделяет отработанные газы, пока двигатель работает. Никогда не используйте моторизованное устройство в закрытых или плохо проветриваемых помещениях. Существует прямая угроза жизни вследствие отравления!

ЗАПРАВКА БЕНЗОПИЛЫ

1. Перед заправкой топливом всегда останавливайте двигатель. Пока двигатель остывает не забудьте достаточно хорошо взболтать бензиновую смесь приготовленную для заправки.
2. Открутите и снимите крышку топливного бака. Положите ее на чистую сухую поверхность.
3. Заполните топливный бак бензиновой смесью на 80%.
4. Закрутите крышку топливного бака и вытрите насухо возможные подтеки топлива на бензопиле.

Бензин является легко воспламеняемым веществом. Не курите, избегайте открытого огня и искр возле бензина. Перед заправкой топливом остановите двигатель и дайте ему остыть. После заправки топливом перенесите бензопилу на расстояние как минимум 3 м, и только потом запускайте двигатель.



- К использованию разрешается только неэтилированный бензин.
- Октановое число бензина не должно быть меньше 92.
- При использовании бензина с октановым числом выше 92 возникает опасность перегрева двигателя и, как следствие, выход двигателя из строя.
- Низкокачественный бензин и/или масло могут повредить уплотнительные кольца двигателя, топливную магистраль, а также топливный бак.
- Загрязненный бензин может привести к засорению карбюратора и поломке поршневой группы двигателя.
- Смазка двигателя осуществляется специальным маслом, предназначенным для 2х-тактных двигателей с воздушным охлаждением.

ДЛЯ ПРОДЛЕНИЯ СРОКА СЛУЖБЫ ВАШЕГО ДВИГАТЕЛЯ ИСКЛЮЧИТЕ:

1. Работу на бензине без масла (на чистом бензине). Он очень быстро нанесет ущерб внутренним частям двигателя.
2. Использование масла для 4-х тактных моторов. Оно может вызвать загрязнение свечи зажигания, блокировки канала выхлопа, а также западание поршневых колец.
3. Работу на старой бензиновой смеси, не использованной более чем один месяц. Она вызовет загрязнение карбюратора и как следствие неправильную работу двигателя.
4. В случае хранения изделия длительное время опустошите топливный бак и заведите двигатель для выработки остатков бензиновой смеси из карбюратора.

ВАЖНО! Топливная смесь стареет: Не хранить топливную смесь более 30 дней. Хранить только в допущенных для топлива резервуарах в безопасном, сухом и прохладном месте, защищать от света и солнца. Канистру открывать осторожно, т.к. давление может повыситься. Остатки топлива и жидкость, использованную для очистки, утилизировать согласно предписаниям и без ущерба окружающей среде.



РАБОТА С БЕНЗОПИЛОЙ

СОБЛЮДАЙТЕ ОСНОВНЫЕ ПРАВИЛА ПРИ РАБОТЕ С БЕНЗОПИЛОЙ:



- Необходимо всегда крепко держать бензопилу двумя руками при запущенном двигателе.
- Следите за тем, чтобы все посторонние предметы были удалены от бензопилы во время запуска двигателя.
- Перед запуском двигателя необходимо удостовериться, что цепь пилы ни с чем не соприкасается.
- Перенос пилы осуществляется всегда при выключенном двигателе. Направляющая шина и глушитель должны быть направлены в сторону от тела.
- Перед каждым сеансом работы с пилой необходима проверка изделия на предмет изношенных или измененных частей. Не допускается работа с бензопилой, если она повреждена, неправильно отрегулирована или не полностью и не тщательно собрана. Необходимо удостовериться, что движение цепи прекращается при отпуске рычага газа.
- Все работы по техническому обслуживанию пилы, кроме указанных в руководстве, должны проводиться в авторизованном сервисном центре. (Например, при использовании неправильных инструментов для удаления махового колеса или для удержания махового колеса для удаления муфты, возможны структурные повреждения махового колеса, которые в дальнейшем могут привести к его полному разрушению).
- Перед тем как положить бензопилу необходимо всегда выключать двигатель.
- Необходимо очень внимательно осуществлять резку небольших ветвей и молодых деревьев, поскольку пила может захватить тонкий материал, который может обмотаться вокруг нее и вывести ее из равновесия
- При резке сука, находящегося в напряжении, необходимо быть бдительным, поскольку сук может сработать как пружина после освобождения напряжения.
- Рукоятки должны быть сухими, чистыми, без следов масла или топлива.
- Необходимо предохраняться от отдачи. Отдача — это обратное движение направляющей, возникающая, когда цепь в передней части направляющей контактирует с объектом. Отдача может привести к потере контроля над бензопилой.
- Во время транспортировки бензопилы необходимо следить за тем, чтобы на направляющую шину был одет защитный кожух.

ОСТЕРЕГАЙТЕСЬ ОТДАЧИ ПРИ ЗАПУСКЕ ДВИГАТЕЛЯ! Отдача возникает в том случае, когда носовая часть или наконечник направляющей шины касается объекта, или когда дерево замыкается и зажимает цепь в разрезе. Контакт наконечника в некоторых случаях может привести к моментальной быстрой реакции, в результате чего возникает отдача направляющей шины вверх и назад к оператору. Зажатие пильной цепи вдоль верхней части направляющей шины может привести к быстрому выталкиванию направляющей шины в сторону оператора. Любая из этих реакций может привести к потере контроля над бензопилой и к риску получения серьезных травм.



МАСЛО ДЛЯ ЦЕПИ

Необходимо использовать специальное масло для пильной цепи, пригодное для эксплуатации в любое время года.

Не допускается использование использованного или восстановленного масла, поскольку это может привести к повреждению масляного насоса.

1. Откройте крышку масляного бака 1 (рис. 6.1)
2. Залейте специальное масло для пильных цепей в бак.
3. Не проливайте масло на устройство и не заполняйте бак до краев.
4. Плотно закрутите крышку масляного бака.
5. Проверяйте уровень масла, каждый раз, перед началом работы.
6. Если количество масла в масляном баке не уменьшается, это может свидетельствовать о повреждении системы подачи. Обратитесь в авторизованный сервисный центр.

При первом запуске и после длительного хранения пилы, проведите шприцевание звездочки пильной шины.

1. Наберите небольшое количество специального масла для пильных цепей в шприц.
2. Залейте в специальное отверстие 1, расположенное на кончике шины рядом с шестеренкой (рис. 6.1).
3. Удалите излишки масла тканью.

ОБКАТКА ДВИГАТЕЛЯ

Для стабильной и долгой работы бензопила обязательно должна пройти обкатку, во время которой все рабочие детали притираются друг к другу и калибруют рабочий зазор. В связи с этим, во время обкатки (6-8 бачков) выполняйте следующие требования:

- не пилите без остановки более 15 минут;
- работайте с частыми перерывами (15 минут работы, более 15 минут двигатель заглушен, бензопила выключена);
- во время обкатки не пилите слишком твердые породы дерева.

ВНИМАНИЕ! Обкатка и долгая работа пилы на холостых или неполных оборотах запрещена! Все регулировки двигателя пилы производятся только в авторизованных сервисных центрах с использованием специального оборудования.

ПЕРЕД НАЧАЛОМ РАБОТЫ

ПЕРЕД НАЧАЛОМ РАБОТЫ

Первый запуск или запуск холодного двигателя:

1. Откройте крышку топливного бака (рис. 6.1 поз. 2).
2. Залейте топливную смесь в бак на 80% от вместимости бака.
3. Тщательно закрутите крышку и удалите все подтеки остатки топлива на бензопиле.
4. Заполните масляный бак и проверьте натяжение цепи.
5. Убедитесь, что тормоз цепи расторможен перед запуском.
6. Установите

выключатель двигателя
(рис. 6.2 поз. 3)
в положение «I».



Рис. 6.1



Рис. 6.2

7. Нажимайте на праймер для предварительной подкачки топлива (рис. 6.3 поз. 4) до тех пор, пока не увидите, что топливо начало циркулировать.

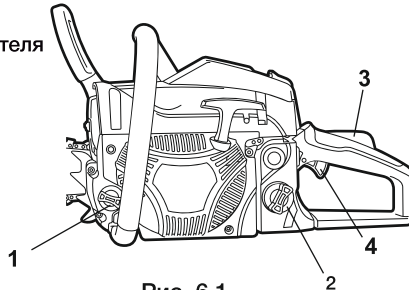

Рис. 6.3

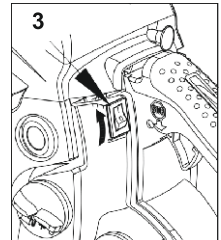

Рис. 6.4

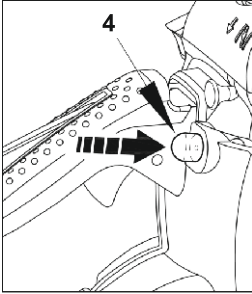

Рис. 7

8. Вытяните рукоятку дросселя (рис. 6.4 поз. 5). Воздушная заслонка закроется.

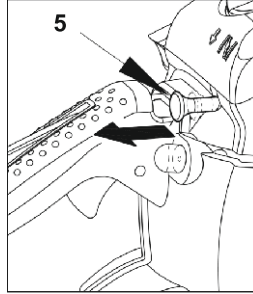
9. Удерживая бензопилу на земле, плавно, но быстро вытяните шнур стартера (Рис. 7) 2-3 раза или до характерного «хлопка».

Не вытягивайте шнур стартера резко и до упора — это может повредить стартер.



10. Задвиньте рукоятку дросселя в исходное положение. Воздушная заслонка откроется.

11. Вытяните шнур стартера несколько раз, бензопила заведется.

12. Нажмите и удерживайте стопор рычага газа 3 (рис. 6.1)

13. Нажмите на рычаг газа 4 и приступайте к пилению (рис.6.1)

Перед запуском двигателя необходимо удостовериться, что цепь пилы ни с чем не соприкасается.



ЗАПУСК ПРОГРЕТОГО ДВИГАТЕЛЯ

Для запуска прогретого двигателя выполните пункты 8 и 9 (см выше).

ПРОВЕРКА ПОДАЧИ МАСЛА

После запуска двигателя, запустите цепь на средней скорости и посмотрите, чтобы цепное масло (1) распылялось так, как показано на рис. 8.

Для регулировки потока масла вставьте отвертку в отверстие в нижней части сцепления (рис. 9). Выполните регулировку в соответствии с условиями работы.

ПРЕДУПРЕЖДЕНИЕ! При запуске бензопилы, тормоз цепи должен быть включен, чтобы снизить риск контакта с вращающейся цепью. Никогда не запускайте моторную пилу без шины пилы, цепи пилы и всех колпаков. Сцепление в противном случае может высвободиться и причинить травму. Положите машину на устойчивую поверхность. Проверьте, чтобы цепь ничего не касалась. Позаботьтесь, чтобы в рабочей зоне не находились люди и животные. Никогда не наматывайте стартовый шнур вокруг руки!



- (1) Шток регулировки потока цепного масла
- (2) Сильно
- (3) Слабо



Рис. 8



Рис. 9

Масляный бак должен быть практически пустым к моменту опустошения бака с топливом. Необходимо заливать масло каждый раз, при заправке бензопилы топливом.

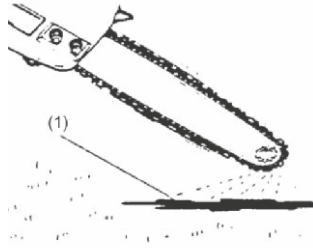

РЕГУЛИРОВКА КАРБЮРАТОРА

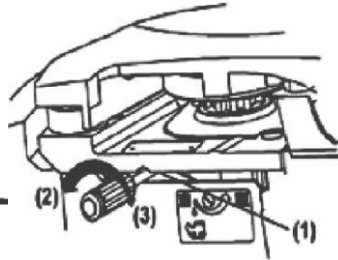
Карбюратор на вашем устройстве был отрегулирован на заводе-изготовителе.

При необходимости регулировки карбюратора, обратитесь в авторизованный сервисный центр.

Самостоятельная настройка карбюратора отменяет гарантийное обслуживание инструмента.



ТОРМОЗ ЦЕПИ

Тормоз цепи — это устройство для моментальной остановки цепи в случае обратного удара. Как правило, тормоз активизируется автоматически силой инерции. Тормоз может быть также активирован вручную. Для этого необходимо нажать на рычаг тормоза цепи (рис. 11. поз. 4) вниз и вперед.

Для отпускания тормоза вытянуть тормоз цепи в сторону передней рукоятки до тех пор, пока не прозвучит щелчок.

- 1) Передняя рукоятка
- 2) Отпустить
- 3) Включить
- 4) Тормоз цепи

- Тормоз цепи включается вручную (левой ручкой) или под воздействием инерции (А).
- Тормоз срабатывает, когда рукоятка охраны против отдачи сдвигается вперед (Б). Рис. 12.

ВНИМАНИЕ!

После срабатывания тормоза отпустить рычаг газа для замедления оборотов двигателя. Работа с включенным тормозом приведет к генерации тепла в сцеплении, оплавлению крышки и может привести к неисправности.

ОСТАНОВКА ДВИГАТЕЛЯ

1. Отпустите рычаг газа, чтобы дать двигателю в течение 10-20 секунд поработать на холостом ходу.
2. Переведите выключатель двигателя в положение «О — выключить» (рис. 13 поз. 1).



Рис. 11



Рис. 12

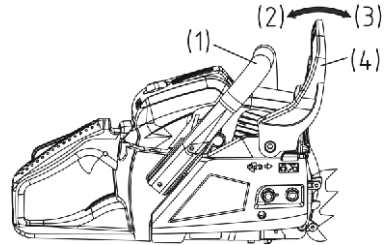

Рис. 13

ТЕХНИКА ПИЛЕНИЯ

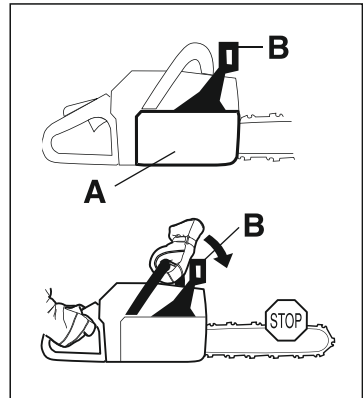
ОБРЕЗКА ВЕТВЕЙ И СУЧЬЕВ

Не удаляйте поддерживающие ветви (до тех пор, пока ствол не распилен на соответствующие части (рис. 15). Всегда пилите сверху, когда нужно обрезать маленькие, отдельно растущие сучья. При пилении снизу, такие сучья могут упасть и прищемить пилу.

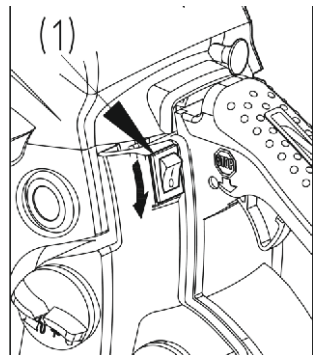
Не пытайтесь спилить дерево за один рез. Всегда делайте направляющий запил. Это позволит задать направление падения дерева. При валке в один пил отсутствует контроль за направлением падения дерева. Вставьте в распил клин раньше, чем дерево станет неустойчиво и начнет зажимать цепь.

ПРЕДУПРЕЖДЕНИЕ: Перед последним пилом, всегда повторно проверяйте область падения на отсутствие людей, животных или препятствий.

РАСКРЯЖЕВКА

Раскряжевка - поперечная разрезка ствола дерева на части (кряжи). Если возможно, то необходимо закрепить бревно так, чтобы отпиливаемый конец не касался земли. В случае касания земли обоими концами, рез необходимо производить в середине бревна.

Сначала необходимо сделать рез на напряженной стороне бревна на треть диаметра, а после с противоположной стороны произвести второй рез. Это гарантирует, что пила не будет зажата в распиле. Будьте аккуратны при пилении и не задевайте землю цепью, так как это приведет к быстрому ее затуплению. При работе на склоне, стойте выше распиливаемого бревна.

ЗАПОМНИТЕ: лучший способ закрепить бревно - это использовать козлы. Когда это невозможно, бревно должно быть закреплено пнями или другими бревнами.

Убедитесь, что бревно надежно закреплено.

РАСПИЛОВКА НА КОЗЛАХ (ВЕРТИКАЛЬНОЕ ПИЛЕНИЕ) Рис. 14:

- А. Держите при работе пилу твердо обеими руками, справа от вашего тела.
- Б. Держите левую руку максимально выпрямленной.
- В. Стойте на обеих ногах.



Рис. 14



Рис. 15

1. Удостоверьтесь в наличии устойчивой опоры, а также в устойчивости дерева.
2. Будьте внимательным при сбросе обрезанных сучьев.
3. Внимательно прочитайте инструкции в разделе «Информация по безопасности» чтобы избежать отдачи от пилы. Перед началом работы проверьте направление изгибающей силы внутри обрезаемых сучьев. Всегда завершайте обрезку с противоположной стороны направления изгиба, чтобы избежать зажима направляющей шины.

РАСПИЛ БРЕВНА БЕЗ ПОДКЛАДЫВАНИЯ (РИС. 14)
Распилите медленно наполовину, затем переверните бревно и выполните распил с противоположной стороны.

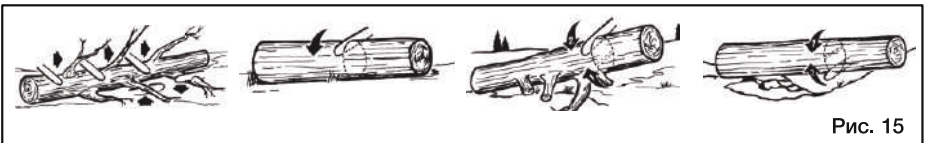
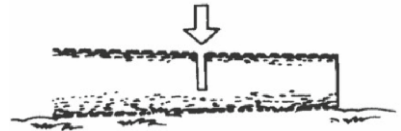

Мал. 14

СПИЛ ДЕРЕВА (РИС. 15.1)

1. Определите направление падения дерева (3) с учетом ветра, расположение больших веток, удобство работы после повала дерева и другие факторы.
2. Во время зачистки территории вокруг дерева сделайте хорошую опору и путь отхода.
3. Выполните надрез вглубь дерева на одну треть со стороны завала (1).
4. Выполните пропил с противоположной стороны надпила на уровне, слегка выше, чем нижняя сторона надпила (2).

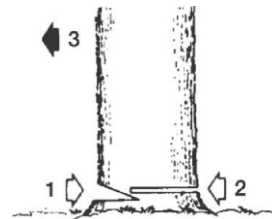

Мал. 15.1

При падении дерева удостоверьтесь в том, что ближайшие рабочие находятся вне опасности.

РАСПИЛ БРЕВНА С ПОДКЛАДЫВАНИЕМ (РИС.15.2) В области «А» (рис. 15.2) выполните распил сверху вниз на одну треть и закончите распил снизу вверх. В области «В», выполните распил снизу вверх на одну треть и закончите распил сверху вниз.



Рис. 15.2

ОБРЕЗКА СУЧЬЕВ (РИС. 15.3) Проверьте направление сгиба ветвей. Затем выполните небольшой надрез на сжатой стороне для предотвращения отрыва сука. Выполните срез с натянутой стороны. Осторожно! Будьте внимательным при отпружинивании обрезанных сучьев.

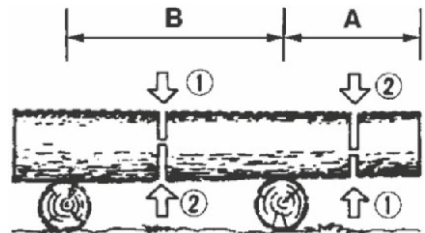

Рис. 15.3

ПОДРЕЗКА (РИС. 15.4)

Срезайте сверху вниз. Завершайте в нижней части от верхушки.

ОСТОРОЖНО!

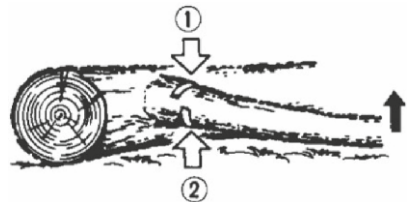
1. Не использовать неустойчивую опору или стремянку.
2. Не тянуться.
3. Не выполнять обрезку выше уровня плеч.
4. Для удержания пилы всегда использовать обе руки.

Введите ограничитель с захватом внутрь древесного ствола с помощью задней рукоятки. Толкните переднюю рукоятку в направлении линии среза.

При необходимости, ограничитель с захватом должен оставаться на месте для дальнейшего направления пилы. При наличии препятствия между распиливаемым материалом и пильной цепью, выключите устройство.

Ограничитель с захватом всегда должен быть установлен при использовании пилы на стволе дерева.

Дождитесь полной остановки. Наденьте защитные перчатки и удалите препятствие.

При необходимости удаления цепи, следуйте соответствующей инструкции. После очистки и установки обязательно произведите пробный запуск.

При обнаружении вибрации или механического шума, прекратите эксплуатацию и обратитесь в авторизованный сервисный центр.

Во избежание получения каких-либо травм, любые операции по техническому обслуживанию необходимо выполнять при остановленном и остывшем двигателе. Отключите свечу зажигания для предотвращения случайного запуска.



Рис. 15.4

ТЕХНИЧЕСКОЕ ОБСЛУЖИВАНИЕ

ТЕХНИЧЕСКОЕ ОБСЛУЖИВАНИЕ ПОСЛЕ КАЖДОГО ИСПОЛЬЗОВАНИЯ:

1а. Воздушный НЕРА(ХЕПА)-фильтр на бумажной основе.

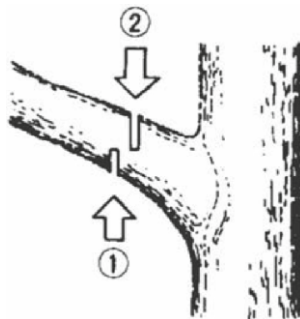
Снимите крышку воздушного фильтра, предварительно открыв зажимы. Извлеките фильтр для очистки. Для удаления пыли не сильно загрязненного фильтра достаточно постучать уголком очищаемой поверхности по жесткой поверхности. Оставшиеся загрязнения можно вычистить плотной щеткой или продуть с помощью сжатого воздуха. При обнаружении повреждений, фильтр требуется заменить на новый. Установите фильтр на место, закройте крышку и защелкните зажимы.

1б. Воздушный фильтр губчатый.

Снимите крышку воздушного фильтра, предварительно открыв зажимы. Для удаления пыли на более чистой поверхности достаточно постучать уголком очищаемой поверхности по жесткой поверхности. Для очистки грязи в ячейках, почистите в бензине, вытрите насухо. При использовании сжатого воздуха, продуйте фильтр изнутри. При повреждении, замените на новый. Установите фильтр на место, закройте крышку и защелкните зажимы.



Рис. 16.1

2. Отверстие подачи масла (рис. 16.1).

Разберите направляющую шину и проверьте отверстие подачи масла на отсутствие закупорки.

3. Направляющая шина (рис. 16.2-16.3).

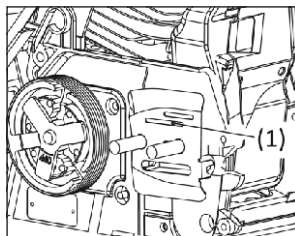
- (1) Отверстие подачи масла
- (2) Отверстие для шприцевания смазки
- (3) Шестеренка

После разборки направляющей шины, удалите опилки в желобе шины и отверстию выхода масла. Смажьте носовую шестеренку из отверстия подачи на конце шины.



Рис. 16.2

4. Другие части.

Проверить на предмет утечки топлива, ослабления креплений и повреждения деталей. Особое внимание обратить на соединения рукоятки и монтаж направляющей шины. При обнаружении дефектов, необходимо выполнить их ремонт перед началом следующих работ.

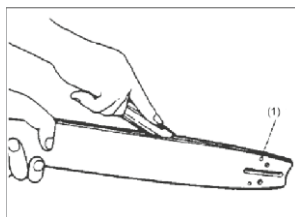

Рис. 16.3

ПЕРИОДИЧЕСКОЕ ТЕХНИЧЕСКОЕ ОБСЛУЖИВАНИЕ

1. Охлаждающие ребра цилиндра (рис 17.1).
 Накопление грязи между ребрами цилиндра может привести к перегреву двигателя. Необходимо периодически выполнять проверку и очистку ребер цилиндра после снятия воздушного фильтра и крышки цилиндра. При установке крышки цилиндра, необходимо удостовериться в правильности разводки переключателя и правильном положении изолирующих шайб.
2. Топливный фильтр (рис. 17.2 поз. 1)
 - (а) Извлечь фильтр из отверстия фильтра с помощью проволочного крючка.
 - (б) Разобрать фильтр и промыть его в бензине или заменить на новый при необходимости.
 - (в) После удаления фильтра использовать зажим для удержания конца воздухозаборника.
 - (г) При сборке фильтра не допускать попадания частиц фильтра или грязи внутрь воздухозаборника.
3. Свеча зажигания (рис. 17.3).

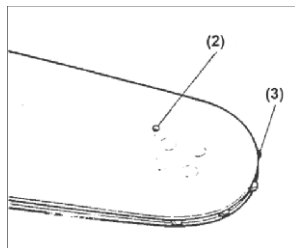

Рис. 17.1



Рис. 17.2

Для очистки электродов используется проволочная щетка. При необходимости восстановить зазор до размера 0,65 мм. Тип свечи зажигания: NHSP LD L8RTF или NGK BPMR7A.

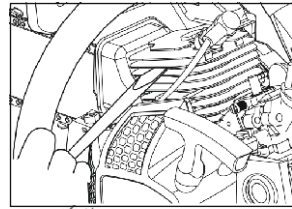
4. Звездочка привода (рис. 17.4).

Проверить на предмет наличия трещин и изношенности, мешающих работе привода цепи. При чрезмерном изнашивании, необходимо заменить звездочку на новую. Никогда не надевайте новую цепь на изношенную звездочку или изношенную цепь на новую звездочку.

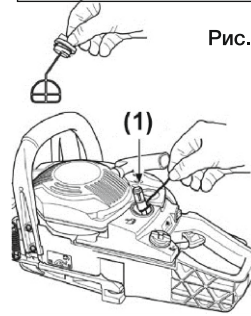
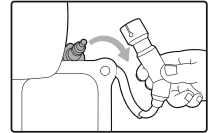

ПИЛЬНАЯ ЦЕПЬ

Острая режущая поверхность обеспечивает ровную и безопасную работу. Режущие поверхности нуждаются в заточке, когда:

- Опилки становятся похожими на порошок.
- Для выполнения распила необходимо прилагать дополнительное усилие.
- Распил не получается прямым.
- Увеличивается вибрация.
- Увеличивается потребление топлива.



Рис. 17.3



Рис. 17.4

ОПИЛОВКА ЦЕПИ

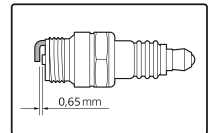
ВНИМАНИЕ! Бензопилы HYUNDAI комплектуются на заводе профессиональной цепью типа full chisel.

Цепь full chisel (полное заточение) - это тип цепи для бензопил, который характеризуется высокой производительностью и быстрым резом благодаря острым зубьям. Эта цепь имеет зубья с острыми углами, которые создают более агрессивный режущий профиль, что обеспечивает более быстрое резание древесины. Однако, такие острые зубья быстро тупятся и требуют частой заточки.

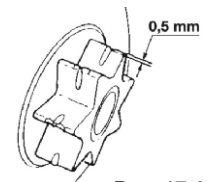
Но чтобы заточивать цепь full chisel, нужно использовать специальные инструменты для заточки цепи бензопилы. Острые углы зубьев требуют точной и симметричной заточки, чтобы цепь могла эффективно резать и не утратила свои характеристики. Использование напильника для заточки такой цепи может привести к неправильной заточке зубьев, что может повредить цепь и уменьшить ее производительность.

Напильник не является подходящим инструментом для заточки цепей full chisel. Это связано с тем, что острые углы зубьев такой цепи требуют точной и симметричной заточки, которую невозможно достичь с помощью напильника.

При заточке цепи full chisel необходимо обеспечить точную и симметричную заточку зубьев под определенным углом, чтобы обеспечить эффективное и безопасное резание древесины. Если заточить зубы неправильно, то это может привести к тому, что цепь начнет срезать древесину неравномерно, дерево начнет задирается или выходить из-под контроля, а также может произойти разрушение зуба цепи.

Поэтому для заточки цепей full chisel следует использовать специальные инструменты, которые позволяют достичь нужной точности и симметрии заточки. Такими инструментами могут быть заточные станки или заточные щетки, которые позволяют установить нужный угол и осуществить правильную заточку зубов цепи.

ВНИМАНИЕ! Наденьте защитные перчатки перед работой!

НАПРАВЛЯЮЩАЯ ШИНА

Рельса шины всегда должна быть квадратной.

Для того чтобы проверить изношенность рельсы шины, приложите линейку к шине и внешней стороне режущей поверхности (Рис. 18).

Наличие зазора между ними говорит о том, что рельса находится в нормальном состоянии.

В противном случае, рельса шины изношена. Такая шина должна быть исправлена или заменена.

- (1) Линейка
- (2) Зазор
- (3) Нет зазора
- (4) Отклонения цепи



Рис. 18

РЕКОМЕНДУЕМЫЙ ГРАФИК ТЕХНИЧЕСКОГО ОБСЛУЖИВАНИЯ

ПЕРИОДИЧНОСТЬ ТЕХНИЧЕСКОГО ОБСЛУЖИВАНИЯ (временной интервал или часы работы, в зависимости от того, что наступит раньше)	Действия	Перед каждым использованием	По окончании работ	По окончании первого месяца или через первые 5 часов работы	Каждые 3 мес. или 20 час.	Каждый год или 100 час.
Пильная цепь	Проверка натяжения	X				
	Проверка заточки	X				
	Замена				X	
Шина	Проверка (осмотр)	X				
	Очистка		X			
	Смазка ведомой звездочки		X			
Подача смазки цепи	Проверка (осмотр)	X		X		
Ведущая звездочка***	Проверка (осмотр)			X	X	X
	Замена					
Воздушный фильтр***	Проверка (осмотр)	X				
	Очистка		X	X	X	X
	Замена		X	X	X	X
Топливный фильтр	Проверка (осмотр)				X	
	Замена					X
Свеча зажигания***	Проверка-регулировка				X	
	Замена					X
Обороты двигателя	Проверка-регулировка					X
Камера сгорания, глушитель	Очистка					X
Масляный бак	Очистка					X
Топливный бак	Очистка					X
Топливопровод, маслопровод	Проверка (осмотр)	X				
	Замена					X
Корпус изделия, вентиляционные отверстия	Очистка		X			
Винты/болты	Осмотреть/затянуть	X				
Топливные шланги	Осмотреть	X			X	
	Заменить если надо	X				X

* Рекомендуется обращаться в авторизованный сервисный центр.

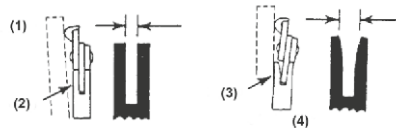
** **ВНИМАНИЕ!!!** Интервалы между проверками и техническим обслуживанием сокращаются при эксплуатации в условиях повышенной запыленности. Несоблюдение периодичности технического обслуживания может привести к поломке двигателя, что не будет являться гарантийным случаем. *** В случае повреждения требуется незамедлительная замена.

Вы можете продлить гарантийный период до 2 лет, выполняя График технического обслуживания Расширенной гарантии и соблюдая данный график техобслуживания, а также выполняя все требования и рекомендации, указанные в данном Руководстве пользователя.

ГРАФИК ТЕХОБСЛУЖИВАНИЯ ДЛЯ ПОЛУЧЕНИЯ РАСШИРЕННОЙ ГАРАНТИИ 2 ГОДА

Серым цветом отмечены - выполняется самостоятельно, согласно инструкции по эксплуатации; жирным черным цветом - для проведения регламентных работ обращайтесь в авторизованные сервисные центры HYUNDAI по адресам*:
 Минский р-н., дер. Цнянка, пер. Радужный д.4, к.1. Тел: 8 033 630 29 30
 Минск, ул. Малый Тростенец, 74А, заезд с ул. Селицкого. Тел: 8 029 1397778

Виды работ	Перед каждым использованием	По окончании работ	По окончании первого месяца или через первые 5 часов работы	Каждые 3 мес. или 20 час.	Каждый год или 100 час.
Пильная цепь***	Проверка натяжения Проверка заточки	Чистка	Проверка натяжения. Проверка заточки.	Проверка натяжения. заточки. При необходимости - замена.	Проверка натяжения. Проверка заточки. При необходимости - замена
Шина***	Проверка (осмотр)	Очистка /Смазка Ведомой звездочки	Очистка /Смазка ведомой звездочки. При искривлениях и прочих дефектах - замена.	Очистка /Смазка ведомой звездочки. При искривлениях и прочих дефектах - замена.	Очистка /Смазка ведомой звездочки. При искривлениях и прочих дефектах - замена.
Подача смазки цепи	Проверка (осмотр)	Чистка выходного отверстия масла	Чистка выходного отверстия масла	Чистка выходного отверстия масла	чистка выходного отверстия масла
Ведущая звездочка	Проверка (осмотр)	Проверка (осмотр)	Проверка (осмотр). При большой выработке - замена	Проверка (осмотр). При большой выработке - замена	Проверка (осмотр). При большой выработке - замена
Воздушный фильтр	Проверка (осмотр)	Очистка Проверка (осмотр) При повреждении замена	Очистка Проверка (осмотр) При повреждении замена	Очистка Проверка (осмотр) При повреждении замена	Очистка Проверка (осмотр) При повреждении замена
Топливный фильтр	Проверка (должен находиться на дне бака)		Проверка (должен находиться на дне бака)	Проверка (должен находиться на дне бака)	Замена**
Свеча зажигания			Проверка-Чистка-Регулировка зазора	Проверка-Чистка-Регулировка зазора	Замена
Обороты двигателя					Проверка-регулировка
Камера сгорания , глушитель	Проверка болтов и гаек крепления (не должно быть люфта)		Проверка болтов и гаек крепления (не должно быть люфта)	Проверка болтов и гаек крепления (не должно быть люфта)	Очистка
Масляный бак					Очистка**
Топливный бак					Очистка**
Топливопровод , маслопровод	Проверка (осмотр)		Проверка, при повреждении замена	Проверка, при повреждении замена	Проверка, при повреждении замена
Корпус изделия , вентиляционные отверстия		Очистка	Очистка	Очистка	Очистка

*Список адресов авторизованных сервисных центров HYUNDAI актуален на 01.08.2022 г. Уточняйте информацию на сайте <http://hyundaipower-belarus.com>.

НЕИСПРАВНОСТИ И СПОСОБЫ ИХ УСТРАНЕНИЯ

Неисправность	Причина	Устранение неисправности
Двигатель не запускается	Выключатель двигателя в положении «Выключено»	Перевести в положение «Включено»
	Загрязненное топливо, присутствие воды в топливной смеси	Заменить топливную смесь
	Неисправна свеча зажигания	Вывернуть свечу, высушить, прочистить, проверить зазор
Запуск прогретого двигателя затруднен	Нарушена регулировка карбюратора	Обратиться в авторизованный сервисный центр для регулировки
Недостаточная мощность работающего двигателя	Воздушный фильтр загрязнен	Прочистить воздушный фильтр, при необходимости заменить
	Загрязненное топливо, присутствие воды в топливной смеси	Заменить топливную смесь
	Нарушена регулировка карбюратора	Обратиться в авторизованный сервисный центр для регулировки
Цепь не смазывается	Масло загрязнено или отсутствует	Заменить масло
	Загрязнен масляный фильтр, маслопровод	Промыть масляный фильтр, прочистить масляный бак, маслопровод

При необходимости дополнительного обслуживания необходимо обратиться в местный авторизованный сервисный центр HYUNDAI.

КРИТЕРИИ ПРЕДЕЛЬНЫХ СОСТОЯНИЙ

Критериями предельного состояния изделия считаются поломки (износ, коррозия, деформация, старение, трещины или разрушения) узлов и деталей или их совокупности при невозможности их устранения в условиях авторизованных сервисных центрах HYUNDAI оригинальными деталями или экономическая нецелесообразность проведения ремонта. Устройство и его детали, вышедшие из строя и не подлежащие ремонту, необходимо сдать в специальные приёмные пункты по утилизации. Смотрите раздел «УТИЛИЗАЦИЯ» стр. 32.

СВЕДЕНИЯ О КВАЛИФИКАЦИИ ОБСЛУЖИВАЮЩЕГО ПЕРСОНАЛА

Работать с бензопилой разрешается только пользователям, которые прочитали инструкцию по эксплуатации. Ни в коем случае нельзя доверять управление устройством детям. Данный аппарат не предназначен для использования лицами с пониженными физическими, сенсорными или умственными способностями или при отсутствия у них жизненного опыта или знаний. Ремонты должны производиться только квалифицированными специалистами в авторизованных сервисных центрах «HYUNDAI».

ПРАВИЛА ТРАНСПОРТИРОВКИ И ХРАНЕНИЯ

- Храните устройство в недоступном для детей месте!
- Всегда останавливайте мотор и блокируйте тормоз цепи, а также устанавливайте кожух цепи - даже при транспортировке на короткие расстояния.
- Бензопилу необходимо переносить, держа только за трубчатую рукоятку - горячий глушитель держите вдали от тела, направляющая шина направлена назад. Не дотрагивайтесь до горячих машинных деталей, в особенности до поверхности глушителя - опасность ожога!
- Инструмент в упаковке изготовителя можно транспортировать всеми видами крытого транспорта при температуре воздуха от -10 до +40°C и относительной влажности до 80% (при температуре +25°C). На транспортных средствах бензопилу предохраняйте от опрокидывания, повреждения и проливания топлива. При транспортировании должны быть исключены любые возможные удары и перемещения упаковки с инструментом внутри транспортного средства.
- Храните цепную пилу в разобранном состоянии в сухом месте, вдали от возможных источников тепла и воспламенения, таких как печь, газовый бойлер, и пр., в недоступном для детей месте, исключая попадание прямых солнечных лучей, при температуре от +5 до +35°C, и относительной влажности не более 80% (при температуре +25°C).
- Возможные неисправности следует устранять перед установкой изделия на хранение, чтобы затем, воспользовавшись изделием, избежать поломок или травм.
- При перерыве в работе более трех месяцев необходимо полностью удалить топливо из топливного бака и опорожнить карбюратор во избежание склеивания мембран; снять пильную цепь и направляющую шину, очистить и нанести распылением защитное масло; очистить ребра цилиндра и воздушный фильтр.
- Устройство, инструкцию по эксплуатации, и все комплектующие детали следует хранить на протяжении всего срока эксплуатации.

УТИЛИЗАЦИЯ

- По истечению срока службы, устройство должно быть утилизировано в соответствии с нормами, правилами и способами, действующими в месте утилизации бытовых приборов.
- Для предотвращения негативного воздействия на окружающую среду, по окончании использования устройства, либо по истечению срока его службы, или его непригодности к дальнейшей эксплуатации, устройство подлежит сдаче в приемные пункты по переработке металлолома и пластмасс.
- Утилизация устройства и комплектующих узлов заключается в его полной разборке и последующей сортировке по видам материалов и веществ, для последующей переплавки или использования для вторичной переработки.
- Утилизация устройства должна быть произведена без нанесения экологического ущерба окружающей среде, в соответствии с нормами и правилами, действующими на территории Таможенного союза.
- Технические жидкости (топливо, масло) необходимо утилизировать отдельно, в соответствии с нормами утилизации отработанных нефтепродуктов, действующими в месте утилизации.
- Не выливайте отработанное масло в канализацию или на землю. Отработанное масло должно сливаться в специальные емкости и отправляться в пункты сбора и переработки отработанных масел.

ГАРАНТИЙНЫЕ ОБЯЗАТЕЛЬСТВА

ГАРАНТИЙНЫЙ ПЕРИОД

Условия гарантии перечислены в гарантийном талоне изделия. Срок бесплатного гарантийного ремонта составляет 12 месяцев и действителен при соблюдении предписаний и рекомендаций настоящей инструкции по эксплуатации. Срок эксплуатации 5 лет.

Гарантия не распространяется на детали, вышедшие из строя вследствие нормального износа, а также на быстро изнашивающиеся детали и расходные узлы, например, ручные стартеры, пластиковые части, тросы управления, воздушные, топливные, масляные фильтры, режущие ножи, амортизаторы, поршневые кольца, свечи зажигания, триммерные катушки, травосборники, и т.д., а также на детали, срок службы которых зависит от регулярного технического обслуживания.

Внимание! Изделия принимаются в сервисный центр чистыми, только в собранном виде, а также полностью укомплектованными.

РАСШИРЕННАЯ ГАРАНТИЯ

Производитель предоставляет Расширенную гарантию на изделия 24 месяца (+1 год с даты окончания основного срока гарантийного обслуживания).  Дополнительная гарантия вступает в силу после выполнения следующих условий:

- регистрация в течение 30 дней с момента покупки на официальном сайте hyundaipower-belarus.com;
- прохождение планового технического обслуживания в авторизованном сервисном центре HYUNDAI с соответствующей отметкой в Гарантийном сертификате;
- график техобслуживания и перечень работ указаны в Руководстве пользователя;
- соблюдение потребителем всех требований и рекомендаций по эксплуатации изделия, указанных в Руководстве пользователя.

ВНИМАНИЕ!

Проверьте наличие в руководстве по эксплуатации гарантийного талона, отсутствие механических повреждений. 

Убедитесь, что в гарантийном талоне поставлены: штамп магазина, дата продажи и подпись продавца.

Пожалуйста, внимательно прочитайте данное руководство перед установкой и использованием данного оборудования.

Информация, содержащаяся в данной публикации, являлась верной на момент поступления в печать. Компания в интересах развития оставляет за собой право изменять спецификации и комплектацию оборудования в любой момент времени без предупреждения и без возникновения каких-либо обязательств.

Дата изготовления товара указывается отдельно, либо закодирована в серийном номере изделия.

СОБЛЮДАЙТЕ ПРЕДПИСАНИЕ РУКОВОДСТВА!

Бензопилы HYUNDAI проходят обязательную сертификацию в соответствии с Техническим Регламентом о безопасности машин и оборудования. Использование, техническое обслуживание и хранение бензопилы HYUNDAI должны осуществляться точно, как описано в Руководстве по эксплуатации.

Информация о дате изготовления и серийный номер содержатся в гарантийном свидетельстве. Гарантийное свидетельство является неотъемлемой частью данного руководства.

Производитель не несет ответственность за все повреждения и ущерб, вызванный не соблюдением правил техники безопасности, указаний по техническому обслуживанию.

Это, в первую очередь, распространяется на:

- использование изделий не по назначению;
- использование недопущенных пользователей;
- использование недопущенных производителем смазочных материалов, бензина и моторного масла;
- технические изменения в изделия;
- косвенные убытки в результате последующего использования изделия с неисправными деталями;

Все работы, приведенные в разделе «Техническое обслуживание» должны производиться регулярно. Выполняйте сами только те работы по техобслуживанию, которые описаны в инструкции. По вопросу выполнения других работ обращайтесь в авторизованные сервисные центры.

Производитель не несет ответственности в случае ущерба из-за повреждений вследствие невыполненных своевременно работ по техобслуживанию.

К таким работам относятся:

- коррозионные повреждения;
- повреждения и последствия в результате применения неоригинальных запчастей;
- повреждения вследствие работ по техническому обслуживанию, которые производились не уполномоченными на это специалистами.

Гарантия исключает действия обстоятельств непреодолимой силы, находящиеся вне контроля производителя.

Сведения о декларации о соответствии или сертификата о соответствии Бензиновые пилы HYUNDAI проходят обязательную сертификацию и соответствуют требованиям: TP TC 010/2011 «О безопасности машин и оборудования» TP TC 020/2011 «Электромагнитная совместимость технических средств».



ПРОИЗВОДИТЕЛЬ: LICENSED BY HYUNDAI CORPORATION HOLDINGS
 25, YULGOK-RO Z-GIL, JONGNO-GU, SEOUL, 03743 KOREA

ИЗГОТОВИТЕЛЬ: CHONGQING DINKING POWER MACHINERY CO., LTD
 ADDRESS: CAOJIE INDUSTRIAL PARK, HECHUAN DISTRICT, CHONGQING
 СТРАНА ИЗГОТОВИТЕЛЬ: КИТАЙ

ЗМЕСТ

Змест.....	35
Прадмова.....	36
Апісанне выраба.....	36
Тэхнічныя характарыстыкі.....	37
Камплектнасць.....	37
Агульны выгляд.....	38
Інфармацыя па бяспецы.....	39
Апісанне сімвалаў.....	39
Тэхніка бяспекі пры працы з бензапілой.....	41
Зборка і падрыхтоўка да працы.....	45
Падрыхтоўка паліўнай сумесі.....	47
Запраўка палівам.....	48
Парады па працягу тэрміну службы.....	49
Праца з бензапілой.....	50
Масла для ланцуга.....	51
Запуск рухавіка.....	52
Рэгулёўка карбюратара.....	53
Тормаза ланцуга.....	54
Прыпынак рухавіка.....	54
Тэхніка пілавання.....	55
Тэхнічнае абслугоўванне (рэгулярнае).....	58
Тэхнічнае абслугоўванне (перыядычнае).....	59
Графік тэхабслугоўвання.....	61
Рэгламент абслугоўвання для атрымання пашыранай гарантыі.....	62
Няспраўнасці і спосабы іх ухілення.....	63
Крытэрыі гранічных станаў.....	63
Звесткі аб кваліфікацыі абслуговага персаналу.....	63
Правілы транспарціроўкі і захоўвання.....	64
Утылізацыя.....	64
Гарантыйныя абавязацельствы.....	65
захаванне прадпісання кіраўніцтва.....	65
Звесткі аб дэкларацыі аб адпаведнасці	66
Кантактныя данныя.....	66

Перад пачаткам эксплуатацыі ўважліва прачытайце інструкцыю карыстальніка.

УВАГА! Калі ласка, уважліва прачытайце дадзенае кіраўніцтва перад усталёўкай і выкарыстаннем дадзенага абсталявання. Інфармацыя, якая змяшчаецца ў дадзенай публікацыі, з'яўлялася дакладнай на момант паступлення ў друк. Кампанія ў інтарэсах развіцця пакідае за сабой права змяняць спецыфікацыі і камплектацыю абсталявання ў любы момант часу без папярэджання і без узнікнення якіх-небудзь абавязацельстваў.





Кіраўніцтва карыстальніка
Бензінавая піла

ПРАДМОВА

Дзякуем Вам за набыццё бензапілы HYUNDAI. У дадзеным кіраўніцтве ўтрымоўваецца апісанне тэхнікі бяспекі і працэдур па абслугоўванні і выкарыстанню мадэляў бензапіл HYUNDAI X4516, X 5218.

Усе дадзеныя ў гэтым дакуменце змяшчаюць самую свежую інфармацыю, даступную да моманту друку. Просім прыняць да ўвагі, што некаторыя змены, занесеныя вытворцам, могуць не быць адлюстраваны ў дадзеным кіраўніцтве. Таксама малюнкi і відарысы могуць адрознівацца ад рэальнага выраба.

Перад пачаткам працы з бензапілой неабходна ўважліва прачытаць усё кіраўніцтва. Гэта дапаможа пазбегнуць магчымых траўм і пашкоджання абсталявання.

АПІСАННЕ ВЫРАБЫ

Бензінавыя ланцужныя пілы HYUNDAI прызначаны для эксплуатацыі ў асабістых, некамерцыйных мэтах для бытавога, не прафесійнага выкарыстання.

Бензапілы HYUNDAI укамплектаваны прафесійнымі 2-хтактным рухавікамі. Бензапілы падыходзяць для распілоўвання ствалоў дрэў, драўлянага бруса, абразанні галінак у адпаведнасці з дапушчальнай даўжынёй рэзання.

Увага! Праца бензапілой HYUNDAI можа ажыццяўляцца толькі з матэрыяламі з дрэва.

Перад першым уключэннем прылады ўважліва прачытайце інструкцыі і выконвайце прадпісанні гэтай інструкцыі. Яна распрацавана спецыяльна для Вашай бяспекі і бяспекі іншых асоб; для забеспячэння працяглага і безаварыйнага тэрміна службы Вашага апарата.

Перад выкарыстаннем выраба УВАГА вывучыце раздзел «Інфармацыя па бяспецы» дадзенага кіраўніцтва. Паведамленне аб бяспецы папярэджвае Вас аб патэнцыйных небяспеках, якія могуць прычыніць шкоду Вам ці іншым людзям.

Калі ласка, захавайце інструкцыю для далейшых даведак; перадайце яе карыстачу гэтай прылады для бяспечнай працы ў мэтах азнамлення.

Расшыфроўка абазначэнняў:

X – Gasoline Chainsaw (бензінавая піла)

Дата вырабу пазначана на ўпакоўцы тавару, а таксама на самім вырабе.

Серыйны нумар HYUNDAI размешчаны на вырабе, утрымоўвае інфармацыю :

1. Назва мадэлі
 2. Нумар вырабу
- Напрыклад: 456001

ВАЖНА ІНФАРМАЦЫЯ!

Сцеражыцеся адскоку. Пры рабоце трымайце пілу дзвюма рукамі. Для вашай уласнай бяспекі, калі ласка, прачытайце гэтае кіраўніцтва перад пачаткам эксплуатацыі. Няправільнае выкарыстанне можа прывесці да сур'ёзных траўм. Рамонты павінны рабіцца толькі кваліфікаванымі спецыялістамі ў аўтарызаваных сэрвісных цэнтрах «HYUNDAI».

Ускрыццё або разборка выраба спыняе дзеянне бясплатнага гарантыйнага абслугоўвання (больш падрабязна глядзі ў гарантыйным талоне выраба).



ТЭХНІЧНЫЯ ХАРАКТАРЫСТЫКІ

ХАРАКТАРЫСТЫКІ	X 4114	X 4516	X 5218
Магутнасць, кВт/к.с.	1.6/2.2	2.4/3.3	2.6/3.5
Тып рухавіка	2-хтактны	2-хтактны	2-хтактны
Аб'ём рухавіка, см ³	41	45	52
Даўжыня шыны, см/"	35/14	40/16	45/18
Крок ланцуга, мм/"	3/8LP	8.3/0.325	8.3/0.325
Таўшчыня звяна ланцуга, мм/"	1.3/0.050	1.5/0.058	1.5/0.058
Колькасць рэжучых звёнаў, шт.	52	66	72
Лёгкі старт	так	так	так
Ёмістасць бака, л	0.26	0.57	0.57
Аб'ём бака для змазкі ланцуга, л	0.21	0.26	0.26
Аўтаматычная змазка ланцуга	так	так	так
Тормаз ланцуга	так	так	так
Максімальныя абароты, аб/мін	11 000	11 000	11 000
Вага (нета/брута), кг	4.3/5.14	6.17/6.96	6.19/6.93

КАМПЛЕКТНАСЦЬ*

Бензапіла 1 шт.
 Накіроўвалая шына 1 шт.
 Ахоўны кажух ланцуга 1 шт.
 Пільны ланцуг 1 шт.
 Набор ключоў 1 шт.
 Ёмістасць для паліва 1 шт.
 Гарантыйны талон 1 шт.
 Дапаможнік карыстальніка 1 шт.

*На меркаванне вытворцы камплектацыя мадэляў можа быць зменена.

АГУЛЬНЫ ВЫГЛЯД ВЫРАБУ

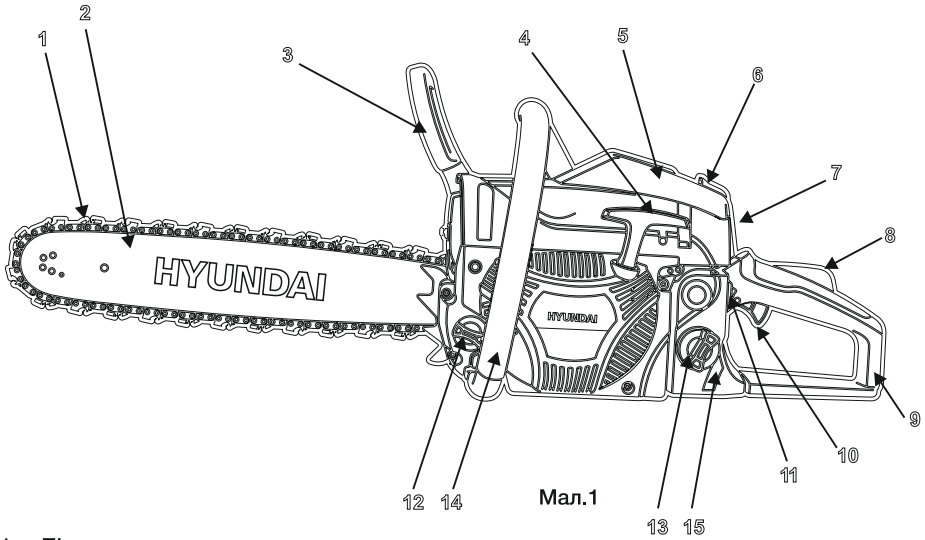

1. Пільны ланцуг.
2. Накіроўвалая шына.
3. Тормаз ланцуга і ахоўны шчыток.
4. Ручка стартара.
5. Вечка паветранага фільтра.
6. Заціскі паветранага фільтра.
7. Дзяржальня паветранай засланкі.
8. Стопар рычага газу.
9. Задняя дзяржальня.
10. Рычаг газу.
11. Выключальнік рухавіка.
12. Вечка алейнага бака.
13. Вечка паліўнага бака.
14. Пярэдняя дзяржальня.
15. Акенца кантролю ўзроўню ланцужнога алею.
16. Праймер падпампоўкі паліва

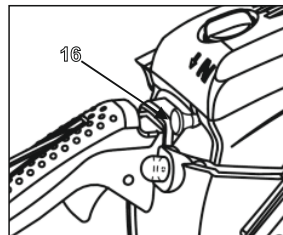

Производитель оставляет за собой право на внесение изменений в конструкцию, дизайн и комплектацию изделий. Изображения в инструкции могут отличаться от реальных узлов и надписей на изделии.

ІНФАРМАЦЫЯ ПА БЯЗПЕКІ

Папэраджальныя сімвалы



Прачытайце інструкцыю па эксплуатацыі перад пачаткам працы.



Увага! Небяспека!



Пры працы пілоў апранайце ахоўныя акуляры, каб абараніць зрок, заглушкі для вушэй, каб абараніць органы слыху. Апранайце ахоўную каску, калі ёсць небяспека падзення прадметаў і ўдару галавы.



Сцеражыцеся адскоку! Пры працы трымайце пілу двума рукамі.



Выкарыстоўвайце няслізкай пальчаткі для працы з ланцужной пілоў, каб абараніць Вашыя рукі.

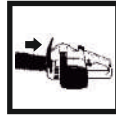

Пераканайцеся, што тормаз ланцуга адключаны.



Выкарыстоўвайце ахоўны абутак, каб пазбегнуць паразы электрычным токам.



Узровень магутнасці гуку адпавядае дырэктыве 2000/14/ЕС.



Забараняецца паліць і распальваць агонь падчас працы з прыладай, а таксама поблізу яго.



Прадукцыя адпавядае патрабаванням адпаведных нарматываў ЕС.

Паколькі піла з'яўляецца высакахуткаснай прыладай, павінны быць падпрынятыя адмысловыя меры засцярогі для таго, каб зменшыць верагоднасць узнікнення няшчаснага выпадку. Бестурботнасць ці няправільнае выкарыстанне гэтага прыбора можа стаць чыннікам сур'ёзных траўмаў. Вывучыце гэтую інструкцыю перад выкарыстаннем і няўхільна выконвайце.



ПАПЯРЭДЖАННЕ! Працаваць з бензакілоў дазваляецца толькі карыстальнікам, якія прачыталі інструкцыю па эксплуатацыі. Ні ў якім з выпадкаў нельга даваць кіраванне прыладай дзецям. Дадзены апарат не прызначаны для выкарыстання асобамі (уключаючы дзяцей), з паніжанымі фізічнымі, сэнсарнымі або разумовымі здольнасцямі або пры адсутнасці ў іх жыццёвага вопыту або ведаў, калі яны знаходзяцца пад наглядам, або не пракансультаваны аб выкарыстанні прыбора асобай, адказнай за іх бяспеку. **НЕ ДАПУШЧАЛЬНЫЯ** гульні дзяцей з прыборам.



BY Кіраўніцтва карыстальніка
Бензінавая піла



Гарлавіна для заліва паліва. Становішча: Побач з паліўным вечкам.



Гарлавіна для заліва ланцужнога алею. Становішча: Побач з вечкам алейнага бака.

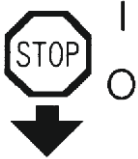

Праца з перамыкачом рухавіка.
Перавядзіце перамыкач у палажэнне «О». Рухавік адразу спыніцца.
Палажэнне: Злева ад задняй дзяржальні.



Праца з дзяржальняй паветранай засланкі. Выцягніце дзяржальню паветранай засланкі - зачыніце дросельную засланку; патапіце дзяржальню паветранай засланкі - адкрыце дросельную засланку.



Рэгулёўка алейнай помпы. Пры кручэнні штока з дапамогай адвёрткі ў напрамку стрэлкі ў пазіцыі «MAX», ланцужное масла будзе падавацца больш. Пры кручэнні ў бок "MIN", ланцужное масла будзе падавацца менш.



Вінт пад маркіроўкай «H» - гэта шруба рэгулявання высокай хуткасці.
Вінт пад маркіроўкай «L» - гэта шруба рэгулявання нізкай хуткасці.
Вінт под маркировкой «T» - гэта шруба рэгулявання халастога ходу.
Паказвае кірунак, у якім тормаз ланцуга здымаецца (белая стрэлка) і актывуецца (чорная стрэлка).



Паказвае кірунак, у якім тормаз ланцуга здымаецца (белая стрэлка) і актывуецца (чорная стрэлка).

Для бяспечнай працы і тэхнічнага абслугоўвання ўсе знакі нанесены на абсталяванне. Дзейнічайце ў адпаведнасці з гэтымі інструкцыямі, будзьце ўважлівыя і не дапускайце памылак.

Пры працы з бензапілой неабходна абавязкова выконваць патрабаванні па тэхніцы бяспекі:

1. Не кіруйце пілой адной рукой! Вы можаце нанесці сур'ёзную траўму сабе ці іншым людзям. Ланцужная піла павінна ўтрымлівацца двума рукамі.
2. Не кіруйце пілой, калі вы стаміліся, знаходзіцеся пад уплывам наркатыкаў, алкаголю ці лекаў.
3. Апранайце ахоўнае адзенне. Заўсёды выкарыстоўвайце бяспечны абутак з не слізгальнай падэшвай, шчыльна прылеглае адзенне, не слізгальныя пальчаткі, прызначаныя для працы з ланцужной пілой, сродкі абароны вачэй і органаў слыху.
4. Выяўляйце акуратнасць пры звароце з палівам. Адыдзецце перад стартам рухавіка, не на 3 м адточкі запраўкі палівам.
5. Не дазваляйце іншым людзям, знаходзіцца зблізку пры старце і пры працы пілой. Ачысціце працоўную зону ад старонніх асоб і жывёл.
6. Не пачынайце пілаваць, не ачысціўшы працоўную зону, не заняўшы ўстойлівае становішча і не вызначыўшы бесперашкодны шлях эвакуацыі.
7. Пры працы пілой, сочыце, каб часткі вашага цела знаходзіліся на выдаленні ад пільнага ланцуга.
8. Перад запускам рухавіка, праверце, каб пільны ланцуг ні з чым не датыкалася.
9. Пераносяць пілу з выключаным рухавіком, вечкам счাপлення да нагі, шынай назад, папярэдне надзеўшы на шыну ахоўны чахол.
10. Не выкарыстоўвайце пілу, якая няспраўная, неналежным чынам адрэгулявана, сабрана не поўнаасцю або ненадзейна. Пераканайцеся, што пільны ланцуг спыняе круціцца пры актывацыі тормаза.
11. Пры спілоўванні тонкіх дрэў і галінак выконвайце асабліваю асцярожнасць, бо можа адбыцца заціск пільнага ланцуга, адскок пілы, страта раўнавагі.
12. Будзьце гатовыя адскочыць, калі вы пілуеце сук, змешчаны ў стане напругі, тады вас не стукне сукам або пілой у той момант, калі напруга драўняных валокнаў знікне.
13. Трымайце ручкі пілы сухімі, чыстымі, без алейных і бензінавых забруджванняў.
14. Працуйце пілой толькі ў добра якое ветрыцца месцы, на адкрытым паветры.
15. Пры працах на вышыні заўсёды выкарыстоўвайце пад'ёмную платформу. Забараняецца працаваць на лесвіцы, на дрэве, у няўстойлівых месцах, на вышыні вышэй за ўзровень пляча, адной рукой.
16. Тэхнічнае абслугоўванне пілы павінен праводзіць кваліфікаваны спецыяліст з аўтарызаванага сэрвіснага цэнтра, акрамя работ, якія апісаны ў раздзеле "Тэхнічнае абслугоўванне" гэтага кіраўніцтва.
17. Пры транспарціроўцы выкарыстоўвайце адпаведны ахоўны чахол на шыну.
18. Не працуйце вашай пілой каля вогненебяспечных вадкасцяў ці газаў, па-за залежнасцю ў памяшканні вы ці на вуліцы. Вынікам можа быць выбух і/ці пажар.
19. Не запраўляйце паліўны і алейны бак пры які працуе рухавіку.
20. **ВЫКАРЫСТОЎВАЙЦЕ ИНСТРУМЕНТ ПА ПРЫЗНАЧЭННІ** - толькі для рэзкі драўніны. Не выкарыстоўвайце пілу не па прызначэнні. Напрыклад, не выкарыстоўвайце пілу для таго, каб рэзаць пластмасу, каменны мур і любыя іншыя не будаўнічыя матэрыялы.

21. Заўсёды кіруйцеся разумным сэнсам.

Немагчыма прадбачыць усе магчымыя сітуацыі, у якіх Вы можаце апынуцца, карыстаючыся бензапілой. Будзьце заўсёды асцярожныя. Пазбягайце сітуацый, для якіх, на Вашу думку, узровень Вашай кваліфікацыі недастатковы. Калі, прачытаўшы гэтае кіраўніцтва, Вы ўсё яшчэ пачуваецеся няўпэўнена ў стаўленні прыёмаў звароту з бензапілой, альбо Вам мала інфармацыі для працы з гэтай прыладай - Вы заўсёды можаце звярнуцца за кансультацыяй у нашы аўтарызаваныя сэрвісы HYUNDAI (кантактныя дадзеныя паказаны ў гарантыйным пасведчанні).

22. Выконвайце Графік тэхнічнага абслугоўвання. Правільнае і своєчасовае тэхабслугоўванне прылады з дапамогай кваліфікаванага адмыслоўца, дазваляе забяспечыць эфектыўную і безаварыйную працу прылады, што таксама здольна ўплываць на бяспеку карыстача. Вывучыце "Графік тэхнічнага абслугоўвання" стар. 29.

Падводзячы вынік вышэйсказанаму, яшчэ раз адзначым найважнейшыя пытанні:

-

Перад першым ужываннем неабходна ўважліва прачытаць інструкцыю па эксплуатацыі і захоўваць яе для наступнага выкарыстання.

- Перад уводам у эксплуатацыю карыстач прылады павінен азнаёміцца з функцыямі і элементамі кіравання бензапілой.

- Аператар павінен ведаць, як можна неадкладна спыніць працоўныя вузлы бензапілы і рухавік.

- Падчас працы бензапілы неабходна заўсёды выконваць рэкамендацыі, якія змяшчаюцца ў гэтай інструкцыі па эксплуатацыі. У адваротным выпадку ўзнікае небяспека траўматызму ці небяспека пашкоджання прылады.

- Адзенне, чалавека, які працуе з машынай, не павінна быць свабоднай, выношанай або быць з ювелірнымі ўпрыгожваннямі, так як яны могуць быць прычынай траўмы. Пры наяўнасці доўгіх валасоў выкарыстоўвайце галаўны ўбор. Выкарыстоўвайце ахоўныя перчаткі, сродкі абароны гледжання і слуха.

- Прыводзіць бензапілу ў дзеянне дазваляецца толькі, знаходзячыся ў добрым фізічным і псіхічным стане.

- Забараняецца працаваць з бензапілой пасля прыёму лекаў, ужывання алкагольных напояў ці наркатыкаў, якія могуць аказаць негатыўны ўплыў на рэакцыю працавальнага.

- Бензапіла HYUNDAI прызначана толькі для распілоўвання матэрыялаў з дрэва.

- Распілоўванне іншых матэрыялаў можа прывесці да паломкі бензапілы або ўяўляць сабой небяспеку траўматызму.

Увага! Неабходна выконваць рэкамендаваны графік працы з бензапілой для стабільнай і безаварыйнай службы. Рэкамендуемы: абмежаваць бесперапынны час працы да 40 хвілін (пасля абкаткі). Затым патрабуецца зрабіць 30-хвілінны перапынак (пры заглушаным

МЕРЫ ПЕРАСЦЯРОЖНАСЦІ ПРЫ ПРАЦЕ З БЕНЗАПІЛАЙ

- Пілаваць дазваляецца толькі ў дзённы час ці пры добрым штучным асвятленні.
- Не выкарыстоўвайце бензапілу падчас дажджоў, ураганнага ветра, а таксама іншых прыродных катаклізмаў, якія ўяўляюць пагрозу вашай бяспекцы.
- Падчас працы нельга спяшацца, трэба спакойна, раўнамерна рухацца.
- Моцна трымайце бензапілу двума рукамі. Падчас запуску рухавіка правая рука павінна знаходзіцца на задняй ручцы, а левая рука на пярэдняй ручцы. Моцна абхапіце вялікім і астатнімі пальцамі ручкі бензапілы. Дужы захоп дапаможа паменшыць аддачу і захаваць кантроль над бензапілой. Не адпускайце пілу. Расстаўце ногі крыху далей, чым шырыня плячэй, так каб ваша вага раўнамерна размяркоўваўся на абедзве нагі, і заўсёды падчас працы захоўвайце раўнавагу.
- Пераканайцеся ў адсутнасці перашкод у зоне, у якой будучы выконвацца працы. Не дапушчайце кантакту насавой часткі накіроўвалай з бярвяном, галінкамі ці іншымі аб'ектамі, якія могуць быць папакутаваць падчас працы з пілой.
- Выконвайце рэзанне на высокіх абарачэннях рухавіка.
- Не дапушчайце перанапружанні ці рэзанні на ўзроўні вышэй пляча.
- Выконвайце рэкамендацыі вытворцы па завострыванні і тэхнічнаму абслугоўванню пільнага ланцуга.
- Замена накіроўвалай шыны і ланцугі можа быць ажыццёўлена толькі на дэталі, рэкамендаваныя вытворцам або эквівалентныя.
- Калі падчас працы бензапіла пачынае моцна вібраваць, то Вам варта спыніць рухавік і паспрабаваць знайсці чыннік. Не запускайце рухавік, пакуль праблема не будзе знойдзена і ўхілена.
- Не дакранайцеся да якія рухаюцца і рэжучым часткам бензапілы а таксама да гарачых паверхняў.
- Не дакранайцеся да глушыцеля, свечкі запальвання і іншым металічным часткам падчас працы рухавіка, а таксама адразу пасля яго прыпынку. Невыкананне гэтага правіла можа паслужыць атрыманню сур'ёзнага цялеснага пашкоджання і паражэння электрычным токам.
- Пазбягайце занадта працяглага кіравання бензапілой, бо працяглае ўздзеянне вібрацыі на рукі аператара можа нанесці шкоду.

Усе названыя меры засцярогі не гарантуюць адсутнасць з'яўлення вібрацыйнай хваробы або кісцевая тунельнага сіндрому. Пры сталай (!) працы неабходна ўважліва сачыць за станам пальцаў рук. Пры з'яўленні любога з вышэйапісаных сімптомаў, неадкладна звярнуцца па медыцынскую дапамогу.

- Неабходна ўлічваць, што аператар або карыстач нясе адказнасць за няшчасныя выпадкі ці пагрозу для жыцця іншых людзей і іх маёмасці.
- Ніколі не карыстайцеся бензапілой пры знаходжанні людзей, дзяцей і жывёл у непасрэднай блізкасці ад працоўнай зоны (на адлегласці не меней 10 м).
- Бензапіла HYUNDAI задавальняе патрабаванням дзейных еўрапейскіх нормаў па правілах тэхнікі бяспекі. З меркаванняў бяспекі не ўносьце ніякіх змен у канструкцыю прылады.
- Пры эксплуатацыі прылады заўсёды апранайце трывалы абутак на некальззячай падэшве і доўгія штаны. Не дазваляецца працаваць з прыладай без абутку ці ў сандалях. Рэкамендуецца выкарыстоўваць антывібрацыйныя пальчаткі.
- Дбайна правярце меркаваную зону выкарыстання бензапілы і выдаліце ўсе староннія прадметы, забяспечце зручную апору і месца для падзення дрэва.
- Неабходна праверыць наяўнасць на дрэве сухіх галін, якія могуць зваліцца падчас выканання абразання.
- Уважліва аглядзіце выраб на прадмет страчаных ці саслабленых нітаў і/ці мацаванняў, а таксама пераканаецеся ў адсутнасці працёкаў/падцёкаў. Неабходна сачыць за вострай пільнага ланцуга. Тупы ланцуг прывядзе да павелічэння часу рэзкі, а націск на тупы ланцуг падчас пілкі драўніны прывядзе да павелічэння вібрацыі, якая перадаецца на рукі.
- Асцерагайцеся аддачы, зваротная аддача можа прывесці да смяротных рэзаных ран. Уважліва прачытайце раздзел дадзенага кіраўніцтва ТЭХНІКА БЯСПЕКІ.

СТАЙЦЕ ПРАВІЛЬНА ПРЫ ПРАЦЕ З БЕНЗАПІЛАМ!

Стойка пры працы з бензапілой падобная на баксёрскую. Для праўшуноў: левая нага ледзь наперад пад кутом у 45°. Ступні на шырыні плячэй, калені крыху сагнутыя. Рабата пілой вырабляецца збоку ад аператара.

Трымайце пілу двума рукамі. А таксама пілуйце на поўным газе і падчас працы не спускайце тазе шыны пілы.

Загадзя пралічвайце рэз і часцей аналізуйце працэс, каб не аказалася, што піла выходзіць з бервяна ў тым месцы, дзе знаходзіцца ваша нага.

Памятайце, што пілу заўсёды цягне да бервяна, калі пілаваць ніжнім бокам шыны, і ад бервяна, калі верхняй.



УВАГА! НЕБЯСПЕКА ОТСКОКА, ЗАЦЯГЖВАННІ Ў РАСПІЛ.

Каб пазбегнуць гэтых памылак, перад пачаткам працы, прачытайце раздзел "Інфармацыя па бяспецы". Таксама абавязкова знаёмцеся з прыладай у адпаведных раздзелах кіраўніцтва.

Заўсёды прытрымлівайцеся адпаведным патрабаванням па бяспецы. Бензапіла павінна выкарыстоўвацца толькі для распілоўвання драўніны. Забараняецца працаваць з іншымі тыпамі матэрыялаў. Не дапушчаецца выкарыстоўваць бензапілу ў якасці рычага для ўздому, перасоўванні ці падзелу аб'ектаў. Забараняецца ўключачь пілу на фіксаваных стэндах. Забараняецца выкарыстанне аксэсуараў і прыкладанняў, не сертыфікаваных вытворцам. Падчас распілоўвання, не патрабуецца прыкладаць сілу да пілы. Выкарыстоўвайце толькі лёгкі націск падчас запуску рухавіка на поўным газе. Запуск рухавіка пры якая захраснула ў разрэзе піле можа прывесці да пашкоджання сістэмы счэплення. Пры захрасанні пілы ў разрэзе, не дапушчаецца прыкладваць сілу для яе выманьня. Неабходна выкарыстоўваць рычаг або клін, каб пашырыць разрэз.

ПРАВЕРЦЕ ЛАНЦУГОВЫ ТОРМАЗ ПЕРАД РАБОТАЙ!

Бензапіла HYUNDAI абсталявана ланцужным тормазам, які пры правільнай працы спыняе ланцуг у выпадку аддачы. Неабходна выконваць праверку ланцуга тормаза перад кожным запускам пілы. Для гэтага на 1 -2 секунды даць поўны газ і пхнуць абмежавальнік перадпакоя дзяржальні наперад. Ланцуг павінен неадкладна спыніцца. Пры гэтым рухавік застанецца працаваць на поўных абарачэннях. Калі ланцуг спыняецца павольна ці не спыняецца зусім, неабходна замяніць тармазны рамень і барабан муфты перад наступным выкарыстаннем.

Надзвычай важна выконваць праверку правільнай працы ланцужнога тормаза перад кожным запускам. Таксама неабходна правяраць вастрыню пілы, каб захаваць бяспечны ўзровень аддачы. Выдаленне прылад бяспекі, неналежнае тэхнічнае абслугоўванне або няправільная замена шыны ці ланцугі можа павялічыць рызыка атрымання сур'ёзных траўм у выніку аддачы.

Асцерагайцеся: адскоку.

Адскок адбываецца, калі які рухаецца ланцуг дакранаецца які-небудзь аб'екта верхняй чвэрцю канцавой часткі накіроўвалай шыны або, калі дрэва стульваецца і ўшчамляе пілу ў прапіле. Дакрананне верхняй чвэрці канцавой часткі накіроўвалай шыны да якога-небудзь аб'екта можа прымусіць ланцуг упіцца ў аб'ект, што на імгненне спыніць яе. У выніку адбываецца раптоўная і хуткая рэверсіўная рэакцыя, якая адкідае пілу ўгару і назад на аператару.

Асцерагайцеся: Зацягванні ў распілоўванні.

Зашчамленне пильной ланцугі пры піраванні верхнім бокам накіроўвалай шыны (задні рэз) прыводзіць да адкіду пілы назад у бок аператару. Любое з гэтых дзеянняў можа прывесці да страты кантролю над пілай што, у сваю чаргу, можа прывесці да сур'ёзных траўм.

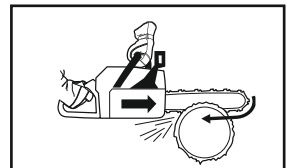
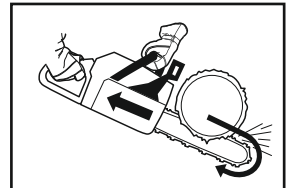
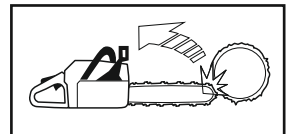

ЗБОРКА І ПАДРЫХОТКА ДА ПРАЦЫ

Стандартная камплектацыя бензапілы ўключае наступныя элементы (мал. 2):

- 1 - Бензапіла
- 2 - Пільны ланцуг
- 3 - Накіроўвалая шына
- 4 - Ахоўны кажух ланцуга
- 5 - Набор ключоў

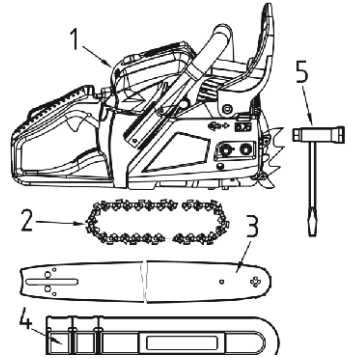

Мал. 2

Пільны ланцуг мае вельмі вострыя краі.

У мэтах бяспекі неабходна выкарыстоўваць ахоўныя пальчаткі.

Адкрыйце скрынку і ўсталююце накіроўвалую шыну і пільны ланцуг на корпус бензапілы:

1. Пацягнуце абмежавальнік у бок перадпакоя дзяржальні каб пераканацца ў тым, што тормаза пільнага ланцуга не ўключаны.
2. Прыслабце гайкі і выдаліце вечка.
3. Надзеньце ланцуг на зорачку, затым надзеньце ланцуг на накіроўвалую шыну.

Адрэгулюйце становішча гайкі нацяжэння ланцуга (мал. 3).

- (1) Адтуліна
- (2) Кажух счাপлення

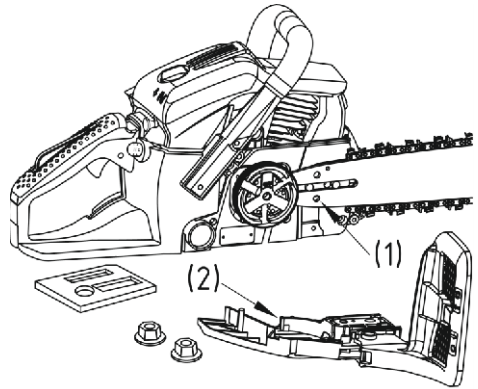

Мал. 3

Звярніце ўвагу на правільны кірунак пільнага ланцуга (мал. 4. Паз. 1).

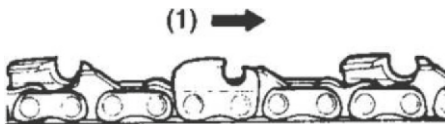

Мал. 4

ВУ Кіраўніцтва карыстальніка
Бензінавая піла

4. Устанавіце гайку нацяжэння ланцуга ў ніжнюю адтуліну накіроўвалай шыны і затым устанавіце вечка ланцуга. Зацягніце крапезную гайку пальцамі.

5. Утрымліваючы на канечнік шыны, адрэгулюйце нацяжэнне ланцуга, павярнуўшы шрубавы рэгуляваны нацяжэння да таго часу, пакуль пільны ланцуг не нацягнецца належным чынам.

6. Старанна зацягніце гайкі, утрымліваючы начнік шыны ўверсе (момант зацяжкі 12-15 Нм).

Праверніце ланцуг рукой і правярце яе на прадмет гладкасці кручэння і якое адпавядае нацяжэння. Пры неабходнасці выканайце рэгуляванне ізноў.

7. Зацягніце шрубавы механізм нацяжэння (мал. 5).

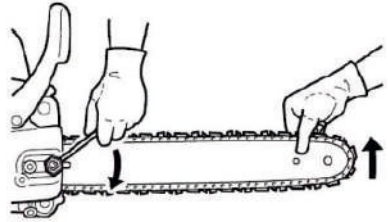

Мал. 5

Вельмі важна сачыць за правільнасцю нацяжэння ланцуга. Няправільнае нацяжэнне можа прывесці да хуткага зношвання накіроўвалай шыны або да лёгкага саскоквання ланцуга. Асабліва трэба звярнуць на гэтую ўвагу пры ўсталёўцы новага ланцуга, паколькі пры першым выкарыстанні ён можа расцягнуцца.

Для правяркі нацяжэння ланцуга пілу неабходна паставіць на падлогу і пацягнуць за ланцуг, узяўшыся пасярэдзіне шыны (Мал. 6). Ланцуг павінен адцягвацца ад шыны на 2-4 мм або прыкладна напалову ніжняй часткі зуба. Ланцуг не павінен быць нацягнутым занадта моцна або правісаць, інакш гэта прывядзе да заўчаснага зносу зорачак, счাপлення, а таксама да абрыву ланцуга. шыны. Таксама важна памятаць, што пры працы ланцуг з-за нагрэву крыху выцягваецца.

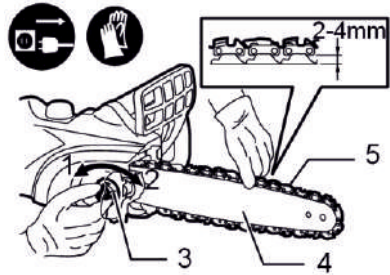

Мал. 6

ПАДРЫХТОЎКА ПАЛІЎНАЙ СУМЯСІ

Надасце асаблівую ўвагу змешванню паліва. Дрэннае размешванне алею ў бензіне можа негатывна адбіцца на працы рухавіка і яго тэрміне службы! Няправільнае суадносіны алею ў бензіне можа прывесці да незапуску бензапілы.

1. Адмерайце неабходную колькасць бензіну і маслы для стварэння бензінавай сумесі.
2. Наліце частку бензіну ў адмысловую чыстую каністру.
3. Выліце затым у гэтую каністру ўвесь алей і добра ўзбоўтайце.
4. Выліце пакінутую частку бензіну ў гэтую каністру добра боўтайце атрыманую сумесь як мінімум 1 хвіліну. Паколькі некаторыя выгляды алею ўтрымоўваюць розныя дадатковыя кампаненты, тое запатрабуецца дадатковы час для размешвання алею ў бензіне.
4. Рэкамендуецца падпісаць дадзеную каністру аб яе змесце.

Суадносіны бензіну да алею: 1 л бензіну да 35 мл алею (2Т)



МЕРЫ БЯСПЕКІ ПРЫ ЗАПРАЎКІ

АСЦЯРОЖНА! Бензін моцна таксічны і гаручы!

- Захоўвайце бензін толькі ў прызначаных для гэтага ёмістасцях.
- Захоўваеце бензін удалечыні ад крыніц іскры, адчыненага полымя, сталага гарэння, а таксама крыніц цяпла і іншых крыніц узгарання.
- Прыладу транспартуйце толькі з пустым паліўным бакам і зачыненым кранам паліўнага бака (пры яго наяўнасці).
- Калі бензабак варта спустошыць, то запусціце рухавік па-за памяшканнем да поўнай выпрацоўкі паліва.
- Запраўку робіце толькі на адкрытай мясцовасці. Не паліце падчас запраўкі.
- Паліўны бак не запаўняйце цалкам, а налівайце паліва прыблізна на 4 см. ніжэй абзы наліўнога патрубкі, каб мелася месца для пашырэння паліва.
- Заліваць бензін неабходна да запуску рухавіка. Падчас працы рухавіка ці пры неостывшай прыладзе нельга адчыняць вэчка бензабака або даліваць бензін.
- Калі Вы пералілі бензін праз бок, тое запускаяць рухавік можна толькі пасля ачысткі паверхні, залітай бензінам. Не ўключаць запальванне да таго моманту, пакуль пары бензіну не зніклі (працерці насуха).
- Вэчка бензабака павінна быць шчыльна зачынена.
- З меркаванняў бяспекі неабходна правяраць паліваправод, бензабак, корак бензабака і падлучэнні на адсутнасць пашкоджанняў і няшчыльнасцяў. Пры неабходнасці адпаведныя вузлы трэба замяніць.
- Варта замяняць пашкоджаныя глушыцелі і ахоўныя пласціны.
- Ніколі не пакідайце прыладу з бензінам у бензабаку ў памяшканні. Ёсць небяспека ўступлення бензінавых пар у кантакт з адкрытым агнём ці іскрамі і магчыма іх узгаранне.
- Перад тым як паставіць прыладу ў зачыненае памяшканне, дайце магчымасць рухавіку астыць.
- Бензапіла вылучае адпрацаваныя газы, пакуль рухавік працуе. Ніколі не выкарыстоўвайце матарызаваная прылада ў зачыненых ці дрэнна якія вятрацца памяшканнях. Існуе прамая пагроза жыццю з прычыны атручвання!

ЗАПРАВКА БЕНЗАПІЛЫ

1. Перад запраўкай палівам заўсёды спыняйце рухавік. Пакуль рухавік астывае не забудзьцеся дастаткова добра ўзбоўтаць бензінавую сумесь прыгатаваную для запраўкі.

2. Адкруціце і зніміце вечка паліўнага бака. Пакладзьяце яе на чыстую сухую паверхню.

3. Запоўніце паліўны бак бензінавай сумессю на 80%.

4. Закруціце вечка паліўнага бака і вытрыце насуха магчымыя падцёкі паліва на бензапіле.

Бензін з'яўляецца лёгка ўзгаральным рэчывам. Не паліце, пазбягайце адчыненага агню і іскры папачу бензіну. Перад запраўкай палівам спыніце рухавік і дайце яму астыць. Пасля запраўкі палівам перанясіце бензапілу на адлегласць як мінімум 3 м, і толькі потым запускайце рухавік.

•

- Да выкарыстання дазваляецца толькі неэтыляваны бензін.
- Актанавы лік бензіну не павінен быць меншы за 92.
- Пры выкарыстанні бензіну з актанавым лікам вышэй 92 узнікае небяспека



перагрэву рухавіка і, як следства, вынахад рухавіка з ладу.

• Нізкаякасны бензін і/або алей могуць пашкодзіць ушчыльняльныя кольца рухавіка, паліўную магістраль, а таксама паліўны бак.

• Забруджаны бензін можа прывесці да засмечвання карбюратора і паломкі поршневай групы рухавіка.

• Змазка рухавіка ажыццяўляецца спецыяльным алеем, прызначаным для 2х-тактных рухавікоў з паветраным астуджэннем.

ДЛЯ ПАДРАЎЖЭННЯ ТЭРМІНУ СЛУЖБЫ ВАШАГА РУХАВІКА ВЫКЛЮЧЫЦЕ:

1. Працу на бензіне без алею (на чыстым бензіне). Ён вельмі хутка нанясе шкоду унутраным часткам рухавіка.

2. Выкарыстанне алею для 4-х тактных матораў. Яно можа выклікаць забруджванне свечкі запальвання, блакаванні канала выхлапу, а таксама западанне поршневых кольцаў.

3. Працу на старой бензінавай сумесі, не якая выкарыстоўвалася больш за адзін месяц. Яна выкліча забруджванне карбюратора і як следства няправільную працу рухавіка.

4. У выпадку захоўвання выраба працяглы час спустошыце паліўны бак і завядзіце рухавік для выпрацоўкі рэшткаў бензінавай сумесі з карбюратора.

ВАЖНА! Паліўная сумесь старэе: Не захоўваць паліўную сумесь больш за 30 дзён.

Захоўваць толькі ў дапушчальных для паліва рэзервуарах у бяспечным, сухім і прахалодным месцы, абараняць ад святла і сонцы.

Каністру адчыняць асцярожна, т.к. ціск можа павысіцца.

Рэшткі паліва і вадкасць, выкарыстаную для ачысткі, утылізаваць паводле прадпісанняў і без шкоды навакольнаму асяроддзю.



ПРАЦА З БЕНЗАПІЛОЙ

ВЫКОНВАЙЦЕ АСНОЎНЫЯ ПРАВІЛЫ ПРЫ ПРАЦЫ З БЕНЗАПІЛОЙ.



- Неабходна заўсёды дужа трымаць бензапілу двума рукамі пры запусчаным рухавіку.
- Сачыце за тым, каб усе староннія прадметы былі выдалены ад бензапілы падчас запуску рухавіка.
- Перад запускам рухавіка неабходна пераканацца, што ланцуг пілы ні з чым не датыкаецца.
- Перанос пілы ажыццяўляецца заўсёды пры выключаным рухавіку. Накіроўвалая шына і глушыцель павінны быць накіраваны ў бок ад цела
- Перад кожным сеансам працы з пілой неабходна праверка выраба на прадмет зношаных ці змененых частак. Не дапускаецца работа з бензапілой, калі яна пашкоджана, няправільна адрэгулявана ці не поўнасцю і не старанна сабрана.
- Неабходна пераканацца, што рух ланцуга спыняецца пры адпушчэнні рычага газу. няправільна адрэгулявана ці не поўнасцю і не старанна сабрана.
- Усе працы па тэхнічным абслугоўванні пілы, акрамя паказаных у кіраўніцтве, павінны праводзіцца ў аўтарызаваным сэрвісным цэнтры.
- Перад тым як пакласці бензапілу неабходна заўсёды выключаць рухавік.
- Неабходна вельмі ўважліва ажыццяўляць рэзанне невялікіх галін і маладых дрэў, паколькі піла можа захапіць тонкі матэрыял, які можа абматацца вакол яе і вывесці яе з раўнавагі.
- Пры рэзанні сука, які знаходзіцца ў напрузе, неабходна быць пільным, паколькі сук можа спрацаваць як спружына пасля вызвалення напругі.
- Дзяржальні павінны быць сухімі, чыстымі, без слядоў алею або палівы.
- Неабходна засцерагацца ад аддачы. Аддача - гэта зваротны рух накіроўвалай, якая ўзнікае, калі ланцуг у перадпакоі часткі накіроўвалай кантактуе з аб'ектам. Аддача можа прывесці да страты кантролю над бензапілой.
- Падчас транспарціроўкі бензапілы неабходна сачыць за тым, каб на накіроўвалую шыну быў апрануты ахоўны кажух.

СЦЕРАЖЫЦЕСЯ АДДАЧЫ ПРЫ ЗАПУСКУ РУХАВІКА! Аддача ўзнікае ў тым выпадку, калі насавая частка або наканечнік накіроўвалай шыны дакранаецца аб'екта, ці калі дрэва замыкаецца і заціскае ланцуг у разрэзе. Кантакт наканечніка ў некаторых выпадках можа прывесці да маментальнай хуткай рэакцыі, у выніку чаго ўзнікае аддача накіроўвалай шыны ўгару і назад да аператара. Заціск пільнага ланцуга ўздоўж верхняй часткі накіроўвалай шыны можа прывесці да хуткага выштурхоўвання накіроўвалай шыны ў бок аператара. Любая з гэтых рэакцый можа прывесці да страты кантролю над бензапілой і да рызыкі атрымання сур'ёзных траўмаў.



МАСЛА ДЛЯ ЛАНЦУГА

Неабходна выкарыстоўваць адмысловы алей для пільнага ланцуга, прыдатнае для эксплуатацыі ў любую пару года.

Не дапушчаецца выкарыстанне скарыстанага ці адноўленага алею, паколькі гэта можа прывесці да пашкоджання алейнай помпы.

ВУ Кіраўніцтва карыстальніка
Бензінавая піла

1. Адкрыце вечка алейнага бака 1 (мал. 6.1)
2. Заліце спецыяльны алей для пільных ланцугоў у бак.
3. Не пралавайце алей на прыладу і не запаўняйце бак да бакоў.
4. Шчыльна закруціце вечка алейнага бака.
5. Правярайце ўзровень алею, кожны раз, перад пачаткам працы.
6. Калі колькасць алею ў алейным баку не памяншаецца, гэта можа сведчыць аб пашкоджанні сістэмы падачы. Звернецца ў аўтарызаваны сэрвісны цэнтр.

Пры першым запуску і пасля працяглага захоўвання пілы, правядзіце шпрыцаванне зорачкі пільной шыны.

1. Набярыце невялікую колькасць спецыяльнага алею для пільных ланцугоў у шпрыц.
2. Заліце ў адмысловую адтуліну 1, размешчанае на кончыку шыны побач з шасцярэнькай (мал. 6.1).
3. Выдаліце лішкі алею тканінай.

АБКATKA РУХАВІКА

Для стабільнай і доўгай працы бензапіла абавязкова павінна мінуць абкатку, падчас якой усе працоўныя дэталі прыціраюцца сябар да сябра і калібруюць працоўны зазор. У сувязі з гэтым, падчас абкаткі (6-8 бачкоў) выконвайце наступныя патрабаванні:

- не пілуйце без прыпынку больш за 15 хвілін;
- працуйце з частымі перапынкамі (15 хвілін працы, далей 15 хвілін рухавік заглушаны, бензапіла выключана);

-падчас абкаткі не пілуйце занадта цвёрдыя пароды дрэва.

УВАГА! Абкатка і доўгая праца пілы на халастых ці няпоўных абарачэннях забаронена! Усе рэгуляванні рухавіка пілы вырабляюцца толькі ў аўтарызаваных сэрвісных цэнтрах з выкарыстаннем спецыяльнага абсталявання.

ПЕРАД ПАЧАТКАМ ПРАЦЫ

Першы запуск або запуск халоднага рухавіка:

1. Адкрыце вечка паліўнага бака (мал. 6.1 поз. 2).
2. Заліце паліўную сумесь у бак на 80% ад ёмістасці бака.
3. Старанна закруціце вечка і выдаліце ўсе падцёкі рэшткі паліва на бензапіле.
4. Запоўніце алейны бак і правярце нацяжэнне ланцуга.
5. Пераканайцеся, што тормаза ланцуга растарможаны перад запускам.
6. Устанавіце выключальнік рухавіка (мал. 6.2 поз. 3) у становішча «I».

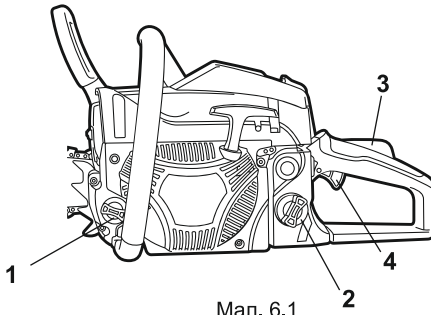

Мал. 6.1

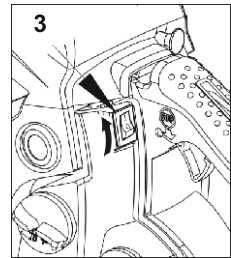

Мал. 6.2

7. Націскайце на праймер для папярэдняй падпампоўкі паліва (мал. 6.3 поз. 4) датуль, пакуль не ўбачыце, што паліва пачало цыркуляваць.

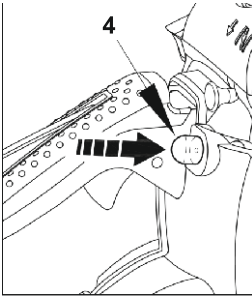

Мал. 6.3

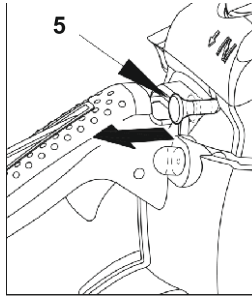

Мал. 6.4

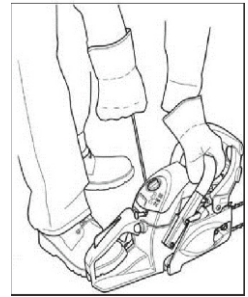

Мал. 7

8. Выцягніце дзяржальню дроселя (мал. 6.4 паз. 5). Паветраная засланка зачыніцца.
9. Утрымліваючы бензапілу на зямлі, плаўна, але хутка выцягніце шнур стартара (Мал. 7) 2-3 разу або да характэрнай «бавоўны».

Не выцягвайце шнур стартара рэзка і да ўпора - гэта можа пашкодзіць стартар.

10. Засуньце дзяржальню дроселя ў зыходнае становішча. Паветраная засланка адкрыецца.

11. Выцягніце шнур стартара некалькі разоў, бензапіла завядзецца.
12. Націсніце і ўтрымлівайце стопар рычага газу 3 (мал. 6.1)
13. Націсніце на рычаг газу 4 і прыступайце да пілавання (мал.6.1)

Перад запускам рухавіка неабходна пераканацца, што ланцуг пілы ні з чым не датыкаецца.

ЗАПУСК ПРАГРЭТАГА РУХАВІКА

Для запуску прагрэтага рухавіка выканайце пункты 8 і 9 (гл вышэй).

ПРАВЕРКА ПАДАЧЫ МАСЛА

Пасля запуску рухавіка, запусціце ланцуг на сярэдняй хуткасці і паглядзіце, каб ланцужное масла (1) распылялася так, як паказана на мал. 8.

Для рэгулявання струменя алею ўстаўце адвёртку ў адтуліну ў ніжняй частцы счাপлення (мал. 9). Выканайце рэгуляванне ў адпаведнасці з умовамі працы.

ПАПЯРЭДЖАННЕ! Пры запуску бензапілы, тормаз ланцуга павінен быць уключаны, каб знізіць рызыка кантакту з верціцца ланцугом. Ніколі не запускайце маторную пілу без шыны пілы, ланцугі пілы і ўсіх каўпакоў. Счাপленне ў адваротным выпадку можа вызваліцца і прычыніць траўму. Пакладзяце машыну на ўстойлівую паверхню. Праверце, каб ланцуг нічога не дакранаўся. Паклапаціцеся, каб у працоўнай зоне не знаходзіліся людзі і жывёлы. Ніколі не накручвайце стартавы шнур вакол рукі!

ВУ Кіраўніцтва карыстальніка
Бензінавая піла

- (1) Шток рэгулявання
патоку ланцужнога траўня
(2) Моцна
(3) Слаба

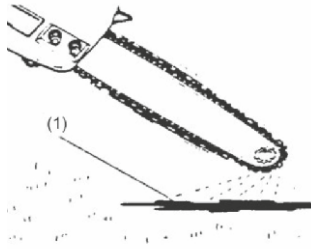

Мал. 8

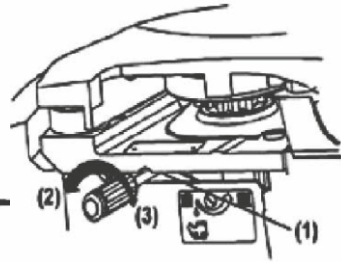

Мал. 9

Алейны бак павінен быць практычна пустым да моманту спусташэння бака з палівам. Неабходна заліваць алей кожны раз, пры запраўцы бензапілы палівам.



РЭГУЛІРОВАЊКА КАРБЮРАТАРА

Карбюратар на вашым прыладзе быў адрэгуляваны на заводзе-вытворцу. Пры неабходнасці рэгулявання карбюратара, звернецеся ў аўтарызаваны сэрвісны цэнтр.

Ажыццяўляць самастойна настройку нельга, гэта прыпыняець умовы гарантыйнага абслугоўвання бензапілы.



ТОРМАЗ ЛАНЦУГА

Тормаз ланцуга - гэта прылада для маментальнага прыпынку ланцуга ў выпадку зваротнага ўдару. Як правіла, тормаз актывізуецца аўтаматычна сілай інерцыі. Тормаз можа быць таксама актываваны ўручную. Для гэтага неабходна націснуць на рычаг тормазу ланцуга (мал. 11. поз. 4) уніз і наперад, бок пярэдняй дзяржальні датуль, пакуль не прагучыць пстрычка. Для адпускання тормазу выцягнуць тормаз ланцуга.

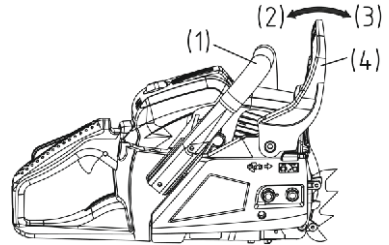

Мал. 11

- 1) Пярэдня дзяржальня
- 2) Адпусціць
- 3) Уключыць
- 4) Тормаз ланцуга

- Тормаз ланцуга алючаецца ўручную (левай ручкай) або пад уздзеяннем інерцыі (А).
- Тормаз спрацоўвае, калі дзяржальня аховы супраць аддачы зрушваецца наперад (Б). Мал. 12.

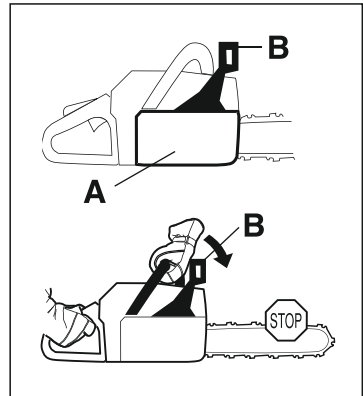

Мал. 12

УВАГА!

Пасля спрацоўвання тормазу адпусціць рычаг газу для заповнення абарачэнняў рухавіка. Праца з уключаным тормазам прывядзе да генерацыі цяпла ў счэпленні і можа прывесці да няспраўнасці.

ПРЫПЫНКА РУХАВІКА

1. Адпусціце рычаг газу, каб даць рухавіку на працягу 10-20 секунд папрацаваць на халастым ходу.
2. Перавядзіце выключальнік рухавіка ў палажэнне «О — выключыць» (мал. 13 поз. 1).

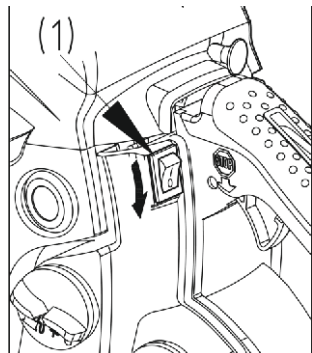

Мал. 13

ТЭХНІКА ПІЛАВАННЯ

АБРАЗАННЕ ГАЛІН І СУКОЎ

Не выдаляйце якія падтрымліваюць галіны (да таго часу, пакуль ствол не распілаваны на адпаведныя часткі (мал. 15). Заўсёды пілуйце зверху, калі трэба абрэзаць маленькія, асобна якія растуць сукі. Пры пілаванні знізу, такія сукі могуць зваліцца і прышчыкнуць пілу.

Не спрабуйце спілаваць дрэва за адзін рэз. Заўсёды рабіце накіроўвалы запіў. Гэта дазволіць задаць напрамак падзення дрэва. Пры валцы ў адзін піл адсутнічае кантроль за кірункам падзення дрэва. Устаўце ў распілоўванне клін раней, чым дрэва стане няўстойліва і пачне заціскаць ланцуг.

ПЕРАСЦЯРОГА: Перад апошнім пілом, заўсёды паўторна правярайце вобласць падзення на адсутнасць людзей, жывёл або перашкод.



РАСКРАЖАЎКА

Раскрыжоўка - папярочная разрэзка ствала дрэва на часткі (крыжы). Калі магчыма, тое неабходна замацаваць бярвяно так, каб отпиливаемый канец не дакранаўся землі. У выпадку дотыку зямлі абодвума канцамі, рэз неабходна вырабляць у сярэдзіне бярвяна.

Спачатку неабходна зрабіць рэз на напружаным боку бярвяна на траціну дыяметра, а пасля з процілеглага боку вырабіць другі рэз. Гэта гарантуе, што піла не будзе заціснутая ў распілоўванні. Будзьце акуратныя пры пілаванні і не крайнайце зямлю ланцугом, бо гэта прывядзе да хуткага яе затуплення. Пры працы на схіле, стойце вышэй распілоўванага бярвяна.

ПАМ'ЯТАЕЦЕ: лепшы спосаб замацаваць бярвяно - гэта выкарыстоўваць казлы. Калі гэта немагчыма, бярвяно павінна быць замацавана пнямі ці іншымі бярвеннямі.

Пераканайцеся, што бярвяно надзейна замацавана.

РАСПІЛОЎКА НА КАЗЛАХ (вертыкальнае пілаванне):

- Трымайце пры працы пілу цвёрда абедзвюма рукамі, справа ад вашага цела.
- Трымайце левую руку максімальна выпрастанай.
- Стойце на абедзвюх нагах.



Мал. 14

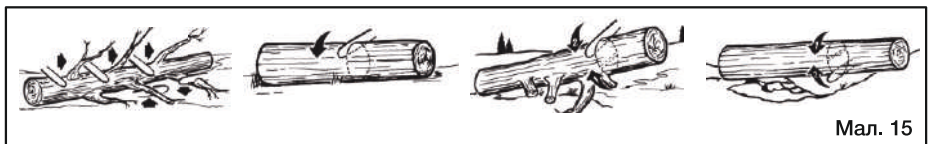

Мал. 15

1. Пераканайцеся ў наяўнасці ўстойлівай апоры, а таксама ва ўстойлівасці дрэва.
2. Будзьце ўважлівым пры скідзе абрэзаных суккоў.
3. Уважліва прачытайце інструкцыі ў раздзеле "Інфармацыя па бяспецы" каб пазбегнуць аддачы ад пілы. Перад пачаткам працы правярце кірунак выгінальнай сілы ўсярэдзіне абрэзаных суккоў. Заўсёды завяршайце абрэзанне з процілеглага боку кірунку выгібу, каб пазбегнуць заціску накіроўвалай шыны.

РАСПІЛ БРЭЎНА БЕЗ ПАДКЛАДАННЯ (мал. 14)
Распілуйце павольна напалову, затым перавярніце бярвяно і выканайце распілоўванне з процілеглага боку.

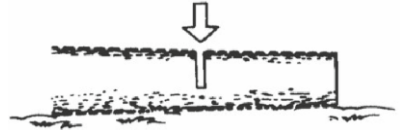

Мал. 14

СПІЛ ДРЭВА (мал. 15.1)

1. Вызначыце напрамак падзення дрэва (3) з улікам ветру, размяшчэнне вялікіх галінак, зручнасць работы пасля павалення дрэва і іншыя фактары.
2. Падчас зачысткі тэрыторыі вакол дрэва зрабіце добрую апору і шлях адыходу.
3. Выканайце надрэз углыб дрэва на адну трэць з боку завалу (1).
4. Выканайце прапіл з процілеглага боку надпілу на ўзроўні, крыху вышэйшым, чым ніжні бок надпілу (2).

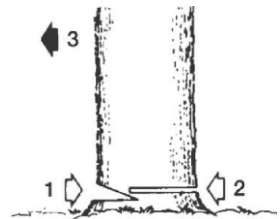

Мал. 15.1

Пры падзенні дрэва пераканайцеся ў тым, што бліжэйшыя працоўныя знаходзяцца па-за небяспекай.

РАСПІЛ БРЭЎНА З ПАДКЛАДАННЯМ (Рыс. 15.2) У вобласці «А» зрабіце невялікі надрэз на сціснутым баку для прадухілення адрыву сука. Выканайце зрэз з нацягнутага боку. Асцярожна! Будзьце ўважлівым пры адпруджванні абрэзаных суккоў. Мал. 15.

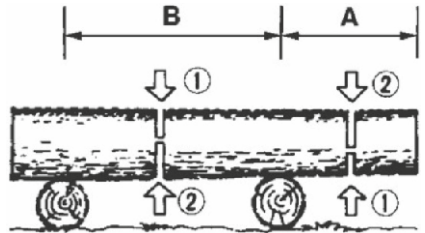

Мал. 15.2

РАСПІЛ БРЭЎНА З ПАДКЛАДАННЯМ (Рыс. 15.2) У вобласці «А» (мал. 15.2) выканайце распілоўванне зверху ўніз на адну траціну і закончыце распілоўванне знізу ўверх. У вобласці «У», выканайце распілоўванне знізу ўверх на адну траціну і скончыце распілоўванне зверху ўніз.

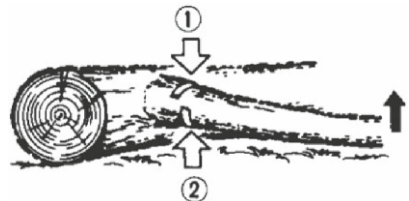

Мал.3

ПАДРЭЗКА (РЫС. 15.4)

Зразайце зверху ўніз. Завяршайце ў ніжняй частцы ад верхавіны.

АСЦЯРОЖНА!

1. Не выкарыстоўваць няўстойлівую апору ці драбінкі.
2. Не цягнуцца.
3. Не выконваць абразанне вышэй за ўзровень плячэй.
4. Для ўтрымання пілы заўсёды выкарыстоўваць абедзве рукі.

Увядзіце абмежавальнік з захопам унутр драўнянага ствала з дапамогай задняй дзяржальні. Штурхніце перадпакой дзяржальню ў кірунку лініі зрэзу.

Пры неабходнасці, абмежавальнік з захопам павінен заставацца на месцы для далейшага накіравання пілы. Пры наяўнасці перашкоды паміж распілоўваным матэрыялам і пільным ланцюгом, выключыце прыладу.

Абмежавальнік з захопам заўсёды павінен быць усталяваны пры выкарыстанні пілы на ствале дрэва.

Дачакайцеся поўнага прыпынку. Надзеньце ахоўныя пальчаткі і выдаліце перашкоду. Пры неабходнасці выдалення ланцюга, прытрымлівайцеся адпаведнай інструкцыі. Пасля ачысткі і ўстаноўкі абавязкова здзейсніце пробны запуск. Пры выяўленні вібрацыі ці механічнага шуму, спыніце эксплуатацыю і звернецца ў аўтарызаваны сэрвісны цэнтр.

У пазбяганне атрымання якія-небудзь траўмаў, любыя аперацыі па тэхнічным абслугоўванні неабходна выконваць пры спыненым і астылым рухавіку. Адключыце свечку запальвання для прадухілення выпадковага запуску.

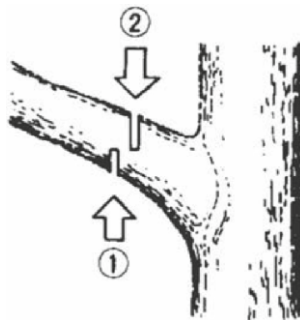

Мал. 15.4

ТЭХНІЧНАЕ АБСЛУГОЎВАННЕ

ТЭХНІЧНАЕ АБСЛУГОЎВАННЕ ПАСЛЯ КОЖНАГА ВЫКАРЫСТАННЯ:

1. Паветраны НЕРА(ХЕПА)-фільтр на папяровай аснове.

Зніміце вэчка паветранага фільтра, папярэдне адчыніўшы заціскі. Выміце фільтр для ачысткі. Для выдалення пылу не вельмі моцна забруджанага фільтра дастаткова пастукаць кутком чысціць паверхні па жорсткай паверхні. Пакінутыя забруджванні можна вычысціць шчыльнай шчоткай або прадуць з дапамогай сціснутага паветра. Пры выяўленні пашкоджанняў, фільтр патрабуецца замяніць на новы. Усталюйце фільтр на месца, зачыніце вэчка і зашчапіце заціскі.

16. Паветраны фільтр губчаты.

Зніміце вэчка паветранага фільтра, папярэдне адчыніўшы заціскі. Выміце фільтр для ачысткі. Для выдалення пылу на не вельмі забруджанам фільтры досыць пастукаць кутком ачышчанай паверхні па цвёрдай паверхні. Для ачысткі броду ў вочках, пачысціць у бензіне, выцерці насуха. Пры пашкоджанні - змяніце фільтр на новы. Пры выкарыстанні сціснутага паветра, прадуіце фільтр знутры. Усталюйце фільтр на месца, зачыніце вэчка і зашчапіце заціскі.

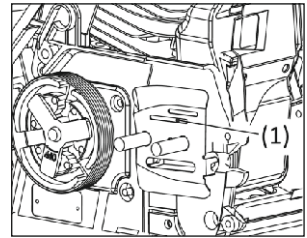

Мал. 16.1

2. Адтуліна падачы алею (мал. 16.1).

Разбярэйце накіроўвальную шыну і праверце адтуліну падачы алею на адсутнасць закаркавання.

3. Накіроўвальная шына (мал. 16.2-16.3).

- (1) Адтуліна падачы алею
- (2) Адтуліна для шпрыцавання змазкі
- (3) Шасцярэнька

Пасля разборкі накіроўвалай шыны, выдаліце пілавінне ў жолабе шыны і адтуліне вынахаду алею. Вышмаруйце насаваю шасцярэньку з адтуліны падачы на канцы шыны.

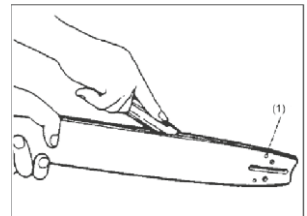

Мал. 16.2

4. Іншыя часткі.

Праверыць на прадмет уцечкі паліва, паслабленні мацаванняў і пашкоджанні дэталей. Адмысловая ўвага звярнуць на злучэнні дзяржальні і мантаж накіроўвалай шыны. Пры выяўленні дэфектаў, неабходна выканаць іх рамонт перад пачаткам наступных прац.

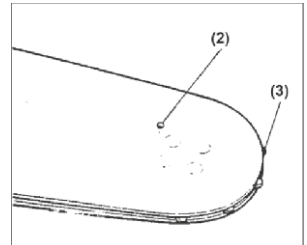

Мал. 16.3

ПЕРЫЯДЫЧНАЕ ТЭХНІЧНАЕ АБСЛУГОЎВАННЕ

1. Астуджальныя рэбры цыліндру (мал. 17.1). Назапашванне бруду паміж рэбрамі цыліндра можа прывесці да перагрэву рухавіка. Неабходна перыядычна выконваць праверку і ачыстку рэбраў цыліндру пасля зняцця паветранага фільтра і вечкі цыліндру. Пры ўсталёўцы вечка цыліндру, неабходна пераканацца ў правільнасці разводкі перамыкача і правільным становішчы ізалявальных шайбаў.

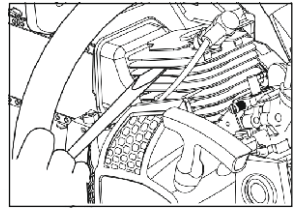

Мал. 17.1

2. Паліўны фільтр (мал. 17.2 поз. 1) (а) Выняць фільтр з адтуліны фільтра з дапамогай драцянога кручка.

(б) Разабраць фільтр і прамыць яго ў бензіне ці замяніць на новы пры неабходнасці.

(в) Пасля выдалення фільтра выкарыстоўваць заціск для ўтрымання канца паветразаборніка.

(г) Пры зборцы фільтра не дапушчаць трапленні часціц фільтра ці бруду ўнутр паветразаборніка.

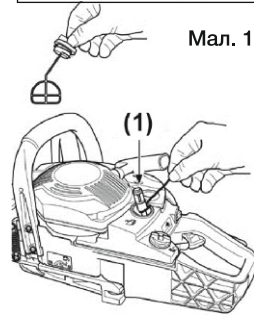

Мал. 17.2

3. Свечка запальвання (мал. 17.3).

Для ачысткі электродаў выкарыстоўваецца драцяная шотка. Пры неабходнасці аднавіць зазор да памеру 0.65 мм. Тып свечкі запальвання: NHSP LD L8RTF або NGK BPM7A.

4. Зорачка прывада (мал. 17.4).

Праверыць на прадмет наяўнасці расколін і зношанасці, якія замяняюць працы прывада ланцуга. Пры празмерным зношванні, неабходна замяніць зорачку на новую. Ніколі не апранайце новы ланцуг на зношаную зорачку або зношаны ланцуг на новую зорачку.

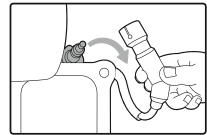

Пільны ланцуг

Вострая рэжучая паверхня забяспечвае роўную і бяспечную працу. Рэжучыя паверхні маюць патрэбу ў заострыванні, калі:

- Пілавінне становіцца падобнымі на парашок.
- Для выканання распілоўвання неабходна прыкладаць дадатковы высілак.
- Распілоўванне не атрымліваецца прамым.
- Павялічваецца вібрацыя.
- Павялічваецца спажыванне паліва.

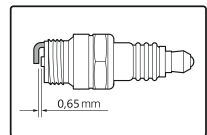

Мал. 17.3

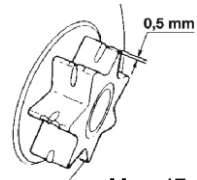

Мал. 17.4

АПІЛОЎКА ЛАНЦУГА

УВАГА! Бензапілы HYUNDAI камплектуюцца на заводзе прафесійным ланцугом тыпу full chisel.

Ланцуг full chisel (поўнае зняволенне) - гэта тып ланцуга для бензапіл, які характарызуецца высокай прадукцыйнасцю і хуткім рэзам дзякуючы вострым зуб'ям. Гэты ланцуг мае зуб'і з вострымі кутамі, якія ствараюць больш агрэсіўны рэжучы профіль, што забяспечвае хутчэйшае рэзанне драўніны. Аднак, такія вострыя зуб'і хутка тупяцца і патрабуюць частага завострывання.

Але каб востраць ланцуг full chisel, трэба выкарыстоўваць адмысловыя прылады для завострывання ланцуга бензапілы. Вострыя куты зуб'яў патрабуюць дакладнага і сіметрычнага завострывання, каб ланцуг мог эфектыўна рэзаць і не страціла свае характарыстыкі. Выкарыстанне напільніка для завострывання такога ланцуга можа прывесці да няправільнага завострывання зуб'яў, што можа пашкодзіць ланцуг і паменшыць яго прадукцыйнасць.

Напільнік не з'яўляецца прыдатнай прыладай для завострывання ланцугоў full chisel. Гэта злучана з тым, што вострыя куты зуб'яў такога ланцуга патрабуюць дакладнага і сіметрычнага завострывання, якое немагчыма дасягнуць з дапамогай напільніка.

Пры завострыванні ланцуга full chisel неабходна забяспечыць дакладнае і сіметрычнае завострыванне зуб'яў пад вызначаным кутам, каб забяспечыць эфектыўнае і бяспечнае рэзанне драўніны. Калі завастрыць зубы няправільна, тое гэта можа прывесці да таго, што ланцуг пачне зрзаць драўніну нераўнамерна, дрэва пачне задзіраецца ці выходзіць з-пад кантролю, а таксама можа адбыцца разбурэнне зуба ланцуга.

Таму для завострывання ланцугоў full chisel варта выкарыстоўваць адмысловыя прылады, якія дазваляюць дасягнуць патрэбнай дакладнасці і сіметрыі завострывання. Такімі прыладамі могуць быць заточныя станкі або заточныя шчыткі, якія дазваляюць усталяваць патрэбны кут і ажыццявіць правільнае завострыванне зубоў ланцуга.

УВАГА! Надзеньце ахоўныя пальчаткі перад працай!

НАКІРАВАННЯ ШЫНЫ

Рэйка шыны заўсёды павінна быць квадратнай.

Для таго каб правесці зношанасць рэйкі шыны, прыкладзеце лінейку да шыны і вонкавым боку рэжучай паверхні. (Мал. 18).

Наяўнасць зазору паміж імі кажа аб тым, што рэйкі знаходзіцца ў нармальным стане.

У адваротным выпадку, рэйкі шыны зношаная. Такая шына павінна быць выпраўлена ці заменена.

- (1) Лінейка
- (2) Зазор
- (3) Нетзазора
- (4) Адхіленні ланцуга

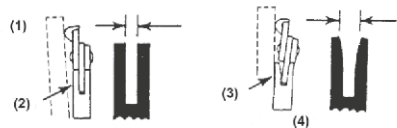

Мал. 18

РЭКАМЕНДУЕМЫ ГРАФІК ТЭХНІЧНАГА АБСЛУГООЎАННЯ

ПЕРЫЯДЫЧНАСЦЬ ТЭХНІЧНАГА АБСЛУГООЎАННЯ (часавы інтэрвал ці гадзіны працы, у залежнасць ад таго, што наступіць раней)	Дзеянні	Пры кожным выкарыстанні	Па канчатку прац	Па заканчэнні першага месяца ці праз першыя 5 гадзін працы	Кожныя 3 мес. ці 20 гадзіну.	Кожны год ці 100 гадзіну.
Пільны ланцуг	Праверка нацяжэння	X				
	Праверка заострывання	X				
	Замена				X	
Шына	Праверка (агляд)	X				
	Ачыстка		X			
	Змазка вядзённай зорачкі		X			
Падача змазкі ланцуга	Праверка (агляд)	X		X		
Вядучая зорачка***	Праверка (агляд)			X	X	X
	Замена					
Паветраны фільтр***	Праверка (агляд)	X				
	Ачыстка		X			
	Замена					X
Паліўны фільтр	Праверка (агляд)				X	
	Замена					X
Свечка запальвання***	Праверка-рэгулёўка				X	
	Замена					X
Абарачэнні рухавіка	Праверка-рэгулёўка					X
Камера згарання, глушыцель,	Ачыстка					X
Алейны бак	Ачыстка					X
Паліўны бак	Ачыстка					X
Паліваправод, маслаправод	Праверка (агляд)	X				
	Замена					X
Корпус вырабы, вентыляцыйныя адтуліны			X			
	Ачыстка я					
Шруб/балты	Агледзець/зацягнуць	X				
Паліўныя шлангі	Агледзець	X			X	
	Змяніць калі трэба	X				X

Рэкамендуецца звяртацца ў аўтарызаваны сэрвісны цэнтр.

** УВАГА!!! Інтэрвалы паміж праверкамі і тэхнічным абслугоўваннем скарачаюцца пры эксплуатацыі ва ўмовах падвышанай запыленасці. Невыкананне перадачычнасці тэхнічнага абслугоўвання можа прывесці да паломкі рухавіка, што не будзе з'яўляцца гарантыйным выпадкам. *** У выпадку пашкоджання патрабуецца неадкладная замена.

Вы можаце падоўжыць гарантыйны перыяд да 2 гадоў, выконваючы Графік тэхнічнага абслугоўвання Пашыранай гарантыі і выконваючы дадзены графік тэхабслугоўвання, а таксама выконваючы ўсе патрабаванні і рэкамендацыі, указаныя ў дадзеным Інструкцыі карыстальніка.

ГРАФІК ТЭХАБСЛУГОЎВАННЯ ДЛЯ АТРЫМАННЯ РАСШЫРЭННАЙ ГАРАНТЫІ 2 ГАДА

Шэрым колерам адзначаны - выконваецца самастойна, згодна з інструкцыяй па эксплуатацыі; тлустым чорным колерам - для правядзення рэгламентных работ звяртайцеся ў аўтарызаваныя сэрвісныя цэнтры HYUNDAI па адрасах*:

Мінскі р-н., дер. Цнянка, пер. Радужны д.4, к.1. Тел: 8 033 630 29 30;
Мінск, вул. Малы Трасцянец, 74А, заезд з вул. Сяліцкага. Тэл: 8029 1397778.

Віды работ	Пры кожным выкарыстанні	Па канчатку прац	Па заканчэнні першага месяца ці праз першыя 5 гадзін працы	Кожныя 3 мес. ці 20 гадзін.	Кожны год ці 100 гадзін.
Пільны ланцуг***	Праверка нацяжэння Праверка заострывання	Чыстка	Праверка нацяжэння. Праверка заострывання.	Праверка нацяжэння. заострывання. Пры неабходнасці - замена.	Праверка нацяжэння. Праверка заострывання. Пры неабходнасці - замена
Шына***	Праверка (агляд)	Ачыстка/Змазка Вядзёнай зорачкі	Ачыстка/Змазка вядзёнай зорачкі. Пры скрыўлення і іншых дэфектах - замена.	Ачыстка/Змазка вядзёнай зорачкі. Пры скрыўлення і іншых дэфектах - замена.	Ачыстка/Змазка вядзёнай зорачкі. Пры скрыўлення і іншых дэфектах - замена.
Падача змазкі ланцуга	Праверка (агляд)	Чыстка выходнай адтуліны алею	Чыстка выходнай адтуліны алею	Чыстка выходнай адтуліны алею	чыстка выходнай адтуліны алею
Вядучая зорачка	Праверка (агляд)	Праверка (агляд)	Праверка (агляд). Пры вялікай выпрацоўцы - замена	Праверка (агляд). Пры вялікай выпрацоўцы - замена	Праверка (агляд). Пры вялікай выпрацоўцы - замена
Паветраны фільтр	Праверка (агляд)	Ачыстка (з разборкай на 2 часткі)	Ачыстка (з разборкай на 2 часткі). Пры пашкоджаннях - замена	Ачыстка (з разборкай на 2 часткі). Пры пашкоджаннях - замена	Ачыстка (з разборкай на 2 часткі). Пры пашкоджаннях - замена
Паліўны фільтр	Праверка (павінен знаходзіцца на дне бака)		Праверка (павінен знаходзіцца на дне бака)	Праверка (павінен знаходзіцца на дне бака)	Замена**
Свечка запальвання			П ровер ка-Чыстка- Рэгулёўка зазору	Праверка-Чыстка- Рэгулёўка зазору	Замена
Абарачэнні рухавіка					Праверка-рэгулёўка
Камера згарання , глушыцель	Праверка нітаў і гаек мацавання (не павінна быць люфту		Праверка нітаў і гаек мацавання (не павінна быць люфту	Праверка нітаў і гаек мацавання (не павінна быць люфту	Ачыстка
Алейны бак					Ачыстка**
Паліўны бак					Ачыстка**
Паліваправод, маслаправод	Праверка (агляд)		Праверка, пры пашкоджанні замена	Праверка, пры пашкоджанні замена	Праверка, пры пашкоджанні замена
Корпус вырабу, вентыляцыйныя адтуліны		Ачыстка	Ачыстка	Ачыстка	Ачыстка

*Спіс адрасоў аўтарызаваных сэрвісных цэнтраў HYUNDAI актуальны на 01.08.2022 г.
Удакладняйце інфармацыю на сайце <http://hyundaipower-belarus.com>

НЯСПРАЎНАСЦІ І СПАСАБЫ ІХ УСТРАННІ

Няспраўнасць	Прычына	Ухіленне няспраўнасці
Рухавік не запускаецца	Выключальнік рухавіка ў становішчы "Выключана"	Перавесці ў становішча «Уключана»
	Забруджанае паліва, прысутнасць вады ў паліўнай сумесі	Замяніць паліўную сумесь
	Няспраўная свечка запальвання	Выярнуць свечку, высушыць, прачысціць, праверыць зазор
Запуск прагрэтага рухавіка абцяжараны	Парушана рэгуляванне карбюратора	Звярнуцца ў аўтаізаваны сэрвісны цэнтр для рэгулявання
Недастатковая магутнасць працавальнага рухавіка	Паветраны фільтр забруджаны	Прачысціць паветраны фільтр, пры неабходнасці замяніць
	Забруджанае паліва, прысутнасць вады ў паліўнай сумесі	Замяніць паліўную сумесь
	Парушана рэгуляванне карбюратора	Звярнуцца ў аўтаізаваны сэрвісны цэнтр для рэгулявання
Ланцуг не змазваецца	Масла забруджана ці адсутнічае	Замяніць алей
	Забруджаны алейны фільтр, маслаправод	Прамыць алейны фільтр, прачысціць алейны бак, маслаправод

Пры неабходнасці дадатковага абслугоўвання неабходна звярнуцца ў мясцовы аўтарызаваны сэрвісны цэнтр HYUNDAI.

КРЫТЭРЫІ ЛІМІТАВЫХ СТАНАЎ

Крытэрыямі лімітавага стану выраба лічацца паломкі (знос, карозія, дэфармацыя, старэнне, расколіны ці разбурэнні) вузлоў і дэталёў ці іх суккупнасць пры немагчымасці іх ухілення ва ўмовах аўтарызаваных сэрвісных цэнтрах HYUNDAI арыгінальнымі дэталямі або эканамічнай неметэазгоднасць правядзення рамонту. Прылада і яго дэталі, якія выйшлі са строю і не падлягаюць рамонту, неабходна здаць у спецыяльныя прыёмныя пункты па ўтылізацыі. Глядзіце раздзел «УТЫЛІЗАЦЫЯ» стар. 64.

ЗВЕСТКІ АБ КВАЛІФАЦЫІ АБСЛУГОЎВАЕ ПЕРСАНАЛУ

Працаваць з бензапілой дазваляецца толькі карыстальнікам, якія прачыталі інструкцыю па эксплуатацыі. Ні ў якім разе нельга давяраць кіраванне прыладай дзецям. Дадзены апарат не прызначаны для выкарыстання асобамі з паніжанымі фізічнымі, сэнсарнымі ці разумовымі здольнасцямі або пры адсутнасці ў іх жыццёвага досведу ці ведаў. Рамонты павінны рабіцца толькі кваліфікаванымі спецыялістамі ў аўтарызаваных сэрвісных цэнтрах «HYUNDAI».

ПРАВИЛЫ ТРАНСПАРТУВАННІ І ЗАХОЎВАННІ



- Захоўвайце прыладу ў месцах, недаступных дзецям!
- Заўсёды спыняйце матор і блакуйце тормаз ланцуга, а таксама

ўсталёўвайце кажух ланцуга нават пры транспартаванні на кароткія адлегласці.

Бензапілу неабходна пераносіць, трымаючы толькі за трубчастую дзяржальню - гарачы глушыцель трымаеце ўдалечыні ад цела, накіроўвалая шына накіравана назад. Не дакранайцеся да гарачых машынных дэталей, асабліва да паверхні глушыцеля - небяспека апёку!

- Прылада ва ўпакоўцы вытворцы можна транспартаваць усімі відамі крытага транспарту пры тэмпературы паветра ад -10 да +40 °C і адноснай вільготнасці да 80% (пры тэмпературы +25 °C). На транспартных сродках бензапілу засцерагайце ад перакульвання, пашкоджанні і праліванні паліва. Пры транспартаванні павінны быць выключаны любыя магчымыя ўдары і перасоўванні пакавання з прыладай усярэдзіне транспартнага сродку.

- Захоўвайце ланцуговую пілу ў разабраным стане ў сухім месцы, удалечыні ад магчымых крыніц цяпла і ўзгарання, такіх як печ, газавы бойлер, і інш., у недаступным для дзяцей месцы, выключаючы трапленне прамых сонечных прамянёў, пры тэмпературы ад +5 да +35 °C, і адноснай вільготнасці не больш за 80% (пры тэмпературы +25 °C).

- Пры перапынку больш за тры месяцы неабходна цалкам зліць паліва з паліўнага бака і апаражніць карбюратар у пазбяганне заліпання мембран; зніміце пільны ланцуг і накіроўвалую, ачысціце і распыліце ахоўнае масла; ачысціць рэбры цыліндру і паветраны фільтр.

- Магчымыя няспраўнасці варта ўхіляць перад усталёўкай выраба на захоўванне, каб затым, скарыстаўшыся вырабам, пазбегнуць паломак ці траўмаў.

- Прылада, інструкцыю па эксплуатацыі, і ўсе камплектавалыя дэталі варта захоўваць на працягу ўсяго тэрміна эксплуатацыі.

УТЫЛІЗАЦЫЯ

- Па заканчэнні тэрміну службы, прылада павінна быць утылізавана ў адпаведнасці з нормамі, правіламі і спосабамі, якія дзейнічаюць у месцы ўтылізацыі бытавых прыбораў.

- Для прадухілення негатыўнага ўздзеяння на навакольнае асяроддзе, па канчатку выкарыстання прылады, альбо па заканчэнні тэрміна яе службы, або яе непридатнасці да далейшай эксплуатацыі, прылада падлягае здачы ў прыёмныя пункты па перапрацоўцы металалому і пластмас.

- Утылізацыя прылады і камплектавалых вузлоў складаецца ў яго поўнай разборцы і наступнай сартаванню па выглядзе матэрыялаў і рэчываў, для наступнай пераплаўкі ці выкарыстанні для другаснай перапрацоўкі.

- Утылізацыя прылады павінна быць праведзена без нанясення экалагічнай шкоды навакольнаму асяроддзю, у адпаведнасці з нормамі і правіламі, якія дзейнічаюць на тэрыторыі Мыйтнага саюза.

- Тэхнічныя вадкасці (паліва, алей) неабходна ўтылізаваць асобна, у адпаведнасці з нормамі ўтылізацыі адпрацаваных нафтапрадуктаў, якія дзейнічаюць у месцы ўтылізацыі. Не вылівайце адпрацаваны алей у каналізацыю ці на зямлю. Адпрацаваны алей павінен злівацца ў спецыяльныя ёмістасці і адпраўляцца ў пункты збору і перапрацоўкі адпрацаваных аляяў.

ГАРАНТЫЙНЫЯ АБАВЯЗКІ

ГАРАНТЫЙНЫ ПЕРЫЯД

Умовы гарантыі пералічаны ў гарантыйным талоне вырабу.

Тэрмін бясплатнага гарантыйнага рамонтнага складнага 12 месяцаў і сапраўдны пры выкананні прадаўцаў і рэкамендацый сапраўднай інструкцыі па эксплуатацыі.

Тэрмін эксплуатацыі – 5 гадоў.

Гарантыя не распаўсюджваецца на дэталі, якія выйшлі з ладу з прычыны нармальнага зносу, а таксама на хутка якія зношваюцца дэталі і расходныя вузлы, напрыклад, трымерныя шпулькі, травазборнікі, ручныя стартары, пластыкавыя часткі, тросы кіравання, паветраныя, паліўныя, алейныя фільтры, рэжучыя нажы, амартызатары, поршневыя кольцы, свечкі запальвання і г.д., а таксама на дэталі, тэрмін службы якіх залежыць ад рэгулярнага тэхнічнага абслугоўвання.

Увага! Вырабы прымаюцца ў сэрвісны цэнтр чыстымі, толькі ў сабраным выглядзе, а таксама поўнаасцю ў камплектаванні.

ПАШЫРАНАЯ ГАРАНТЫЯ

Вытворца дае Пашыраную гарантыю на вырабы 24 месяцы (1 год з даты заканчэння асноўнага тэрміну гарантыйнага абслугоўвання).



Дадатковая гарантыя набывае моц пасля выканання наступных умоў:

- рэгістрацыя пмыні 30 дзён з моманту пакупкі на афіцыйным сайце hyundaipower-belarus.com;
- праходжанне планавага тэхнічнага абслугоўвання ў аўтарызаваным сэрвісным цэнтры HYUNDAI з адпаведнай адзнакай у Гарантыйным сертыфікаце;
- графік тэхабслугоўвання і пералік работ указаны ў Кіраўніцтве карыстальніка;
- захаванне спажыву ўсіх патрабаванняў і рэкамендацый па эксплуатацыі выраба, указаных у Інструкцыі карыстальніка.



УВАГА!

Праверце наяўнасць у кіраўніцтве па эксплуатацыі гарантыйнага талона, адсутнасць механічных пашкоджанняў.

Пераканайцеся, што ў гарантыйным талоне пастаўлены: штамп магазіна, дата продажу і подпіс прадаўца.

Калі ласка, уважліва прачытайце дадзенае кіраўніцтва перад усталяўкай і выкарыстаннем дадзенага абсталявання.

Інфармацыя, якая змяшчаецца ў дадзенай публікацыі, з'яўлялася дакладнай на момант паступлення ў друк. Кампанія ў інтарэсах развіцця пакідае за сабой права змяняць спецыфікацыі і камплектацыю абсталявання ў любы момант часу без папярэджання і без узнікнення якіх-небудзь абавязацельстваў.

Дата вытворчасці вырабу зашыфравана ў серыйным нумары або ўказваецца асобна.

ВЫКОНВАЙЦЕ ПРАДПІСАННЕ КІРАЎНІЦТВА!

Бензапілы HYUNDAI праходзяць абавязковую сертыфікацыю ў адпаведнасці з Тэхнічным Рэгламентам аб бяспецы машын і абсталяванні. Выкарыстанне, тэхнічнае абслугоўванне і захоўванне бензапілы HYUNDAI павінны ажыццяўляцца дакладна, як апісана ў Кіраўніцтве па эксплуатацыі.

Інфармацыя аб даце вырабу і серыйны нумар змяшчаюцца ў гарантыйным пасведчанні. Гарантыйнае сведчанне з'яўляецца неад'емнай часткай гэтага кіраўніцтва.

Вытворца не нясе адказнасць за ўсе пашкоджанні і шкоду, выкліканую не выкананнем правіл тэхнікі бяспекі, указанняў па тэхнічным абслугоўванні.

Гэта, у першую чаргу, распаўсюджваецца на:

- выкарыстанне вырабаў не па прызначэнні;
- выкарыстанне недапушчаных карыстальнікаў;
- выкарыстанне недапушчаных вытворцам змазачных матэрыялаў, бензіну і маторнага масла;

- тэхнічныя змены ў вырабы;

- ускосныя страты ў выніку наступнага выкарыстання вырабу з няспраўнымі дэталямі;

Усе працы, прыведзеныя ў раздзеле "Тэхнічнае абслугоўванне" павінны рабіцца рэгулярна. Выконвайце самі толькі тыя працы па тэхабслугоўванні, якія апісаны ў інструкцыі. Па пытанні выканання іншых прац звяртайцеся ў аўтарызаваныя сэрвісныя цэнтры.

Вытворца не нясе адказнасці ў выпадку ўроні з-за пашкоджанняў у выніку нявыкананых своєчасова работ па тэхабслугоўванні.

Да такіх работ адносяцца:

- каразійныя пашкоджанні;
- пашкоджанні і наступствы ў выніку прымянення неарыгінальных запчастак;

- пашкоджанні з прычыны работ па тэхнічным абслугоўванні, якія рабіліся не ўпаўнаважанымі на гэта спецыялістамі.

Гарантыя выключае дзеянні абставін непераадольнай сілы, якія знаходзяцца па-за кантролем вытворцы.

Завадскі шлюб вызначаецца экспертнай камісіяй аўтарызаванага сэрвіснага цэнтра HYUNDAI.

Звесткі аб дэкларацыі аб адпаведнасці або сертыфіката аб адпаведнасці

Бензінавыя пілы HYUNDAI праходзяць абавязковую сертыфікацыю і адпавядаюць патрабаванням: TP MC 010/2011 "Аб бяспецы машын і "11" абсталявання" TP MC 020/2011 "Электрамагнітная сумяшчальнасць тэхнічных сродкаў".



ВЫТВОРЦА: LICENSED BY HYUNDAI CORPORATION HOLDINGS
25, YULGOK-RO Z-GIL, JONGNO-GU, SEOUL, 03743 KOREA

ВЫРАБНІК: CHONGQING DINKING POWER MACHINERY CO., LTD
ADDRESS: CAOJIE INDUSTRIAL PARK, HECHUAN DISTRICT, CHONGQING
СТРАНА ИЗГОТОВИТЕЛЬ: КИТАЙ

Контактная информация:

Импортер в Беларуси:
ООО «ЭландБелИмпорт»
220053, г. Минск,
ул. Будславская, 23/1, комната 2
info@eland.by

Импортер у Беларусі:
ТАА «ЭландБелИмпорт»
220053, г. Мінск,
вул. Будслаўская, 23/1, пакой 2
info@eland.by

Importer to Belarus:
LLC "ElandBellImport"
220053, Minsk,
st. Budslavskaya, 23/1, room 2
info@eland.by