

Robotic Lawn Mower

L-CORTEX-5

User manual



RU Руководство пользователя
Газонокосилка-робот

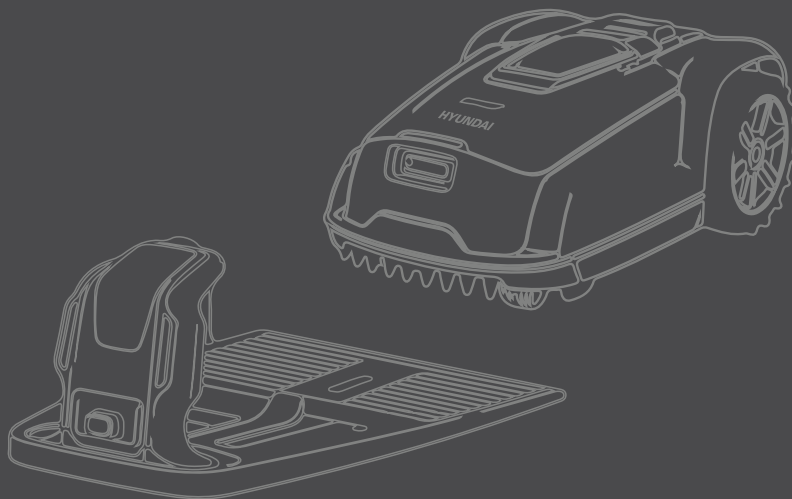

Наша роботизированная газонокосилка постоянно совершенствуется. Чтобы ознакомиться с последними инструкциями, всегда просматривайте обновленное руководство по эксплуатации с помощью QR-кода.

Our robotic mower is constantly evolving. For the latest instructions, always check the updated manual via the QR-code.





Производитель оставляет за собой право на внесение изменений в конструкцию, дизайн и комплектацию изделий. Изображения в инструкции могут отличаться от реальных узлов и надписей на изделии.



Перед началом эксплуатации внимательно прочитайте руководство пользователя.

СОДЕРЖАНИЕ

Предисловие	4
Примечания	4
Технические характеристики	5
Комплектность	5
Общий вид	6
Сборные узлы изделия	7
Информация по безопасности	8
Описание символов	12
Сборка и подготовка к работе	14
Эксплуатация устройства.....	18
Настройка и управление через приложение	30
Техническое обслуживание	31
Неисправности и их устранение	33
Правила хранения, транспортировки и утилизации	33
Гарантийные обязательства.....	34
Контакты.....	34

Расшифровка обозначений:

Серийный номер изделия HYUNDAI на табличке, расположенной на изделии, содержит информацию о дате его производства:

1. Дата изготовления
2. Название модели
3. Номер изделия

0126LCORTEX5-001

Производитель оставляет за собой право на внесение изменений в конструкцию, дизайн и комплектацию изделий. Изображения в руководстве могут отличаться от реальных узлов и надписей на изделии.

Адреса сервисных центров по обслуживанию техники HYUNDAI Вы можете найти на сайте: <https://hyundaipower-belarus.com>

ЕАС - Соответствует всем требуемым Техническим регламентам Таможенного союза ЕвроАзЭС.



ПРЕДИСЛОВИЕ

Благодарим Вас за приобретение газонокосилки аккумуляторной **HYUNDAI L-CORTEX-5** (робота).

В данном руководстве содержится описание техники безопасности и процедур по обслуживанию и использованию модели газонокосилки аккумуляторной **HYUNDAI L-CORTEX-5** (робота); далее в тексте: аккумуляторная газонокосилка, газонокосилка-робот, устройство, изделие и т.д.

Все данные в данном документе содержат самую свежую информацию, доступную к моменту печати. Просим принять во внимание, что некоторые изменения, внесенные производителем могут быть не отражены в данном руководстве. А также изображения и рисунки могут отличаться от реального изделия.

При возникновении проблем используйте полезную информацию, расположенную в конце руководства.

Перед началом работы с инструментом необходимо внимательно прочитать все руководство. Это поможет избежать возможных травм и повреждения оборудования.

Сохраните данное руководство и в случае передачи изделия передайте все документы третьей стороне.

ПРИМЕЧАНИЯ

Газонокосилка аккумуляторная **HYUNDAI L-CORTEX-5** (робот) является садовым инструментом и используется для ухода за газоном на дачном или приусадебном участке, для кошения травы на лужайках с ровной поверхностью, с соблюдением всех требований руководства.

Газонокосилка аккумуляторная **HYUNDAI L-CORTEX-5** (робот) предназначена для эксплуатации в личных, некоммерческих целях.

Электрический двигатель **HYUNDAI** работает от аккумулятора и оснащен необходимой системой защиты, обеспечивающей стабильную работу устройства.

Никогда не позволяйте пользоваться устройством лицам, не ознакомившимся с данной инструкцией или детям. Возраст оператора может ограничиваться местными правилами.

Ответственность за несчастные случаи или травмы, произошедшие с людьми, а также за повреждение собственности несет оператор или пользователь

К СВЕДЕНИЮ ТОРГУЮЩИХ ОРГАНИЗАЦИЙ

Во время проведения процедуры купли-продажи, продавец, осуществляющий торговлю, проверяет в присутствии Покупателя внешний вид товара, его комплектность и работоспособность; производит отметку в гарантийном талоне, прикладывает товарный чек, предоставляет информацию об организациях по ремонту, адреса сервисных центров и уполномоченных представителей.

Особые условия реализации не предусмотрены.

ТЕХНИЧЕСКИЕ ХАРАКТЕРИСТИКИ

Модель	L-CORTEX-5
Напряжение двигателя, В	20
Тип батареи	20V Li-ion 4.0 Ah
Ширина/высота скашивания, мм	220/20-65
Площадь скашивания, м ²	1000
Количество режимов регулировки высоты	8
Макс. склон/градиент, % (°)	47 (25)
Режущий элемент	нож
Макс. время кошения за один цикл зарядки,ч	2
APP / Wifi / Bluetooth	есть
FOTA	есть
Пользовательский интерфейс	APP / keypad and LED display
График работы	keypad seting /APP
Диапазон частот Wi-Fi, ГГц	2.400-2.4835
Стандарт Bluetooth	4.2
Зарядный ток, А	2.5
Степень защиты, газонокосилка/ЗУ	IPX5/IP67
Уровень звуковой мощности, dB(A)	66
Масса (без зарядной станции и аксессуаров), кг	8.7
Габриты изделия, mm	690*530*300

Газонокосилки аккумуляторные HYUNDAI (роботы) проходят обязательную сертификацию и соответствуют требованиям ТР ТС 004/2011 «О безопасности низковольтного оборудования»; ТР ТС 010/2011 «О безопасности машин и оборудования»; ТР ТС 020/2011 «Электромагнитная совместимость технических средств».

В тексте и цифровых обозначениях могут быть допущены ошибки и опечатки.

В связи с постоянным улучшением конструкции, аппарат может иметь изменения в конструкции и технических характеристиках, без предварительного оповещения пользователей.

ОБЩИЙ ВИД ИЗДЕЛИЯ



1. Крышка
2. Ручка регулировки высоты скашивания
3. Кнопка ПУСК
4. Кнопка ДОМ
5. Кнопка НАЗАД
6. Кнопки работы с МЕНЮ
7. Кнопка ОК
8. Ручка для переноски
9. Кнопка СТОП
10. Дисплей
11. Ограничительный провод
12. Крепежный винт
13. Крючок для крепления провода
14. Адаптер питания
15. Сетевая вилка
16. Зарядный штекер
17. Зарядная станция
18. Бампер зарядной станции
19. Винт
20. Режущий нож
21. Опорная плита
22. Разъем для зарядки

КОМПЛЕКТ ПОСТАВКИ

Газонокосилка аккумуляторная (робот) - 1 шт.
Коробка - 1 шт.
Зарядная станция (с блоком питания) - 1 шт.
Винт крепления базовой станции - 4 шт.
Провод ограничительный - 1 уп. (180 м)
Фиксирующий штырь - 6 шт.
Проволочный зажим для крепления провода - 2500 шт.
Руководство по эксплуатации - 1 шт.

Внимание! Комплект поставки может измениться в зависимости от разработки новых моделей.
Уточняйте комплект поставки у вашего Продавца.

ИНФОРМАЦИЯ ПО БЕЗОПАСНОСТИ

- Внимательно прочтите данное руководство. Ознакомьтесь с устройством прежде, чем приступать к эксплуатации. Ознакомьтесь с работой органов управления. Вы должны знать, что делать в экстренных ситуациях.
- Инструкция по эксплуатации является частью данного продукта. Они содержат важную информацию о безопасности, использовании и утилизации.
- Перед использованием изделия ознакомьтесь со всеми инструкциями по эксплуатации и технике безопасности. Используйте продукт только согласно описанию и для указанных целей.
- Сохраните данное руководство и в случае передачи изделия передайте все документы третьей стороне.



ИСПОЛЬЗОВАНИЕ ПО НАЗНАЧЕНИЮ

- Устройство предназначено только для ухода за газонами на дачном или приусадебном участке, для кошения травы на лужайках с ровной поверхностью, с соблюдением всех требований Руководства по эксплуатации.
- Данное устройство не подходит для коммерческого использования. Коммерческое использование приведёт к аннулированию гарантии. Любое другое использование, явно не одобренное в настоящем руководстве по эксплуатации, может привести к повреждению устройства и, таким образом, представлять существенный риск для пользователя.
- Устройство предназначено для использования взрослыми. Детям и людям, не ознакомленным с данной инструкцией, запрещается использовать устройство.
- Запрещается использовать устройство под дождем или во влажной среде. Производитель не несет ответственности за ущерб, вызванный неправильным использованием или неправильной эксплуатацией.

ОБЩИЕ И ДОПОЛНИТЕЛЬНЫЕ УКАЗАНИЯ

ВНИМАНИЕ! Изучите все предупреждения, относящиеся к безопасности и все указания. Игнорирование предупреждений и несоблюдение указания может привести к поражению электрическим током, к пожару и/или к тяжелой травме.

- Внимательно изучите инструкции по безопасной эксплуатации машины. Сохраните все материалы с предупреждениями и указаниями для последующих справок. Данное устройство не предназначено для использования лицами (включая детей), имеющими физические недостатки, дефекты органов чувств, душевнобольными, либо не имеющими опыта и знаний. Над такими лицами должен вестись контроль либо отдаваться указания по применению устройства лицом, ответственным за их безопасность. За детьми необходим присмотр с целью убедиться в том, что они не играют с устройством.

ВНИМАНИЕ! Для зарядки аккумулятора используйте только зарядное устройство, поставляемое с этим прибором.

ВАЖНОЕ ЗАМЕЧАНИЕ Внимательно изучите инструкцию, удостоверьтесь в том, что все указания вами усвоены, что вы ознакомлены с органами управления и надлежащим использованием устройства. Никогда не позволяйте пользоваться устройством лицам, не ознакомившимся с данной инструкцией или детям.



Возраст оператора может ограничиваться местными правилами. Ответственность за несчастные случаи или травмы, произошедшие с людьми, а также за повреждение собственности несет оператор или пользователь.



ПОДГОТОВКА К РАБОТЕ

- Убедитесь, что прокладка ограничительного провода выполнена согласно инструкций.
- Периодически проверяйте зону, в которой используется устройство и удаляйте все камни, палки, провода, кости и другие посторонние предметы.
- Периодически осматривайте устройство для проверки того, что ножи, болты ножей и узел кошения в сборе не изношены и не повреждены.
- Для сохранения балансировки устройства заменяйте изношенные или поврежденные ножи. Будьте осторожны с многошпиндельными устройствами, поскольку в них вращение одного ножа может вызвать вращение других ножей.

ПРЕДУПРЕЖДЕНИЕ! Газонокосилку нельзя использовать без установленного защитного устройства.



- Позаботьтесь о правильной прокладке оградительной проволоки в соответствии с руководством по установке.

РАБОТА. ОБЩИЕ ПОЛОЖЕНИЯ

- Никогда не работайте устройством с дефектными направляющими, либо без защитных устройств, таких как дефлекторы, неустановленных на место.
- Не приближайте руки и ноги к вращающимся деталям и не подставляйте под них. Всегда держите проем для разгрузки открытым.
- Не поднимайте и не переносите устройство с работающим двигателем.
Отключайте прибор на самом устройстве:
 - Перед прочисткой засорения
 - Перед проверкой, чисткой или проведением работ с устройством.
- Изменять первоначальную конструкцию роботизированной газонокосилки не разрешается. Все изменения делаются под вашу ответственность.
- Запускайте роботизированную газонокосилку в соответствии с инструкцией. Не ПРИКАСАЙТЕСЬ к движущимся изделиям во время работы и до полной остановки. Не засовывайте руки и ноги под газонокосилку и вращающимся частям.
- Не поднимайте и не переносите роботизированную газонокосилку при включенном питании. Не позволяйте лицам, незнакомым с работой и характером функционирования газонокосилки, использовать ее.
- Ничего не кладите сверху газонокосилки и зарядной станции.
- Проверьте местность, на которой будет использоваться устройство, и удалите камни, палки, провода и другие посторонние предметы.
- Всегда выполняйте визуальный осмотр и настройки устройства перед его использованием. Не используйте устройство, если его защитное оборудование, части режущего блока или болты отсутствуют, изношены или повреждены. Поврежденные инструменты и болты следует заменять только в комплекте во избежание дисбаланса.
- Будьте осторожны при использовании устройств с несколькими режущими инструментами, поскольку движение одного лезвия может привести к вращению других лезвий. Используйте только запасные части и аксессуары, поставляемые и рекомендованные производителем. Использование деталей стороннего производства приводит к немедленной потере гарантийных обязательств.

- Проверьте местность, на которой будет использоваться устройство, и удалите камни, палки, провода и другие посторонние предметы.
- Всегда выполняйте визуальный осмотр и настройки устройства перед его использованием. Не используйте устройство, если его защитное оборудование, части режущего блока или болты отсутствуют, изношены или повреждены. Поврежденные инструменты и болты следует заменять только в комплекте во избежание дисбаланса.
- Будьте осторожны при использовании устройств с несколькими режущими инструментами, поскольку движение одного лезвия может привести к вращению других лезвий.- Используйте только запасные части и аксессуары, поставляемые и рекомендованные производителем. Использование деталей стороннего производства приводит к немедленной потере гарантийных обязательств.
- Позаботьтесь о правильной прокладке оградительной проволоки в соответствии с руководством по установке.

Внимание! Не подносите ноги или руки к вращающимся частям (или под ними) во время работы. Опасность травм!



- Никогда не оставляйте машину без присмотра, если вы знаете, что поблизости находятся домашние животные, дети или другие люди.
- Используйте машину только в дневное время или с хорошим искусственным освещением.- Не пользуйтесь машиной, если трава мокрая.
- Не работайте с садовым инструментом босиком или в открытых сандалиях. Всегда одевайте прочную обувь и длинные брюки.
- Всегда убедитесь, что вы твердо стоите на склонах.
- Будьте особенно осторожны, поворачивая машину на себя.
- Если в режущие инструменты попали посторонние предметы или если машина издает необычный шум или необычную вибрацию, немедленно отключите электропитание (стоп) и дайте машине остановиться. Отключите машину от электросети и выполните следующие действия, прежде чем снова включить машину и приступить к работе:
- Проверьте машину на наличие повреждений; заменить или отремонтировать все поврежденные детали- проверьте, нет ли незакрепленных частей, и при необходимости затяните.
- Выключите устройство, подождите, пока лезвия останутся и извлеките аккумулятор из устройства: до устранения засора; перед проверкой, очисткой или работой на машине; проверить машину на наличие повреждений после попадания постороннего предмета; для немедленной проверки, если машина начинает ненормально вибрировать.
- Включайте двигатель согласно указаниям и только в том случае, если ваши ноги находятся на безопасном расстоянии от режущих инструментов.
- Запрещается поднимать или транспортировать устройство при работающем двигателе. Выключайте устройство, если его необходимо наклонить для транспортировки, если необходимо перемещаться по поверхностям, отличным от газона, а также когда устройство переносится на территории кошения и обратно.
- Не перегружайте устройство. Работайте только в указанном диапазоне мощности и не изменяйте настройки контроллера двигателя. Не используйте малопроизводительные машины для тяжелых работ. Не используйте устройств в целях, для которых оно не предназначено.
- Не используйте устройство рядом с легковоспламеняющимися жидкостями или газами. Если не следовать этому совету, существует опасность возгорания или взрыва.
- Не оставляйте работающую машину без присмотра, если известно, что поблизости находятся домашние животные, дети или взрослые.

Обслуживание и хранение

- Перед выполнением любых манипуляций с садовым инструментом выключайте его и извлекайте аккумулятор.
- При обслуживании режущих лезвий помните, что даже если питание отключено, режущие лезвия могут прийти в движение. При манипуляциях или работах в зоне острых ножей всегда одевайте защитные перчатки.
- Убедитесь, что все гайки, болты и винты затянуты должным образом и что устройство находится в безопасном рабочем состоянии.
- Осмотрите газонокосилку на предмет повреждений. Выполните необходимый ремонт поврежденных деталей.
- Не пытайтесь отремонтировать устройство самостоятельно. Все ремонтные работы могут выполняться только уполномоченными нами представителями сервисной службы. Храните устройство в сухом и недоступном для детей месте.
- Для безопасности работы проверяйте роботизированную косилку еженедельно и заменяйте изношенные и поврежденные ножи.
- Убедитесь в том, что ножи и режущий диск не повреждены. Для соблюдения балансировки вращающихся деталей заменяйте все ножи и винты одновременно.

Электрическая безопасность

- Убедитесь, что напряжение сети соответствует данным на заводской табличке. Избегайте контакта тела с заземленными частями (например, металлическими заборами, металлическими столбами).
- Во время работы держите шнур питания подальше от режущего инструмента. Режущие лезвия могут повредить шнур питания и привести к контакту с деталями, находящимися под напряжением. Перед включением в электросеть, проверьте розетки, вилку и кабель на отсутствие повреждений. Если повреждение обнаружено, немедленно дайте специалисту устранить его.
- Не дергайте за кабель, чтобы выдернуть вилку из розетки.
- Защищайте кабель от горячих поверхностей, масел и острых предметов.
- Всегда держите блок питания в чистоте и храните его в безопасном месте. Особые указания по безопасности для устройств с питанием от аккумулятора.
- Прежде чем вставлять аккумулятор, убедитесь, что устройство выключено. Установка аккумулятора во включенный электроинструмент может привести к несчастным случаям.
- Заряжайте аккумуляторы только в помещении, поскольку зарядное устройство не предназначено для использования вне помещений. Существует опасность поражения электрическим током. Чтобы свести к минимуму риск поражения электрическим током, перед чистой вытаскивайте вилку зарядного устройства из розетки.
- Не подвергайте батарею воздействию прямых солнечных лучей в течение длительного времени и не ставьте его на радиатор: тепло повреждает батарею, и существует опасность взрыва.
- Если аккумулятор теплый, дайте ему остыть перед зарядкой.
- Не вскрывайте аккумулятор и избегайте его механических повреждений. Существует риск короткого замыкания и утечка паров, вызывающая раздражение дыхательных путей. Выйдите на свежий воздух, а также обратитесь за медицинской помощью в случае возникновения жалоб.
- Не используйте перезаряжаемые батареи. Устройство может быть повреждено.

Правильное обращение с зарядным устройством

- Для зарядки аккумулятора используйте только прилагаемое зарядное устройство. Существует риск возгорания и взрыва.
- Перед каждым использованием проверяйте зарядно в устройство, кабель и вилку и поручите ремонт квалифицированному персоналу с использованием только оригинальных запасных частей, не используйте зарядное устройство, если оно неисправно, и не открывайте его самостоятельно. Это гарантирует, что безопасность устройства не будет нарушена. Убедитесь, что напряжение сети соответствует данным, указанным на заводской табличке зарядного устройства.

- Рекомендуется подключать этот блок питания только к розетке, оснащенной устройством защитного отключения с током срабатывания 30 мА. Регулярно проверяйте функциональную способность устройства защитного отключения. Отсоедините зарядное устройство от электропитания перед установкой и извлечением аккумулятора. Это гарантирует, что аккумулятор зарядное устройство не будут повреждены.
- Рекомендуется подключать этот блок питания только к розетке, оснащенной устройством защитного отключения с током срабатывания 30 мА. Регулярно проверяйте функциональную способность устройства защитного отключения.
- Держите зарядное устройство в чистоте, вдали от влаги и дождя. Никогда не используйте зарядное устройство вне помещения. Загрязнение и попадание воды повышают риск поражения электрическим током.
- Зарядное устройство разрешается использовать только с соответствующими оригинальными аккумуляторами. Зарядка других аккумуляторов может привести к травмам и риску возгорания. Избегайте механических повреждений зарядного устройства. Это может привести к внутренним коротким замыканиям.
- Зарядное устройство нельзя использовать на или в непосредственной близости от легковоспламеняющихся поверхностей (например, бумаги, текстиля).
- Если шнур данного устройства поврежден, во избежание опасностей он должен быть заменен в авторизованном сервисном центре.
- Газонокосилку разрешается использовать только с соответствующими оригинальными аккумуляторами. Зарядка других аккумуляторов может привести к травмам и риску возгорания.
- Избегайте механических повреждений зарядного устройства. Это может привести к внутренним коротким замыканиям.
- Зарядное устройство нельзя использовать на или в непосредственной близости от легковоспламеняющихся поверхностей (например, бумаги, текстиля). Если шнур данного устройства поврежден, во избежание опасностей он должен быть заменен в авторизованном сервисном центре.

ОПИСАНИЕ СИМВОЛОВ



Внимательно прочтите руководство по эксплуатации, чтобы понять его содержание до начала работы с газонокосилкой-роботом.



Следите за тем, чтобы отбрасываемые работающей машиной предметы не травмировали находящихся вблизи людей.



Выдерживайте безопасное расстояние до садового инструмента, когда он работает.



Не подставляйте во время работы руки или ноги под нож. Опасность получения тяжелой травмы.



Выключите двигатель перед выполнением регулировок или работ по очистке.



Запрещается кататься на устройстве, вставать на него, ставить на него какие-либо предметы.



Не используйте устройство во время дождя, не стригите мокрую траву.



Внимание! Опасность поражения электрическим током.



Внимание! Опасность травмирования движущимися лезвиями.



Опасно! Вращающиеся движущиеся лезвия.



Прежде чем прикасаться к деталям садового инструмента, подождите, пока все его детали полностью не остановятся. Ножи продолжают вращаться некоторое время после выключения садового инструмента и могут причинить телесные повреждения.



Уровень звуковой мощности LWA, указанный в дБ.



Диаметр скашивания.



Класс защиты III



Регулировка высоты скашивания

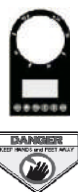

Управление дисплеем.

Внимание! Берегите руки и ноги!

СИМВОЛЫ НА АДАПТОРЕ ПИТАНИЯ



Внимание!



Внимательно прочтите инструкцию по эксплуатации!



Съемный блок питания.



Предохранитель устройства.



Закрытый защитный трансформатор с защитой от короткого замыкания.



Импульсный источник питания.



Класс защиты II.



Электрические устройства нельзя утилизировать вместе с бытовыми отходами.

СИМВОЛЫ НА ЗАРЯДНОЙ СТАНЦИИ



Светодиод мигает зеленым: ограничительный провод поврежден или подключен неправильно.



Светодиод мигает красным: зарядка батареи.



Светодиод горит зеленым: аккумулятор заряжен.



Индикатор рабочего диапазона.

СБОРКА И ПОДГОТОВКА К РАБОТЕ

ВНИМАНИЕ! Регулярно проверяйте газон на наличие камней, веток, проводов и мусора, которые могут привести к повреждению устройства и лезвий.



СБОРКА ЗАРЯДНОЙ СТАНЦИИ

1. Поместите зарядное устройство (31) двумя выступами вперед в опорную пластину зарядной станции (33).
2. Нажмите на зарядное устройство (31) так, чтобы оно прочно вошло в опорную плиту.
3. Закрепите зарядное устройство (31) снизу к опорной плите (33) с помощью четырех прилагаемых винтов.
4. Выберите ровное положение зарядной станции (25; 30) рядом с розеткой на расстоянии не менее 2 м от ограничительного провода спереди и 1 м сзади.
 - Зарядная станция может быть наклонена макс. 8 см назад и макс. 2 см вперед.
 - Устраните неровности под зарядной станцией. Зарядная станция никогда не должна провисать.
 - Убедитесь, что имеется достаточное расстояние до прудов, бассейнов и ступенек.

ВНИМАНИЕ! Не фиксируйте зарядную станцию, пока не проложите и не подключите ограничительный провод.

ВНИМАНИЕ! Мы рекомендуем установить крышу зарядной станции (17), чтобы защитить ее от атмосферных воздействий.



РАЗМЕЩЕНИЕ ЗАРЯДНОЙ СТАНЦИИ

ВНИМАНИЕ! Мы рекомендуем установить крышу для зарядной станции, чтобы защитить ее от непогоды.

Выберите ровное место для зарядной станции рядом с розеткой на расстоянии не менее 2 м от ограничительного провода спереди и 1 м сзади.

ВНИМАНИЕ! Не закрепляйте зарядную станцию до тех пор, пока не проложите и не закрепите ограничительный провод.

- Зарядная станция должна располагаться на ровном участке. Передняя сторона зарядной станции не может быть выше или ниже задней стороны, как показано на рисунке.
- Устраните все неровности под зарядной станцией. Зарядная станция не должна провисать.
- Обеспечьте достаточное расстояние от прудов, бассейнов и ступеней.

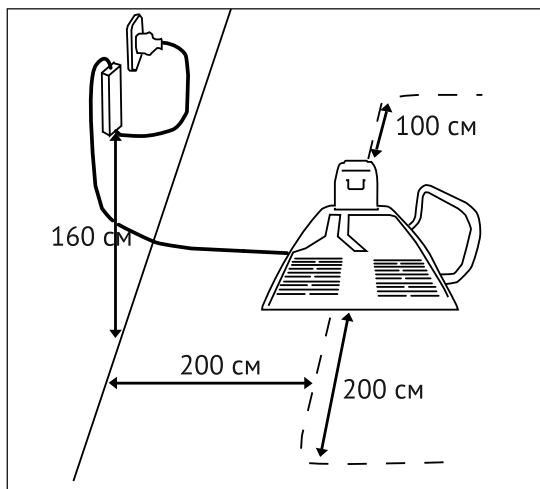

РАЗМЕЩЕНИЕ ОГРАНИЧИТЕЛЬНОГО ПРОВОДА

Проложите ограничительную провод вокруг участка газона, который будет обрабатываться газонокосилкой, следующим образом:

- Разметьте участок газона. Закрепите провод с помощью крючков по земле.
- Установите крючки на расстоянии не более 1 м. Используйте дополнительные крючки, если земля неровная.
- Закопайте ограничительный провод в землю (на глубину не более 5 см).

ВНИМАНИЕ! Газонокосилка пересекает ограничительный провод примерно на 20-30 см, после чего разворачивается и прокладывает новый путь. Во избежание повреждений установите межевую проволоку соответствующим образом.

ВНИМАНИЕ! Косилка работает с ограничительным проводом длиной до 200 м. Не используйте более длинный провод.

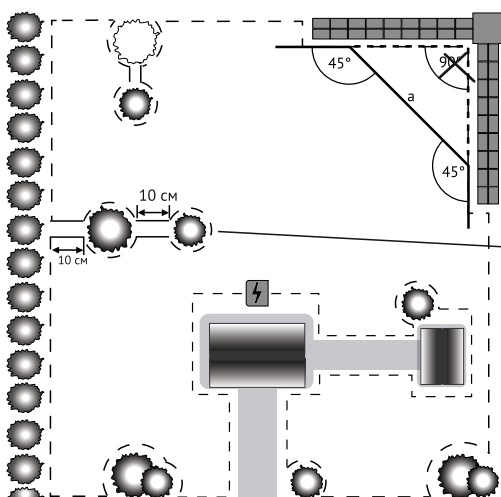

- Избегайте создания углов под 90° .
Разделите их на два угла по 45°
(сторона $a = 20$ см)

- Параллельные ограничительные
провода должны устанавливаться на
расстоянии более 10 см.
В противном случае газонокосилка
идентифицирует их как препятствие и
объезжает.

- Газонокосилка способна обнаруживать и объезжать неподвижные препятствия высотой более 10 см после контакта с ними (например, стены, садовая мебель и т. д.). Защитите препятствия, которые могут быть повреждены (например, клумбы) с помощью ограничительного провода. Расстояние между проводом и препятствием должно быть 30 см.

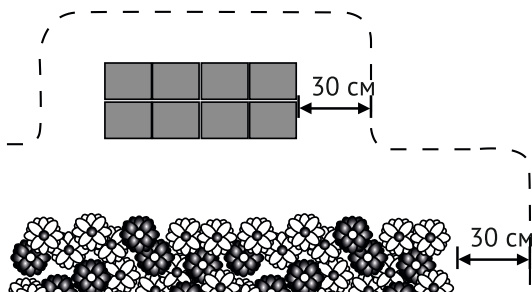

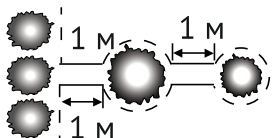

- Расстояние между препятствиями, расположенными на одной линии, должно составлять не менее 1 м. Если расстояние менее 1 м, то ограждайте препятствия как единое.

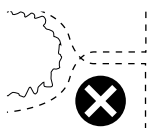

- Никогда не пересекайте ограничительный провод. Это может привести к сбоям в работе газонокосилки.

ДЕРЕВЬЯ

Газонокосилка воспринимает деревья как обычное препятствие. Однако, выступающие корни могут повредить нижнюю часть/ножи.

Рекомендуем окаймлять деревья ограничительным проводом на расстоянии 30 см от выступающих частей.

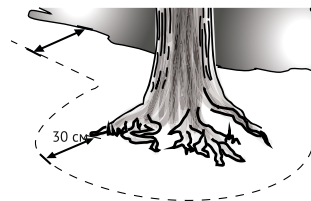

КАМНИ

Уберите с газона камни. Они могут повредить устройство и ножи. Газонокосилка распознает камни (высотой более 100 мм) как обычные препятствия.

Рекомендуем окаймлять камни ограничительным проводом на расстоянии 30 см.

СКЛОНЫ/ГРАДИЕНТЫ

Газонокосилка способна преодолевать склоны/градиенты высотой до макс. 25° (47%).

На расстоянии 1 м от ограничительного провода уклон не должен превышать 5,7° (10 %).

ВНИМАНИЕ! Следите за тем, чтобы между ограничительным проводом и препятствием на подъеме было расстояние не менее 30 см, а на спуске - не менее 40 см.



ОТКРЫТЫЕ ВОДОЕМЫ

Открытые водоемы должны быть ограничены ограничительным проводом или сконструированы таким образом, чтобы газонокосилка не могла заехать в воду. Это может серьезно повредить электронику устройства.

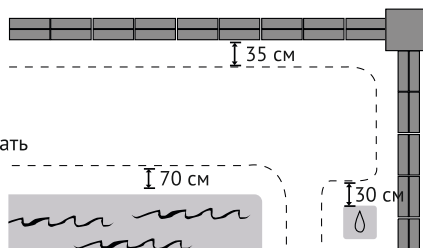

ТРОПИНКИ/ДОРОГИ

Газонокосилка может легко пересекать тропинки и дороги на уровне с газоном.

Если между газоном и тропинкой/дорогой есть перепады высоты, то отступите от тропинки/дороги на безопасное расстояние не менее 35 см.

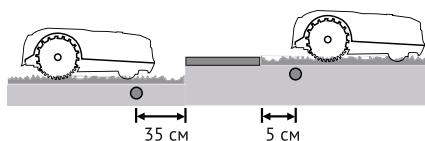

УЗКИЕ ПРОХОДЫ

Узкие проходы должны быть не менее 1,2 м в ширину и не более 8 м в длину.

ВНИМАНИЕ! Ширина 1,2 м между двумя ограничительными проводами. При стрижке газонокосилка пересекает межевой провод на 0,2 м с обеих сторон.

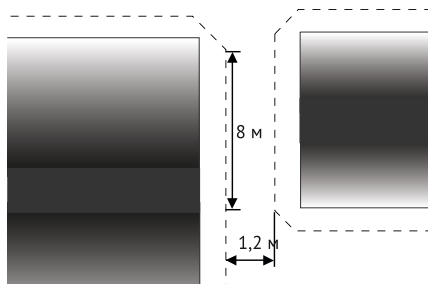

ПОДКЛЮЧЕНИЕ ОГРАНИЧИТЕЛЬНОГО ПРОВОДА К ЗАРЯДНОЙ СТАНЦИИ

ВНИМАНИЕ! При прокладке ограничительного провода (24) оставьте его на 0,5-1 м длиннее, чем требуется, чтобы остался провод для корректировки.

1. Зачистите прилб. 10-15 мм с обоих концов ограничительного провода (24) с помощью инструментов для зачистки кабеля.
2. Пропустите конец ограничительного провода (24), идущий к зарядной станции сзади, через паз под зарядной станцией (25).
3. Зажмите конец ограничительного провода (24), который проходит спереди и охватывает участок газона, подлежащего скашиванию, с помощью правого паза (блестящая клемма с оранжевыми зажимами, направленными вверх) глянцевой клеммы. Зажмите конец ограничительного провода (24), идущий назад, с левым пазом (блестящая клемма с оранжевыми зажимами, направленными вверх) глянцевой клеммы (24).
4. Откиньте крышку контактного блока станции вверх.
5. Вставьте клемму в контактные гнезда зарядной станции (25).
6. Подключите сетевой штекер (28) к источнику питания.
7. Проверьте светодиод на зарядной станции. Если светодиод горит зеленым, ограничительный провод (24) правильно подключен к зарядной станции (25).

ВНИМАНИЕ! Не складывайте вместе «выступающие» остатки ограничительного провода. Это может привести к неисправностям и сбоям в работе газонокосилки.

КРЕПЕЖ ЗАРЯДНОЙ СТАНЦИИ

Закрепите зарядную станцию и бампер зарядной станции крепежными винтами. Бампер зарядной станции крепится сбоку от зарядной станции за пределами ограниченной зоны газона. Индикатор рабочего диапазона на зарядной станции должен находиться в пределах ограниченной зоны газона.

ЭКСПЛУАТАЦИЯ УСТРОЙСТВА

ВКЛЮЧЕНИЕ ГАЗОНОКОСИЛКИ

1. Нажмите и удерживайте кнопку «START» (3) в течение примерно 3-х секунд пока не загорится дисплей (1).
2. Установите желаемый язык. Выберите с помощью кнопок со стрелками (6) и подтвердите выбор кнопкой ОК (7).
3. Установите дату и время с помощью кнопок со стрелками (6), подтвердите выбор кнопкой ОК (7), отдельные позиции можно перемещать с помощью кнопки ОК (7) (пропустить вправо).

ВНИМАНИЕ! Правильная установка даты и времени необходима для обеспечения правильной работы настроек времени работы.

4. Нажмите кнопку ОК (7), чтобы войти в главное меню. Газонокосилка теперь находится в режиме ожидания.

ИЗМЕНЕНИЕ PIN-КОДА

1. При необходимости откройте крышку (1).
 2. Разблокируйте дисплей (10) с помощью 4-значного PIN-кода.
 3. Нажмите кнопку ОК (7), чтобы войти в главное меню.
 4. С помощью кнопок со стрелками (6) выберите «Settings».
 5. Подтвердите выбор кнопкой ОК (7).
 6. С помощью кнопок со стрелками (6) выберите «Change PIN».
 7. Подтвердите выбор кнопкой ОК (7).
 8. Введите старый 4-значный PIN-код. Если вы ввели пин-код неправильно, используйте кнопку «Назад» (5), чтобы вернуться к вводу пин-кода.
 9. Теперь введите новый PIN-код.
 10. Подтвердите новый PIN-код, введя его еще раз. Если вы ввели пин-код неправильно, вернитесь к вводу пин-кода кнопкой «Назад» (5) и повторите шаги 8 и 9.
 11. Пин-код будет введен правильно, когда «Successful» отобразится на дисплее (10).
- Вернитесь в главное меню кнопкой «Назад» (5).

запишите ваш пин-код:

<input type="text"/>	<input type="text"/>	<input type="text"/>	<input type="text"/>
----------------------	----------------------	----------------------	----------------------

УСТАНОВКА/УДАЛЕНИЕ РАСПИСАНИЯ

НАСТРОЙКА РАСПИСАНИЯ

1. При необходимости откройте крышку.
2. Разблокируйте дисплей (1) с помощью 4-значного PIN-кода.
3. Нажмите кнопку ОК (7), чтобы войти в главное меню.
4. С помощью кнопок со стрелками (6) выберите «Shedule».
5. Выберите день, который хотите установить (понедельник, вторник, среда, четверг, пятница, суббота, воскресенье) с помощью кнопок со стрелками (6).
6. Нажмите кнопку ОК, чтобы войти в настройку дня.
7. Выберите время начала и окончания с помощью кнопок со стрелками (6).

ВНИМАНИЕ! В день можно установить два периода кошения.

8. Нажмите кнопку ОК (7) для подтверждения, и выбор вернется к левой части дня.

ВНИМАНИЕ! Если вы хотите установить только период кошения, вернитесь к дню или в главное меню с помощью кнопки «Назад» (5).

9. Повторите шаги 5-8 для выбора периода расписания для каждого дня недели.

Ю. Нажмите кнопку «ОК» (7), чтобы подтвердить результат этой настройки.

УДАЛЕНИЕ РАСПИСАНИЯ

1. Переместите выбор с помощью кнопок со стрелками (6) на «ALL» (вверху слева).
2. Нажмите и удерживайте кнопку «Назад» (5), чтобы удалить все расписание на неделю.

УСТАНОВКА ВРЕМЕНИ РАБОТЫ

1. При необходимости откройте крышку.
 2. Разблокируйте дисплей (1) с помощью 4-значного PIN-кода.
 3. Нажмите кнопку ОК (7), чтобы войти в главное меню.
 4. С помощью кнопок со стрелками (6) выберите «Settings».
 5. Подтвердите выбор кнопкой ОК (7).
 6. С помощью кнопок со стрелками (6) выберите «Operating time».
 7. Подтвердите выбор кнопкой ОК (7).
 8. Выберите желаемое время работы с помощью кнопок со стрелками.
- ВНИМАНИЕ! Вы устанавливаете время работы в полных часах в день.
9. Подтвердите выбор кнопкой ОК (7).
 10. Вернитесь в главное меню кнопкой «Назад» (5).

ВНИМАНИЕ! По достижении установленного времени работы в день газонокосилка автоматически возвращается на зарядную станцию. Продление времени работы во время перерывов в случае дождя можно настроить непосредственно с помощью газонокосилки, см. раздел «Настройка датчика дождя».

НАСТРОЙКА ДОПОЛНИТЕЛЬНЫХ ОБЛАСТЕЙ

В садах с сильными углами производительность по площади можно улучшить, установив второстепенные отправные точки. В этом случае на проводе периметра можно выбрать несколько начальных точек.

Это позволяет газонокосилке-роботу добраться до труднодоступных участков вашего сада. Робот-косилка пройдет выбранное расстояние вдоль ограничительного провода и начнет косить на этом участке.

Вы можете свободно выбрать еще 5 отправных точек. Для этого измерьте расстояние между зарядной станцией и начальной точкой по часовой стрелке по периметру провода. Вы используете частоту в процентах, чтобы определить, как часто газонокосилка-робот начинает свою работу с зарядной станции или из соответствующих стартовых точек, в этом режиме процедура кошения по-прежнему хаотична, вторичные отправные точки автоматически подводятся в рабочее время и согласно расписанию.

1. При необходимости откройте крышку.
2. Разблокируйте дисплей (1) с помощью 4-значного PIN-кода.
3. Нажмите кнопку ОК (7), чтобы войти в главное меню.
4. С помощью кнопок со стрелками (6) выберите «Secondary areas».
5. Нажмите кнопку ОК, чтобы выбрать дополнительный диапазон (Areas). С помощью кнопок со стрелками (6) выберите начальное расстояние «Расстояние (dst)м» и соотношение «Процент (pct)%» площади, подлежащей скашиванию, и нажмите кнопку «ОК» для подтверждения. После выбора вы автоматически вернетесь к обзору второстепенных областей.
6. Повторите шаг 5, чтобы завершить настройку каждой дополнительной области.
7. Нажмите кнопку ОК (7), чтобы подтвердить результат настройки.

ВНИМАНИЕ! Газонокосилка проходит указанное вами расстояние «Расстояние (dst)м» вдоль ограничительного провода (1-500 метров), а затем начинает стрижку.

ВНИМАНИЕ! Вы можете указать частоту в разделе «Процент (процент)%», чтобы определить, как часто газонокосилка-робот начинает свою работу с зарядной станции или из соответствующих отправных точек. Сумма показаний «Процент (pct)%» 5 вторичных диапазонов (областей) должна быть меньше/равна 100 %.

ТОЧЕЧНЫЙ РЕЖИМ / КОШЕНИЕ С ФИКСИРОВАННОЙ ТОЧКОЙ

Эта функция позволяет косить газоны, на которых стоит садовая мебель, игровое оборудование и т. д.

1. Разместите газонокосилку на нужном участке газона.
2. При необходимости откройте крышку.
3. Разблокируйте дисплей (1) с помощью 4-значного PIN-кода.
4. Нажмите кнопку ОК (7), чтобы войти в главное меню.
5. Выберите «Spot mode» с помощью кнопок со стрелками (6). на дисплее отобразится «Close the cover to start».
6. Закройте крышку, и косилка начнет косить с фиксированной точки.

ВНИМАНИЕ! газонокосилка косит по спирали против часовой стрелки и переключается в режим «Automatic moving» после радиуса скашивания 1 м или 3.5 минут кошения. Если газонокосилка встречает препятствие, газонокосилка останавливается, на дисплее отображается сообщение об остановке стрижки и газонокосилка переходит в режим ожидания, когда газонокосилка касается ограничительного провода (24). она продолжает косить в противоположном направлении спирали.

ВНИМАНИЕ! Если газонокосилка находится за пределами ограничительного провода (24) или на зарядной станции и вы выбираете «Spot mode», на дисплее отображается сообщение «Пожалуйста, поместите внутри границы и повторите попытку». Установите газонокосилку внутри ограничительного провода (24) рядом с зарядной станцией и перезапустите «Spot mode»

ВНИМАНИЕ! Если уровень заряда аккумулятора менее 30%, через 2 секунды на дисплее отображается сообщение «Low battery voltage». Прежде чем начать стрижку с фиксированной точкой, зарядите газонокосилку.

НАСТРОЙКА ДАТЧИКА ДОЖДЯ

ВНИМАНИЕ! Никогда не пользуйтесь газонокосилкой во время грозы и обязательно отключите зарядную станцию от сети. Если датчик дождя включен, газонокосилка возвращается на зарядную станцию, когда идет дождь. Датчик дождя активирован производителем по умолчанию.

ВНИМАНИЕ! Не используйте газонокосилку-робот во время дождя.

1. При необходимости откройте крышку.
 2. Разблокируйте дисплей (1) с помощью 4-значного PIN кода.
 3. Нажмите кнопку ОК (7) чтобы войти в главное меню.
 4. С помощью кнопок со стрелками (6) выберите «Setting»
 5. Подтвердите выбор кнопкой ОК (7).
 6. С помощью кнопок со стрелками (6) выберите «Rain mode»
 7. Подтвердите выбор кнопкой ОК (7).
 8. Чтобы отключить датчик дождя, выберите «Deactivate» и подтвердите действие кнопкой ОК (7).
- Для активации датчика дождя выберите «Activate» и подтвердите выбор кнопкой ОК (7).

ВНИМАНИЕ! Выберите время в минутах, когда газонокосилка должна возобновить работу после дождя. Решите также, должна ли газонокосилка компенсировать перерыв в работе, вызванный дождем. Подтвердите каждый выбор кнопкой ОК (7).

9. Вернитесь в главное меню кнопкой «назад» (5).

РАБОЧИЕ ИНСТРУКЦИИ

Регулярное скашивание стимулирует траву к усиленному росту, одновременно уничтожая сорняки, в результате после каждого скашивания газон становится более густым и создается равномерно упругий газон.

Первый скос проводится примерно в апреле, когда высота травы составляет около 7-8 см. В течение основного вегетационного периода газон стригут не реже одного раза в неделю.

УСТАНОВКА ВЫСОТЫ СТРИЖКИ

ВНИМАНИЕ! Выключите устройство и подождите, пока лезвия останутся. Существует риск получения травмы.

1. Откройте крышку.
2. Установите регулятор высоты скашивания (2) на желаемую высоту стрижки.
3. Снова закройте крышку.

Правильная высота стрижки составляет от 30 до 65 мм для декоративного газона и от 30 до 65 мм для домашнего газона.

ВНИМАНИЕ! Для первого кошения в сезоне следует выбирать большую высоту среза.

РУЧНОЕ ПРЕРЫВАНИЕ/ЗАПУСК РАБОЧЕГО ЦИКЛА

Прерывание операции. Нажмите кнопку «STOP» (9), чтобы остановить газонокосилку во время работы.

ЗАПУСК/ВОЗОБНОВЛЕНИЕ РАБОТЫ

1. Откройте крышку.
2. Подтвердите выбор кнопкой ОК (7).
3. Разблокируйте дисплей (1) с помощью 4-значного PIN-кода.
4. Нажмите кнопку запуска (3).
5. Снова закройте крышку (1).

газонокосилка запускает заданный рабочий цикл или возобновляет предыдущую работу без перерыва.

ОПЕРАЦИИ

УСТАНОВКА ЯЗЫКА

1. При необходимости откройте крышку.
2. Разблокируйте дисплей (1) с помощью 4-значного PIN-кода.
3. Нажмите кнопку ОК (7), чтобы войти в главное меню.
4. Кнопками со стрелками (6) выберите «Setting».
5. Подтвердите выбор кнопкой ОК (7).
6. С помощью кнопок со стрелками (6) выберите «Language».
7. Подтвердите выбор кнопкой ОК (7).
8. С помощью кнопок со стрелками (6) выберите нужный язык.
9. Подтвердите выбор кнопкой ОК (7).
10. Вернитесь в главное меню кнопкой «Назад» (5).

КОШЕНИЕ

Существует два разных режима: кошение вручную и кошение по расписанию.

ВНИМАНИЕ! В обоих режимах газонокосилка автоматически проходит ограничительный провод один раз после каждого седьмого дня активации и косит эту область.

ВНИМАНИЕ! В зависимости от характера травы (высоты, густоты) роботизированная газонокосилка регулирует скорость кошения для обеспечения хорошего результата.

РУЧНОЕ КОШЕНИЕ

Предварительные условия для запуска режима «Ручной режим»:

- Для начала кошения вручную газонокосилка должна находиться в режиме ожидания (см. раздел «Включение и выключение», раздел «Включение газонокосилки»).
 - Для запуска с зарядной станции требуется емкость аккумулятора более 70%. В противном случае газонокосилка автоматически переходит в режим зарядки до тех пор, пока емкость не станет более 90%, после чего автоматически покидает зарядную станцию.
 - запуск за пределами зарядной станции внутри ограждающего провода требуется аккумулятор емкостью более 30%. Если емкость аккумулятора меньше или равна 30%, газонокосилка автоматически возвращается на зарядную станцию.
1. Откройте крышку.
 2. Разблокируйте дисплей (1) с помощью 4-значного PIN-кода.
 3. Нажмите кнопку ОК (7).
 4. Нажмите кнопку «Start» (3) и удерживайте ее в течение 1 секунды, чтобы начать кошение вручную.

в этом режиме прибор работает до тех пор, пока вы установили время работы (см. раздел «Настройка времени работы») или до тех пор, пока не будет достигнуто макс. 24 часа, через 24 часа устройство автоматически возвращается на зарядную станцию и запускается на следующий день согласно расписанию, если время запуска было запрограммировано, в противном случае устройство останется на зарядной станции.

Если в этом режиме нажать кнопку «Stop» (9), появится сообщение «Emergency stop», затем на дисплее появляется сообщение «Continue work?». Подтвердите выбор кнопкой «OK» (7), чтобы снова начать кошение вручную, или завершите кошение в ручную, нажав кнопку «Назад» (5). **ВНИМАНИЕ!** Если во время кошения вручную на дисплее появляется неисправность, и вы можете ее устранить и подтвердить, газонокосилка запустится автоматически в течение 30 секунд после закрытия крышки.

КОШЕНИЕ ПО РАСПИСАНИЮ

Предварительные условия для запуска режима «По расписанию»:

- Для начала автоматического кошения газонокосилка должна находиться в режиме ожидания (см. раздел «Включение и выключение», раздел «Включение газонокосилки»).
 - Запуск от зарядной станции требуется аккумулятор емкостью 100%. В противном случае газонокосилка автоматически переключается в режим зарядки до тех пор, пока емкость не достигнет 100%, а затем автоматически покидает зарядную станцию.
- Запуск за пределами зарядной станции внутри ограждающего провода требуется аккумулятор емкостью более 30%. Если емкость аккумулятора меньше или равна 30%, газонокосилка автоматически возвращается на зарядную станцию.

1. Закройте крышку.

Газонокосилка запускается автоматически из режима ожидания в запланированное время, запрограммированное в расписании (см. раздел «Настройка времени работы»), когда появляются требования к запуску.

Не нажимайте дополнительно кнопку «Stop», иначе газонокосилка будет работать в ручном режиме, а не по расписанию.

ВНИМАНИЕ! Если в этом режиме нажать кнопку «Stop» (9), появится сообщение «Emergency stop». затем на дисплее появляется сообщение «Continue work?». Подтвердите с помощью кнопки «OK» (7), чтобы начать кошение снова, или завершите кошение, нажав кнопку «Назад» (5). Кошение не возобновится до тех пор, пока не будет достигнуто следующее запрограммированное время начала кошения и условия запуска соблюдены, или при запуске кошения вручную.



ВНИМАНИЕ! Если в режиме отображается неисправность, вы можете ее исправить и подтвердить. Газонокосилка запускается автоматически через 30 секунд после закрытия крышки.



ВОЗВРАЩЕНИЕ К ЗАРЯДНОЙ СТАНЦИИ

Когда устройство находится в режиме ожидания, нажмите и удерживайте кнопку «Home»(4) около 3 секунд, на дисплее (1) появится сообщение «Close the cover to start». Закройте крышку и газонокосилка переместится на зарядную станцию. Затем она начинает заряжаться там.

НАСТРОЙКИ

Кнопка на панели управления	Описание	Ввод PIN-кода	Функция
	Кнопка "ДОМОЙ" (4)	1	Нажмите в режиме ожидания, чтобы робот вернулся на зарядную станцию.
	Кнопка со стрелкой (6)	2	Переместите выделение/курсор вверх в интерфейсе меню. Увеличение цифры при настройке параметров
	Кнопка со стрелкой (6)	3	Переместить выделение/курсор вниз в интерфейсе меню. Уменьшите цифру при настройке параметров
	Кнопка "OK" (7)	4	Подтвердить настройку Вызов интерфейса ввода PIN-кода после устранения состояния ошибки Вызов следующего меню Подтверждение перехода из главного меню на следующий уровень меню.
	Кнопка «НАЗАД» (5)	-	Вернуться к предыдущему меню Отменить следующее задание

МЕНЮ НА ДИСПЛЕЕ

Главное меню	Уровень меню 2	Уровень меню 3	
Spot mode (Точечный режим)			
Setting (Настройки)	Language (Язык)		
	Date & time (Дата и время)		
	Rain mode (Режим дождя)		
	Work time (Время работы)		
	Set WiFi (Подключение WiFi)		
	Change PIN (Изменение PIN-кода)		
	Information (Информация)	Error log (Журнал ошибок)	
		Work log (Журнал работы)	
Device information (Информация об устройстве)			
Factory set (Заводская настройка)			
Version check (Проверка версии)			
Schedule (Расписание)			
Secondary areas (Вторичные области)			

ОБЪЯСНЕНИЕ СООБЩЕНИЙ (СТАТУСА) НА ДИСПЛЕЕ

Текст на панели управления	Объяснение
Standby	Газонокосилка находится в режиме ожидания, сообщений об ошибках нет
Enter PIN	Запрос на ввод PIN-кода
Charge	Зарядка газонокосилки
Mowing	Газонокосилка косит
Automatic mowing	Газонокосилка косит автоматически
Spot mode	Газонокосилка косит определенную территорию
Fixed point mowing finished	Кошение завершено в «точечном режиме»
Return	Газонокосилка на обратном пути к зарядной станции
Paused	Газонокосилка в состоянии паузы, вызванном: •Нажатием кнопки «Stop» •Нажатием кнопки «Pause» в приложении.
Emergency stop	Нажата кнопка «Stop» (9).
Charge for operation	Газонокосилка заряжается
Update	Необходимо выполнить обновление/обновление в процессе
It is raining at the moment, return	Активирован датчик дождя
Charging for operation interrupted	Зарядка была прервана (например, вручную или из-за сбоя питания)
Work interrupted, please try again	Автоматическое скашивание было прервано (например, была нажата кнопка ОСТАНОВКИ (9), открыта крышка (1))
Continue the work?	Нажмите кнопку «OK» (7), чтобы продолжить работу, или нажмите кнопку «Назад» (5)
Time incorrectly set	Установите правильное время
Charging for operation interrupted	Процесс зарядки был прерван, причина должна быть проверена на месте
Close the cover to start	Закрывать крышку
Current work has been stopped	Рабочий процесс был прерван, причина должна быть проверена на месте

Low battery voltage	Уровень заряда аккумулятора не соответствует минимальным требованиям для начала работы: 70 % для автоматического кошения 30% для кошения с фиксированной точкой(точечный режим)
Low battery voltage, charge to start	
Low battery, return to charging station	
Unexpected charging error	Проверьте причину на месте, при необходимости проверьте правильность контакта между устройством и зарядной станцией. Возобновите процесс зарядки, перезапустив устройство и снова поместив его в зарядную станцию.
Charging current too low	Проверьте источник питания
No signal from boundary line	Проверьте правильность установки ограничительной линии и при необходимости исправьте ее, поместите газонокосилку внутрь границы и перезапустите ее
No signal, please set up the boundary line first	
Loop signal lost	
Mower locked! Waiting time...	Дождитесь завершения текущего запущенного процесса
Wrong PIN, please try again.	Введите PIN-код еще раз
Please place within the boundary and try again	Поместите газонокосилку внутрь границы и перезапустите ее.
Mower outside	
Please reboot to start the firmware update	Перезапустите газонокосилку
Work interrupted, please try again	
Rain sensor activated	Активирован датчик дождя
Mower in the station	Косилка на станции
Mower is not in the station	Газонокосилки нет на станции, при необходимости установите газонокосилку на станцию
Press the start button to start	Нажмите кнопку «Start» (3)
Duration at least 30 minutes	Указание необходимого времени
Search for signal...	Газонокосилка ищет свой сигнал
Copy file, please wait	Пожалуйста, дождитесь процесса копирования
Please switch off	Выключить газонокосилку
Update failed	При необходимости проведите процедуру обновления еще раз.
Error	См. раздел «Чтение журнала работы и ошибок»
Cutting motor blocked	Смотрите раздел “Устранение блокировки”; Проверьте лезвия на наличие инородных тел/дефектов; При необходимости обратитесь в авторизованный сервисный центр
Left motor blockage	
Please replace the battery	Замените батарею
Battery abnormal	
Battery damaged	

Battery temperature too low (discharge)	Отменить процесс зарядки
Battery voltage too high	Напряжение аккумулятора слишком высокое
Battery High temperature	Аккумулятор имеет высокую температуру
High charging current	Отмените процесс зарядки, проверьте входной ток.
High charge voltage	Отмените процесс зарядки, проверьте входное напряжение
High temperature	Отменить процесс зарядки
Mower lifted	Газонокосилку подняли
Mower upside down	Установите газонокосилку вертикально и перезапустите.
Mower stuck	Очистите газонокосилку и перезапустите
Mower tilted	Установите газонокосилку вертикально и перезапустите.
Motor overtemperature	Выключите газонокосилку и дайте ей остыть.

Motor error	Обратитесь в авторизованный сервисный центр
EM sensor not connected	
Hall sensor failure	
Hardware error	
Charge abnormal	
Discharge abnormal	
Battery discharge error	
Inertial measurement unit (IMU) error	
Motor error	
Motor switched off	
Motor Hall sensor error	
Motor overcurrent	
Motor blocked	
Motor standstill right	
Rain sensor failure	
Loop sensor failure	

ЧТЕНИЕ ЖУРНАЛА РАБОТЫ И ОШИБОК

1. При необходимости откройте крышку.
2. Разблокируйте дисплей (1) с помощью 4-значного PIN-кода.
3. Нажмите кнопку ОК (7), чтобы войти в главное меню.
4. С помощью кнопок со стрелками (6) выберите «Setting».
5. Подтвердите выбор кнопкой ОК (7).
6. С помощью кнопок со стрелками (6) выберите «Date and time».
7. Подтвердите выбор кнопкой ОК (7).
8. Измените дату и время с помощью кнопок со стрелками (6). Отдельные позиции можно перемещать с помощью кнопки ОК (7) (пропустить вправо).

ВНИМАНИЕ! Правильная установка даты и времени необходима для обеспечения правильной работы настроек времени работы.

ВОССТАНОВЛЕНИЕ ЗАВОДСКИХ НАСТРОЕК

Здесь газонокосилку можно сбросить до заводских настроек.

1. При необходимости откройте крышку.
2. Разблокируйте дисплей (1) с помощью 4-значного PIN-кода.
3. Нажмите кнопку ОК (7) чтобы войти в главное меню.
4. С помощью кнопок со стрелками (6) выберите **Setting**.
5. Подтвердите выбор кнопкой ОК (7)
6. С помощью кнопок со стрелками (6) выберите **Factory settings**.
7. Подтвердите выбор кнопкой ОК (7)

ВНИМАНИЕ! Газонокосилка выключается и восстанавливает заводские настройки.

ЗАРЯДКА

ВНИМАНИЕ! Не подвергайте батарею воздействию экстремальных условий, таких как нагрев и удары. Существует опасность получения травмы из-за вытекшей аккумуляторной жидкости! При попадании в глаза или на кожу промойте пораженные участки водой или нейтрализатором и обратитесь за медицинской помощью.



ВНИМАНИЕ! Заряжайте аккумулятор только с помощью прилагаемого адаптера питания.

- Зарядите аккумулятор перед первым использованием.
- Если время работы значительно сокращается, несмотря на зарядку, это означает, что аккумулятор разряжен и его необходимо заменить. Используйте только оригинальный аккумулятор, приобретенный в сервисном центре.
- Всегда соблюдайте последнюю информацию по технике безопасности, а также правила и информацию, касающуюся охраны окружающей среды.
- Гарантия не распространяется на дефекты, возникшие в результате неправильного обращения.

ЗАРЯДКА АККУМУЛЯТОРА

Газонокосилка автоматически возвращается на зарядную станцию, когда у нее низкий уровень заряда. Для этого газонокосилка находит ближайший ограничительный провод и движется по нему по часовой стрелке.

Вы также можете самостоятельно разместить газонокосилку на зарядной станции.

ВНИМАНИЕ! Опасность получения травм. Прежде чем брать газонокосилку в руки, нажмите кнопку **STOP** (9)!

После полной зарядки аккумулятора процесс зарядки прекращается и газонокосилка переходит в режим ожидания.



ГРАФИЧЕСКИЕ СИМВОЛЫ НА ЗАРЯДНОЙ СТАНЦИИ



Светодиод мигает зеленым:
ограничительный провод поврежден
или подключен неправильно.



Светодиод мигает красным:
Зарядка батареи



Индикатор рабочего диапазона



Светодиод горит зеленым:
Аккумулятор заряжен

Светодиод не горит: зарядная станция не подключена к сети.

НАСТРОЙКА И УПРАВЛЕНИЕ ЧЕРЕЗ ПРИЛОЖЕНИЕ

1. Подключите зарядную станцию к электрической сети.
2. Проверьте, чтобы зарядная станция и ограничительный провод были подключены и установлены в соответствии с инструкцией.
3. Убедитесь, что робот-газонокосилка установлен в зарядную станцию и ваш участок для обработки полностью покрывается уверенным сигналом сети **Wi-Fi**.

НАСТРОЙКА ПРИЛОЖЕНИЯ

1. Отсканируйте приведенный ниже **QR-код**, чтобы загрузить приложение **Smart Life** на свой телефон, а затем зарегистрируйтесь в приложении.

для iOS



для АНДРОИД



2. Откройте настройки телефона, убедитесь, что телефон подключен к **Wi-Fi**.
3. На газонокосилке нажмите кнопку **Start** в течение 3 секунд, введите **PIN-код 1111** (рис. 2), установите язык, дату и время в соответствии с инструкцией.



Рис. 2



Рис. 3

Убедитесь, что газонокосилка находится в режиме ожидания или заряжается, как показано на рис. 3.

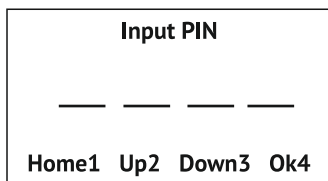
4. Нажмите кнопку **OK** для входа в меню, см. рис. 4.
5. Выберите пункт **Setting** и нажмите кнопку **OK**, см. рис. 5.



Рис. 4



Рис. 5

6. Выберите **Set Wi-Fi**, нажмите **OK**, см. рис. 6 для подключения устройства к приложению.

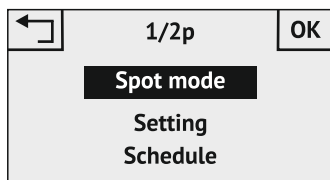

Рис. 6

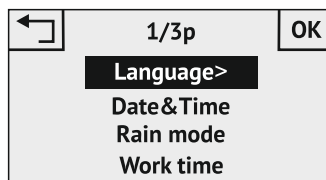
7. Откройте приложение **Smart Life** и нажмите «+» в правом верхнем углу для добавления устройства (рис. 7).

Приложение найдет устройство, которое можно подключить (рис. 8). Подтвердите подключение и нажмите «Добавить».

8. Выберите вашу WI-FI-сеть и введите от нее пароль (рис. 9). После успешного подключения вам доступно управление газонокосилкой через приложение.

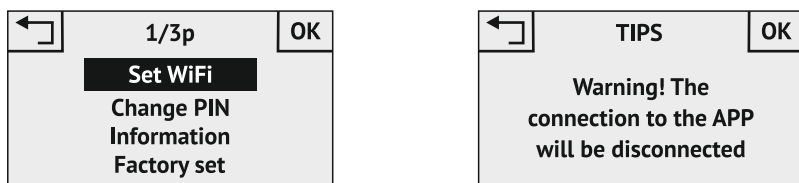

Рис. 7



Рис. 8

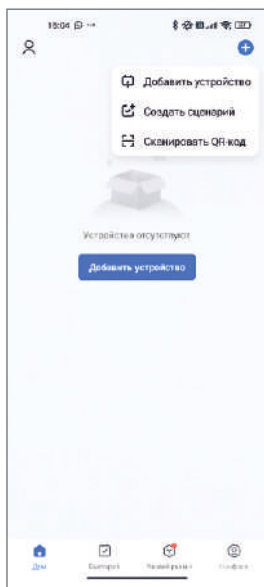

Рис. 9

РАБОТА С ПРИЛОЖЕНИЕМ

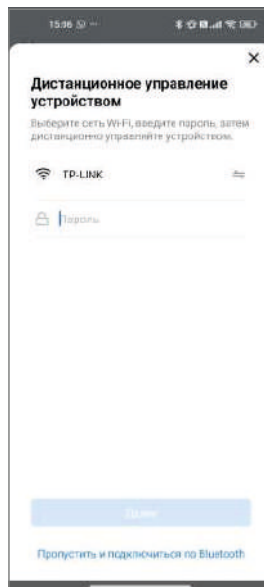

Рис. 10

АВТОМАТИЧЕСКОЕ КОШЕНИЕ

Нажмите кнопку **Auto** в режиме ожидания/зарядки и установите продолжительность работы в часах. После подтверждения газонокосилка начнет работать.



Рис. 11

КОШЕНИЕ С ФИКСИРОВАННОЙ ТОЧКОЙ

Нажмите кнопку **Spot Mode**, когда газонокосилка находится в режиме ожидания. Устройство перейдет в режим кошения в фиксированной точке.

Приостановить работу в данном режиме можно нажатием кнопки **Pause** (газонокосилка перейдет в режим ожидания).

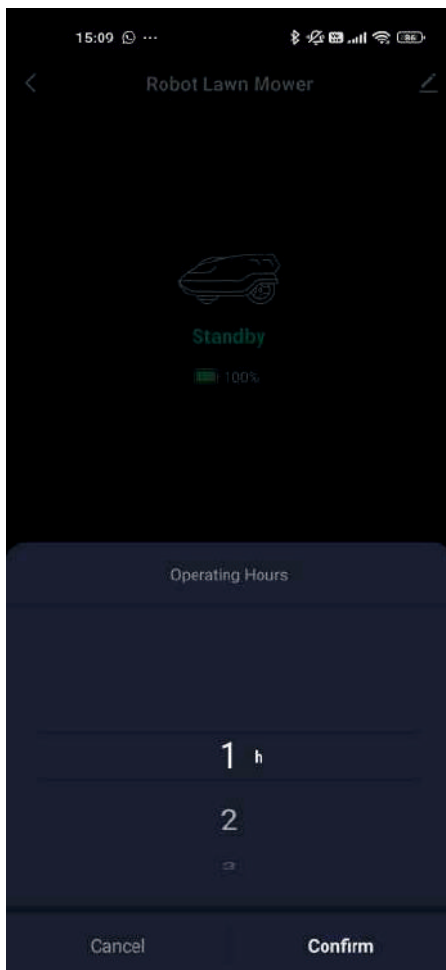
Либо газонокосилка перейдет в режим автоматического скашивания после завершения скашивания в фиксированной точке (продолжительность кошения устанавливается).



Рис. 12

ТЕХНИЧЕСКОЕ ОБСЛУЖИВАНИЕ

ВНИМАНИЕ! Любую работу, не описанную в данной инструкции, поручите авторизованному центру обслуживания клиентов. Используйте только оригинальные детали.

ВНИМАНИЕ! Перед выполнением любых работ по техническому обслуживанию или очистке выключите устройство и подождите, пока ножи остановятся.

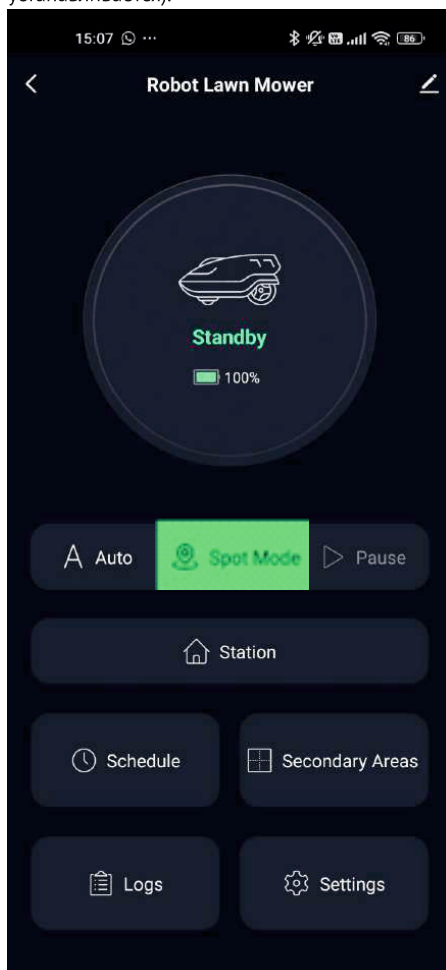
ВНИМАНИЕ! При работе с лезвиями надевайте перчатки.



Чистка и обслуживание

ВНИМАНИЕ! Никогда не обливайте газонокосилку водой. Существует риск поражения электрическим током.

Содержите устройство в чистоте. Для очистки используйте щетку или ткань, но не используйте агрессивные чистящие средства или растворители.

Время от времени смазывайте колеса.

Проверьте крышки и защитные устройства на наличие повреждений и правильную установку. При необходимости замените их.



Замена аккумулятора

ВНИМАНИЕ! При замене аккумулятора: Выключите устройство и подождите, пока лезвия остановятся. Существует риск получения травмы.

ВНИМАНИЕ! В случае повреждения аккумулятора существует опасность получения травмы из-за вытекшей аккумуляторной жидкости! При попадании в глаза или на кожу промойте пораженные места водой или нейтрализатором и обратитесь за медицинской помощью.



1. Переверните газонокосилку.
2. Откройте батарейный отсек, открутив 4 винта на нижней стороне устройства.
3. Снимите аккумулятор.
4. Снова закройте батарейный отсек.

Поворот/замена лезвий

Газонокосилка оснащена реверсивными ножами. Если лезвия затупились с одной стороны, их можно перевернуть.

Если ножи повреждены или имеют признаки дисбаланса, их необходимо заменить.

1. Переверните устройство.
2. Снимите болты крепления лезвия на нижней стороне устройства.
3. Переверните или поменяйте ножи.
4. Закрепите лезвия болтами.

Устранение блокировки ножей

ВНИМАНИЕ! Наденьте защитные перчатки. Существует риск получения травмы.



1. Переверните газонокосилку.
2. Откройте батарейный отсек, открутив 4 винта с нижней стороны устройства.
3. Извлеките аккумулятор.
4. Устраните засор.
5. Установите аккумулятор на место.
6. Закройте батарейный отсек.

НЕИСПРАВНОСТИ И ИХ УСТРАНЕНИЕ

Проблема	Возможная причина	Способ устранения
Машина не запускается	Аккумуляторная батарея не вставлена	Вставьте аккумуляторную батарею (см. «Замена аккумуляторной батареи»)
	Крышка (1) открыта	Закройте крышку (1)
	Неисправный двигатель	Обратитесь в авторизованный сервисный центр
	Трава слишком длинная	При необходимости предварительно подстригите газон.
Двигатель выключается	блокировка инородным телом	Установите большую высоту стрижки.
Газонокосилка движется, но не косит	Лезвия затупились или неисправны.	Замените лезвия (см. «Поворот/замена лезвий»).
	Режущий двигатель неисправен	Обратитесь в авторизованный сервисный центр
Производительность неудовлетворительная или затруднена работа двигателя	Высота среза слишком мала	Установите большую высоту стрижки
	Лезвия (20) тупые	Заточите или замените лезвия
	Область лезвия заблокирована	Очистите устройство
Необычные звуки, стук или вибрации	болты лезвия (19) ослаблены	Болты лезвия (19) ослаблены
	Лезвия (20) повреждены	Заменить лезвие
Газонокосилка выезжает за пределы границы	Ошибка маршрутизации: углы в 90° могут привести к потере сигнала	Избегайте создания углов под углом 90°. Вместо этого разделите их на два угла по 45°

ПРАВИЛА ХРАНЕНИЯ, ТРАНСПОРТИРОВКИ И УТИЛИЗАЦИИ

Устройство следует хранить в сухом, не запыленном помещении. При хранении должна быть обеспечена защита устройства от атмосферных осадков. Наличие в воздухе паров кислот, щелочей и других агрессивных примесей не допускается.

Устройство во время хранения должно быть недоступно для детей.

Не помещайте устройство в полиэтиленовые мешки, так как это может привести к образованию влаги. Очистите устройство перед хранением. Храните батарею только в частично заряженное состояние. Уровень зарядки должен составлять 40-60% при длительном хранении. Проверяйте уровень заряда батареи примерно каждые 3 месяца в течение длительного периода хранения и при необходимости подзаряжайте ее. Отсоедините зарядную станцию от ограничительного провода. Заизолируйте контакты ограничительного провода клейкой лентой.

ВНИМАНИЕ! Если вы запускаете устройство после длительного хранения, очистите контакты аккумулятора на устройстве и зарядные штыри на зарядной станции латунной щеткой, чтобы избежать проблем с зарядкой.

Ручка (8) для транспортировки устройства расположена на задней стороне газонокосилки

ВНИМАНИЕ! Всегда носите газонокосилку так, чтобы лезвия (20) были направлены в сторону от вашего тела. Опасность получения травмы!

Устройство можно транспортировать любым видом закрытого транспорта в упаковке производителя или без нее с сохранением устройства от механических повреждений, атмосферных осадков, воздействия химически активных веществ. Во время погрузочно-разгрузочных работ устройство не должно подвергаться ударам, падениям и воздействию атмосферных осадков: температура окружающего воздуха от минус 40 до плюс 40°C; относительная влажность воздуха не более 80 % при 20°C.

Утилизация устройства должна производиться в соответствии с нормами местного законодательства.



ГАРАНТИЙНЫЕ ОБЯЗАТЕЛЬСТВА

ГАРАНТИЙНЫЙ ПЕРИОД

Условия гарантии перечислены в гарантийном талоне изделия. Срок бесплатного гарантийного ремонта составляет 12 месяцев и действителен при соблюдении предписаний и рекомендаций настоящей инструкции по эксплуатации. Срок эксплуатации 5 лет.

Гарантия не распространяется на детали, вышедшие из строя вследствие нормального износа, а также на быстро изнашивающиеся детали и расходные узлы, например, ручные стартеры, пластиковые части, тросы управления, воздушные, топливные, масляные фильтры, режущие ножи, амортизаторы, поршневые кольца, свечи зажигания, триммерные катушки, травосборники, и т.д., а также на детали, срок службы которых зависит от регулярного технического обслуживания.

ВНИМАНИЕ! Изделия принимаются в сервисный центр чистыми, только в собранном виде, а также полностью укомплектованными.

РАСШИРЕННАЯ ГАРАНТИЯ

Производитель предоставляет Расширенную гарантию на изделия 24 месяца (+1 год с даты окончания основного срока гарантийного обслуживания). Дополнительная гарантия вступает в силу после выполнения следующих условий:



- регистрация в течение 30 дней с момента покупки на официальном сайте hyundaipower-belarus.com;
- прохождение планового технического обслуживания в авторизованном сервисном центре HYUNDAI с соответствующей отметкой в Гарантийном сертификате;
- соблюдение потребителем всех требований и рекомендаций по эксплуатации изделия, указанных в Руководстве пользователя.

Регламент технического обслуживания для получения Расширенной гарантии 2 года смотрите на сайте <http://hyundaipower-belarus.com> в соответствующем разделе «Расширенная гарантия».

Для проведения регламентных работ обращайтесь в сервисные центры HYUNDAI. Адреса и время работы авторизованных сервисных центров уточняйте в разделе «Сервис» на сайте <http://hyundaipower-belarus.com>.

ВНИМАНИЕ!

Проверьте наличие в руководстве по эксплуатации гарантийного талона, отсутствие механических повреждений.

Убедитесь, что в гарантийном талоне поставлены: штамп магазина, дата продажи и подпись продавца.

Пожалуйста, внимательно прочитайте данное руководство перед установкой и использованием данного оборудования.

Информация, содержащаяся в данной публикации, являлась верной на момент поступления в печать. Компания в интересах развития оставляет за собой право изменять спецификации и комплектацию оборудования в любой момент времени без предупреждения и без возникновения каких-либо обязательств.



HYUNDAI
POWER PRODUCTS



Контактная информация:

Импортер в Беларуси:
ООО «ЭландБелИмпорт»
220053, г. Минск,
ул. Будславская, 23/1, комната 2
info@eland.by

Импорціёр у Беларусі:
ТАА «ЭландБелИмпорт»
220053, г. Мінск,
вул. Будслаўская, 23/1, пакой 2
info@eland.by

Importer to Belarus:
LLC "ElandBellImport"
220053, Minsk,
st. Budslavskaya, 23/1, room 2
info@eland.by