

GOODLUCKPRO®



Для модели GL7800BC

Для модели GL7801BC

ТРИММЕР
БЕНЗИНОВЫЙ
GL7800BC
GL7801BC

ИНСТРУКЦИЯ ПО ЭКСПЛУАТАЦИИ



Внимание! Бензотриммер предназначен для бытового использования. Естественный ресурс его рассчитан на использование суммарной продолжительностью в год не более 150 часов. Бесперывное время работы не должно составлять более 30 минут, после чего необходимо делать перерывы не менее 15 минут, суммарно не более 3-х часов в день. В ином случае, моторесурс изделия будет вырабатываться пропорционально превышению рекомендованного времени работы.

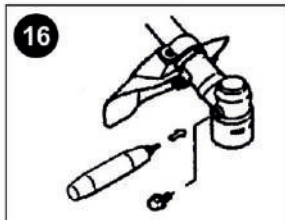
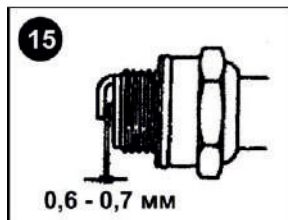
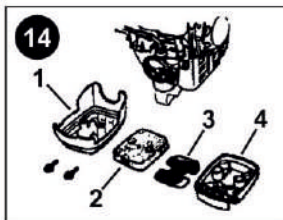
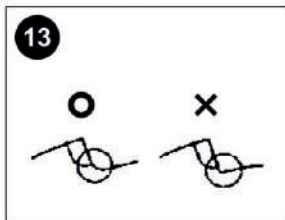
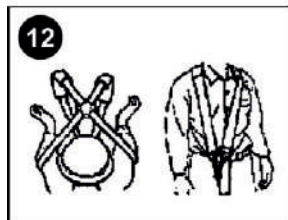
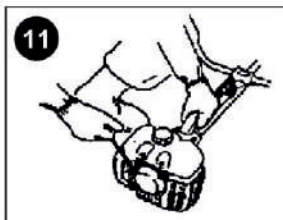
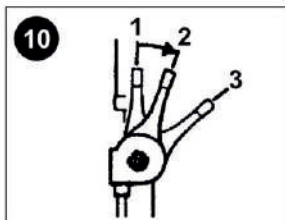
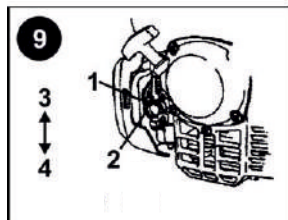
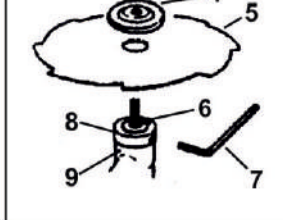
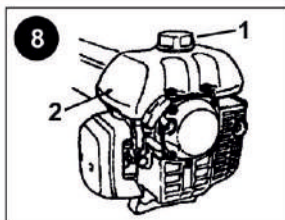
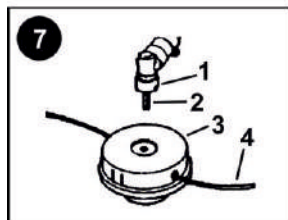
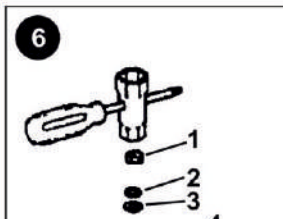
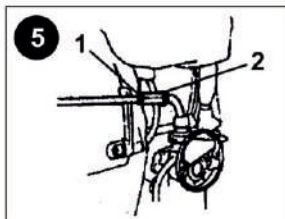
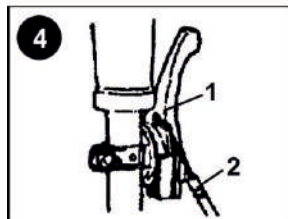
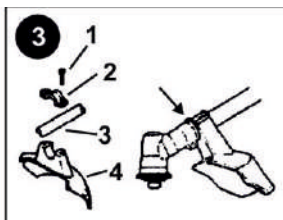
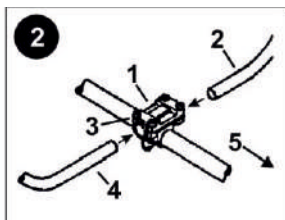
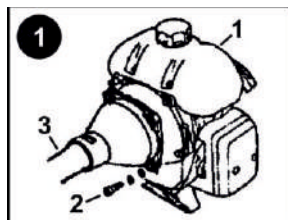

0,6 - 0,7 mm

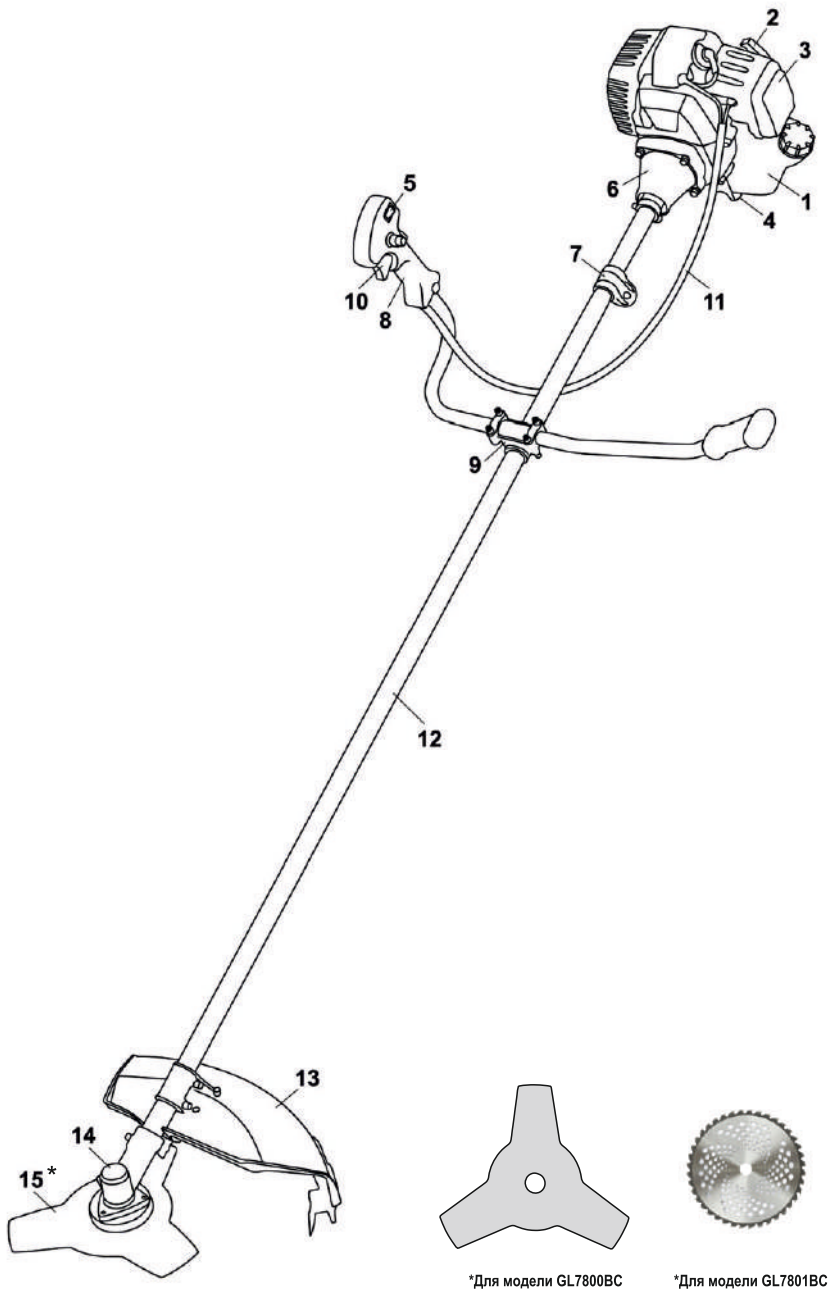

*Для модели GL7800BC

*Для модели GL7801BC

УМОВНІ ПОЗНАЧКИ СИГНАЛІВ ПОПЕРЕДЖЕНЬ, ЗАЗНАЧЕНИХ В ІНСТРУКЦІЇ

УВАГА!

Так позначаються інструкції, яким необхідно слідувати для запобігання ситуацій, що приводять до серйозних травм і смерті.

ВАЖЛИВО!

Даний значок ставиться поруч зі вказівками, яким необхідно слідувати для запобігання механічних ушкоджень або аварії.

ПРИМІТКА

Даний значок ставиться поруч із порадами або вказівками по експлуатації механізму.

I. ТЕХНІЧНІ ХАРАКТЕРИСТИКИ

Потужність	4500 Вт
Об'єм циліндру	52 см³
Об'єм бака	1,2 л
Число обертів	8500-9500 об/хв
Ширина області скошування	
Ніж	255 мм
Ліска	400 мм

GL7800BC
GL7801BC

II. РОЗТАШУВАННЯ ДЕТАЛЕЙ

1. Паливний бак
2. Стартер
3. Повітряний фільтр
4. Опора
5. Кнопка запуску двигуна
6. Редуктор верхній
7. Кронштейн для ременя
8. Рукоятка
9. Фіксатор ручок
10. Важіль дросельної заслінки
11. Трос дросельної заслінки
12. Штанга
13. Захисний кожух
14. Редуктор нижній
15. Ніж

III. ПОПЕРЕДЖУВАЛЬНІ НАПИСИ НА МЕХАНІЗМІ



(1)



(2)



(3)

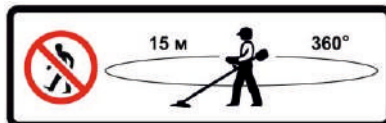

(4)

- (1) Перед початком роботи ознайомтеся з інструкцією із застосування.
- (2) Скористайтеся засобами захисту для голови, очей та вух.
- (3) Увага
- (4) Не підпускайте до тримеру дітей, спостерігачів і помічників ближче, ніж на 15 метрів.

ВАЖЛИВО!

При неможливості розібрати попереджувальні написи на табличках необхідно зв'язатися з дилером і одержати нові.

IV. СИМВОЛИ НА АГРЕГАТІ

Для забезпечення безпечної роботи й технічного обслуговування на поверхню механізму наноситься гравірування у вигляді символів. Відповідно до даних символів щоб уникнути помилки дотримуйтеся обережності.



(a)



(b)



(c)

(a) отвір для заливання «БЕНЗИНОВОЇ СУМІШІ»

Положення: КРИШКА ПАЛИВНОГО БАКА

(b) Напрямок для закриття дросельної заслінки

Положення: КРИШКА ПОВІТРЯНОГО ФІЛЬТРА

(c) Напрямок для відкриття дросельної заслінки

Положення: КРИШКА ПОВІТРЯНОГО ФІЛЬТРА

V. ЗАХОДИ БЕЗПЕКИ

ПЕРЕД ПОЧАТКОМ ЕКСПЛУАТАЦІЇ МЕХАНІЗМУ

- Уважно ознайомтеся з інструкцією для розуміння принципу роботи агрегату.
- Даний продукт розроблений для стрижки трави і не повинен використовуватися з іншою метою.
- Забороняється експлуатувати тример у стані алкогольного сп'яніння, при виснаженні або недоліку сну, наявності млявості після приймання ліків від застуди або при будь-якому іншому стані при ослабленій реакції, а також при неможливості правильної й безпечної експлуатації агрегату.
- Не допускається робота двигуна усередині приміщення. Вихлопні гази містять шкідливий чадний газ.
- Забороняється експлуатація агрегату в умовах, описаних нижче:
 - на слизькій поверхні.
 - у нічний час, при щільному тумані або в будь-який інший час при обмеженні видимості й неможливості розрізнення робочої території.
 - у дощову погоду, при грозі або в будь-якому іншому випадку, коли погодні умови перешкоджають безпечній експлуатації виробу.
- Перед першим застосуванням тримера зверніться до досвідченого оператора для навчання роботи за агрегатом.
- Недолік сну, втома або фізичне виснаження приводять до зниження уваги, що, у свою чергу, може привести до нещасного випадку або одержання травми. Час безперервної роботи повинен становити 30-40 хвилин, після чого необхідно зробити 10-20 хвилинну перерву. Загальний час роботи тримера не повинен перевищувати 2 години на день.

- Тримайте дану інструкцію під рукою, щоб звернутися до неї при виникненні будь-яких питань.
- Завжди перевіряйте наявність інструкції при продажі, наданні в оренду або передачі права власності на даний агрегат іншій особі.
- Не допускайте до роботи з агрегатом дітей або людей, що не розібралися до кінця зі вказівками, представленими в інструкції з використання тримера.

РОБОЧИЙ МЕХАНІЗМ І ОДЯГ

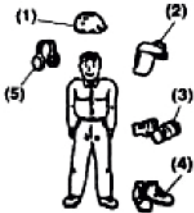

При експлуатації тримера слід надягати відповідний одяг і захисне встаткування:

- (1) Каску
- (2) Захисні окуляри або захист для обличчя
- (3) Товсті робочі рукавички
- (4) Нековзні робочі черевики
- (5) Протишумні навушники

Також необхідно мати при собі такі предмети:

1. Насадки й паливо
2. Паливо з непорушеними умовами зберігання
3. Запасний ніж
4. Предмети для позначення робочої зони (акула, попереджувальні знаки)
5. Свисток (для привертання уваги або подачі сигналу про аварію)
6. Сокиру або пилку (для руйнування перешкод)

Забороняється працювати з агрегатом у вільних брюках, сандаліях або босоніж.

ПРАВИЛА БЕЗПЕКИ ПРИ РОБОТІ З ПАЛИВОМ

- Двигун працює на паливній суміші, що містить легкозаймистий бензин. Не слід дивитися на ємності з паливом або заправляти паливний бак у місцях установки казанів, дров'яної печі, наявності електричних іскор, іскор від зварювання або іншого джерела тепла або вогню, тому що це може привести до загоряння палива.
- Надзвичайно небезпечно палити при роботі тримера або заправленні паливного бака. Не допускайте наявності запалених цигарок поблизу тримера.
- Перед заправленням бака в першу чергу вимкніть двигун і проконтролюйте відсутність джерела іскор або відкритого вогню.
- При витоку пального в процесі заправлення протріть поверхню сухою тканиною перед повторним включенням двигуна.
- Після заправлення встановіть кришку паливного баку на місце, після чого відійдіть із тримером не менш, ніж на 3 метра від місця заправлення перед тим, як вмикати двигун.

ПОРЯДОК КОНТРОЛЮ ТРИМЕРА ПЕРЕД ПОЧАТКОМ ЕКСПЛУАТАЦІЇ

- Перед тим, як приступити до роботи, оцініть робочу поверхню або газон на предмет наявності перешкод і за можливості усуньте їх.
- Область навколо оператора, що працює із тримером, периметр якої становить 15 м, є небезпечною зоною. На працівнику повинна бути одягнена жовта сигнальна уніформа, навколо робочої зони слід розмістити знаки огородження.

- Якщо робота виконується одночасно двома або декількома операторами, завжди контролюйте присутність і положення кожного з них для забезпечення достатньої безпечної відстані між ними.
- Переконайтеся в надійному затягуванні всіх гвинтів, відсутності витоків, тріщин, вм'ятин або інших ушкоджень, які можуть перешкодити безпечній експлуатації. Будьте особливо уважні при перевірці лез або сполучних елементів, через які останні кріпляться до тримеру, на предмет наявності ушкоджень.
- Забороняється використовувати деформовані леза, а також леза зі слідами вм'ятин, із тріщинами й ушкодженнями.
- Зберігайте леза в заточеному виді.
- Перевірте надійність кріплення леза за допомогою болтового з'єднання й переконайтеся в м'якому й безшумному повертанні леза.

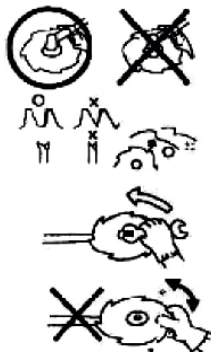

ВКАЗІВКИ ПО ЗАПУСКУ ДВИГУНА

- Переконайтеся у відсутності перешкод у радіусі 15 м від тримера.
- Установіть тример на землю на плоску рівну поверхню та надійно втримуйте його, щоб переконатися у відсутності контакту лез і дроселя з перешкодами при запуску двигуна.
- Переведіть дросель у положення холостого ходу при запуску двигуна.
- Якщо після запуску двигуна леза продовжують обертатися навіть при виведеній у крайнє заднє положення заслінки, відключіть двигун і перевірте дросель на предмет повного переміщення в заднє положення, а також тросик дросельної заслінки та інші деталі.

ЗАХОДИ БЕЗПЕКИ ПРИ ВІДДАЧІ

При контакті обертального леза із твердим предметом у критичній зоні може виникнути небезпечна реакція, яка називається віддача. При виникненні віддачі оператор може не впоратися з керуванням, що приведе до одержання серйозної або смертельної травми.

Уникайте виникнення віддачі, для чого уважно ознайомтеся з наступними заходами безпеки:

1. Перед початком роботи очистіть робочу зону й вилучте траву навколо перешкод.
2. При використанні тримера не торкайтеся до інших деталей за винятком рукояток.
3. При роботі не піднімайте погляд нагору. Якщо буде потреба, переведіть дросельну заслінку в положення холостого ходу.
4. При експлуатації тримера забороняється встановлювати його поблизу ніг або підняти вище рівня талії.

ВКАЗІВКИ ПО ТРАНСПОРТУВАННЮ

1. Переконайтеся в тому, що на леза надітий відповідний чохол.
2. При транспортуванні на автомобілі надійно закріпіть агрегат за допомогою троса. Транспортування агрегату на велосипеді або мотоциклі заборонено - це небезпечно.

3. Забороняється транспортування тримера по вибоїстих дорогах на більші відстані без попереднього зливу всього палива з паливного бака, в іншому випадку це може привести до витоку.

ЗАХОДИ БЕЗПЕКИ ПРИ РОБОТІ

1. Міцно стисніть рукоятки тримера обома руками. При перерві в роботі переведіть дросель у режим холостого ходу.
2. Завжди контролюйте стійке положення при роботі.
3. Підтримуйте швидкість обертання двигуна на рівні, необхідному для виконання роботи з підрізування. Забороняється збільшувати швидкість обертання двигуна вище необхідного рівня.
4. При заговуванні трави в процесі стрижки або якщо буде потреба проведення технічного обслуговування агрегату або заправлення паливного бака відключайте двигун.
5. При контакті леза із твердими об'єктами, такими як камінь, негайно зупиніть двигун і перевірте леза на предмет наявності ушкоджень. При наявності ушкоджень зробіть заміну леза.
6. У випадку, якщо Вас хтось окликнув у процесі роботи, перш ніж повернутися, відключіть двигун.
7. Забороняється доторкатися до свічі запалювання або її кабелю при роботі двигуна. Це може призвести до поразки електричним струмом.
8. При роботі двигуна або безпосередньо після його вимикання забороняється доторкатися до глушника, свічі запалювання або інших металевих деталей. Це може привести до серйозних опіків.
9. По закінченню обрізки в одному місці й продовженні роботи в іншій зоні відключіть двигун і поверніть агрегат таким чином, щоб поверхні лез були спрямовані від тіла.

ЗАХОДИ БЕЗПЕКИ ПРИ ПРОВЕДЕННІ ТЕХНІЧНОГО ОБСЛУГОВУВАННЯ

1. Регулярно через певні інтервали часу проводьте технічне обслуговування та операції, зазначені в даному керівництві. Якщо буде потреба заміни деталей або виконання робіт з технічного обслуговування, не зазначених у даній інструкції, зв'яжіться з авторизованим представником.
2. Будь-які роботи з налагодження двигуна тримера бензинового проводяться фахівцями авторизованого сервісного центру.
3. Завжди відключайте двигун перед проведенням технічного обслуговування або діагностики.
4. При заточенні, видаленні й заміні лез використовуйте відповідні інструменти й устаткування для запобігання нещасного випадку.
5. При заміні леза або інших деталей, масла або інших мастильних матеріалів переконайтеся в наявності в них сертифікатів для роботи із тримером.

VI. УСТАНОВКА

ДВИГУН І ШТАНГА

Сполучіть штангу та двигун, використовуючи чотири гвинти з торцевою голівкою, забезпечте надійність з'єднання, розподіляючи навантаження рівномірно (Мал.

- 1).
- (1) Двигун
- (2) Болт
- (3) Штанга

РУКОЯТКА

Послабте затягування чотирьох болтів на зйомному кронштейні (Мал. 2).

Установіть праву й ліву рукоятки в кронштейн і надійно затягніть болти (Мал. 2).

- (1) Знімний кронштейн
- (2) Права рукоятка
- (3) Болт
- (4) Ліва рукоятка
- (5) Сторона двигуна

ЗАХИСНИЙ КОЖУХ

Установіть захисний кожух на корпус редуктора й надійно закріпіть його за допомогою хомута та двох болтів (M5x25) (Мал. 3) .

- (1) Болт
- (2) Хомут
- (3) Штанга
- (4) Захисний кожух

ТРОСИК ДРОСЕЛЬНОЇ ЗАСЛІНКИ

УВАГА!

Після зборки переконайтеся в тому, що трос дроселя вставлений у важіль дроселя. В іншому разі це становить велику небезпеку, тому що при обертанні двигуна відбувається розблокування дросельної заслінки.

Вставте кінець тросика у важіль дроселя й закріпіть (Мал. 4).

- (1) Отвір
- (2) Тросик дроселя

РЕГУЛЮВАННЯ ТРОСИКА ДРОСЕЛЯ (Мал. 5)

1. Після відпускання важеля дроселя потягніть за тросик дроселя. Вільний хід становить 1 або 2 мм при виконанні виміру з боку карбюратора.
2. При наявності малого або великого зазору зніміть кришку повітряного фільтра, послабте затискну гайку та відрегулюйте зазор.

- (1) Регулювальна гайка
- (2) Затискна гайка

УСТАНОВКА МЕТАЛЕВОГО НОЖА (Мал. 6)

Установіть внутрішній кронштейн на вал редуктора та перевірте його для фіксації за допомогою L-образного стрижня.

Установіть лезо на внутрішній кронштейн таким чином, щоб букви були звернені до корпуса редуктора й точно сполучить отвір у ножі з виступом на внутрішньому кронштейні.

Установіть зовнішній кронштейн на вал редуктора таким чином, щоб поверхня з поглибленням була звернена до леза.

Установіть кришку болта на зовнішній кронштейн і закріпіть її за допомогою болта (з лівим різьбленням) разом із пружинною шайбою й шайбою.

- (1) Гайка
- (2) Пружинна шайба
- (3) Шайба
- (4) Зовнішній кронштейн
- (5) Ніж
- (6) Вал редуктора
- (7) Стрижень
- (8) Внутрішній кронштейн
- (9) Корпус редуктора

УСТАНОВКА НЕЙЛОНОВОЇ КОТУШКИ З ЛІСКОЮ (ОПЦІОНАЛЬНО) (Мал. 7)

1. Зніміть внутрішній і зовнішній кронштейни з валу редуктора.
2. Вкрутіть болт в отвір на валу редуктора й затягніть за допомогою гайкового ключа.
3. Вкрутіть нейлонову катушку в болт, зафіксувавши внутрішній кронштейн за допомогою L-образного стрижня та затягніть вручну.

ПРИМІТКА

Надійно затягніть болти й шайби при установці катушки.

- (1) Корпус редуктора
- (2) Вал редуктора
- (3) Нейлонова катушка
- (4) Нейлонова ліска

VII. ПАЛИВО

УВАГА!

- Бензин відноситься до легкозаймистих рідин.
- Забороняється палити або користуватися джерелом вогню або іскор у місцях зберігання палива.
- Перед запуском двигуна витріть пролитий бензин.
- Перед дозаправленням агрегату дайте йому охолонути.
- Зберігайте ємності з паливом удалині від джерел відкритого вогню.

ВАЖЛИВО!

- Не використовуйте масло для чотиритактних двигунів і водяне охолодження. Це може привести до ушкодження свічі запалювання й заклинювання двигуна.
- Використання паливної суміші, з терміном зберігання, що закінчився (більш одного місяця), може привести до засмічення карбюратора або неправильній роботі двигуна. Злийте, залишок палива в герметичний контейнер і зберігайте його в темному й холодному приміщенні.
- Змішайте бензин стандартної якості (етилований або неетилований) і машинне масло перевіреної якості для заправлення двотактного двигуна повітряного охолодження.

УВАГА!

Даний прилад працює винятково на паливній суміші, що складається з: масла, призначеного для ручного бензоінструмента, для двотактних бензинових двигунів - 1 частина й бензину марки AI-92 (без вмісту свинцю) - 25 частин, тобто пропорція 1:25! У жодному разі не можна використовувати звичайне двотактне масло, призначене для мопедів, мотоциклів, скутерів тощо!

VIII. ПОРЯДОК ЕКСПЛУАТАЦІЇ

ЗАПУСК ДВИГУНА

УВАГА!

Перед запуском двигуна перевірте агрегат на предмет ослаблення затягувань або витоку палива. Ріжучий інструмент повинен бути правильно встановлений і надійно закріплений.

Установіть агрегат на плоску поверхню. Закріпіть підставу. Очистіть ріжучу голівку від сторонніх предметів (трави, листя).

1. Поверніть кришку паливного бака, щоб переконатися в її надійній фіксації (Мал. 8).
 - (1) Кришка
 - (2) Паливний бак
2. Перемістіть важіль повітряної заслінки в закрите положення (Мал. 9).
 - (1) Важіль повітряної заслінки
 - (2) Паливний кран
 - (3) Закрите положення
 - (4) Відкрите положення

ПРИМІТКА

Якщо запуск проводиться безпосередньо після зупинки двигуна, переведіть важіль повітряної заслінки в положення «відкрите».

3. Установіть важіль повітряної заслінки в положення запуску (Мал. 10), (не для всіх типів двигунів модельного ряду)
 - (1) Режим холостого ходу
 - (2) Запуск (заслінка повітряної заслінки відкрита на 1/3-1/2)
 - (3) Заслінка повітряної заслінки відкрита повністю.
4. Надійно втримуючи агрегат, швидко потягніть за трос стартера. (Мал. 11)
5. Після запуску двигуна поступово відкрийте повітряну заслінку.
6. Дайте двигуну розігрітися протягом 2-3 хвилин.

ЗУПИНКА ДВИГУНА

1. Переведіть важіль повітряної заслінки в положення холостого ходу, (не для всіх типів двигунів модельного ряду)
2. Натисніть на кнопку вимикача двигуна.

НАПЛІЧНИЙ РЕМІНЬ (Мал. 12)

1. Надягніть наплічний ремінь (Мал. 12)
2. Вимкніть двигун, переведіть важіль дроселя в положення мінімальної швидкості обертання та підвісьте агрегат за гачок на ремінь.
3. Відрегулюйте довжину ременя таким чином, щоб у робочому положенні леза розташовувалися паралельно землі. Для запобігання провисання ременя в процесі роботи відтягніть надлишок ременя від пряжки.

ВИКОРИСТАННЯ МЕТАЛЕВОГО НОЖА



1. Різати необхідно справаналіво.
 2. Металевий ніж найкраще ріже на відстані 1/3 від землі. Використовуйте цю відстань для зрізування кущів, щільного й рідкого бур'яна. Для зрізування молодшої трави використовуйте відстань 2/3 від края ножа.
 3. Налагодьте швидкість зрізування залежно від об'єкта. Молоду траву необхідно різати на середній швидкості, щільний і рідкий бур'ян необхідно різати на високій швидкості.
- (1) Для гілок і дерев
 - (2) Для трави й бур'яну
 - (3) Напрямок зрізування
 - (4) Напрямок обертання

ВАЖЛИВО!

Робота на низьких швидкостях полегшує захоплення лезами трави, бур'янів або паростків, але приводить до швидкого зношування вала й муфти.

ВИКОРИСТАННЯ КОТУШКИ З ЛІСКОЮ

- При використанні нейлонової ліски споживається більше потужності. Слід зазначити, що частота обертання двигуна в робочому режимі становить 50% від частоти обертання при використанні металевого леза.
- Нейлонова ліска зрізує траву за рахунок зусилля, створюваного обертанням котушки. При виконанні стрижки трави всією довжиною ліски швидкість обертання зменшується у зв'язку з опором, і якість роботи знижується. При великому опорі виведіть нейлонову котушку з контакту із травою, це приведе до підвищення частоти обертання. Зрізуйте невелику кількість трави за один раз.
- При переміщенні тримера в процесі стрижки трави у зворотному напрямку (зліва направо) з-під нього на тіло можуть вилітати частки й забруднити одяг.

ІХ. ТЕХНІЧНЕ ОБСЛУГОВУВАННЯ

НІЖ

- Заточіть всі ріжучі крайки й переконайтеся в тому, що задній кут закруглений (Мал. 13).
- Не прохолоджуйте леза водою при заточенні лез на точильному верстаті. Це може привести до утвору тріщин на лезі.

ПОВІТРЯНИЙ ФІЛЬТР

Відповідно до вимог виконайте перевірку й очищення елементів фільтра в теплій мильній воді. Перед установкою слід повністю висушити деталі фільтра. При поломці або усадці елемента зробіть його заміну (Мал. 14).

- (1) Кришка
- (2) Елемент
- (3) Екран
- (4) Корпус

ВАЖЛИВО!

Засмічення повітряного фільтра може привести до збільшення витрати палива й зниження потужності двигуна.

Експлуатація тримера без установки повітряного фільтра або з деформованим фільтром приведе до швидкого виходу двигуна з ладу.

ПАЛИВНИЙ ФІЛЬТР

Витягніть фільтр із паливного відсіку за допомогою невеликого дротового гачка. Від'єднайте блок фільтрів від бензопроводу, після чого промийте деталі в бензині.

ВАЖЛИВО!

Використання засміченого палива може стати причиною поганого запуску двигуна.

СВІЧА ЗАПАЛЮВАННЯ

Зніміть і перевірте свічу запалювання, очистіть електроди щіткою. Іскровий проміжок повинен бути відрегульований на 0,6 - 0,7 мм (Мал. 15).

ОХОЛОДЖЕННЯ ПОВІТРЯ, ЩО НАДХОДИТЬ

Зробіть перевірку вентиляційної системи охолодження повітря, що надходить, й зони навколо охолодних ребер циліндра, вилучіть забруднення, що прилипли до тримеру.

ВАЖЛИВО!

Слід зазначити, що недотримання даного пункту може привести до перегріву глушника й загорянню тримера.

КОРПУС РЕДУКТОРА

Вводіть універсальне мастило через кожні 25 годин експлуатації. Зніміть фіксатори ножа для видалення старого мастила (Мал. 16).

ПІСЛЯ 100 ГОДИН РОБОТИ

ГЛУШНИК

1. Зніміть глушник і за допомогою викрутки вилучте нагар з отвору. Після чого видаліть нагар з повітряпроводу глушника.
2. Виконайте затягування всіх гвинтів, болтів і інших сполучних елементів.

3. Проконтролюйте відсутність мастила між фрикційною накладкою диска муфти, барабаном, зчепленням і при необхідності вилучте її, використовуючи неетилований бензин без масла.
4. Зніміть поплавков карбюратора та очистіть внутрішній простір.

РЕГУЛЮВАННЯ КАРБЮРАТОРА

ВАЖЛИВО!

Регулювання карбюратора проводиться тільки фахівцями авторизованого сервісного центру.

ТЕХНІЧНЕ ОБСЛУГОВУВАННЯ ПЕРЕД ЗБЕРІГАННЯМ

1. Очистіть агрегат від бруду, перевірте кожну деталь на предмет наявності ушкоджень або прослаблення з'єднань.
При виявленні несправностей усуньте їх для можливості подальшої експлуатації агрегату.
2. Злийте паливо з бака, для чого послабте зливальний гвинт поплавця, вмкніть двигун і залиште його в працюючому стані до самостійної зупинки.
3. Зніміть свічу запалювання й уведіть 1-2 см³ масла у двотактний двигун. Потягніть за канат стартера 2-3 рази, установіть свічу запалювання та зафіксуйте її в стислому положення.
4. Змажте антикорозійним маслом металеві деталі, такі як тросик дросельної заслінки, після чого встановіть на леза чохол і зберігайте агрегат у приміщенні, уникаючи влучення вологи.

ПРИМІТКА

Інструкція для експлуатації може використовуватися для опису вищевказаних агрегатів при наявності несуттєвих відмінностей у моделях. Технологічні й експлуатаційні характеристики відповідають опису даної моделі.

ДЕТАЛІ РОБОЧОГО ВАЛА

№	Найменування	Кіл-В	№	Найменування	Кіл-В
1	Корпус редуктора	1	38	Ліва ручка рукоятки	1
2	Стопорне кільце 26/28	1	39	Трубка типу А1	2
3	Стопорне кільце 10	1	40	Верхній кронштейн	1
4	Підшипник 6000	3	41	Гвинт М5х25	4
5	Мала шестерня	1	42	Стикувальний елемент	1
6	А 1-шайба 5	2	43	Нижній кронштейн	1
7	Гвинт М5х10	2	44	Гвинт М5х20	2
8	Корпус редуктора	1	45	Блок сполучних кронштейнів	1
9	Велика кінцева шестерня	1	46	Сполучний кронштейн	1
10	Вал	1	47	Стопорне кільце 35	1
11	Підшипник 6002	1	48	Підшипник 6202	1
12	Стопорне кільце 32	1	49	Стопорне кільце 15	1
13	Захист	1	50	Гвинт М5х20	1
14	Кронштейн для вала	1	51	Барабан муфти	1
15	Фіксатор для леза	1	52	Шплінт А	1
16	Фіксатор2 для леза	1	53	Шплінт А	1
17	Гвинт із лівим різьбленням М10	1	54	Гвинт М5Х20	1
18	Шайба 5	2	55	Корпус муфти	1
19	Шайба 5	2	56	Стикувальний елемент для системи захисту	1
20	Болт М5х25	2	57	Гумова втулка	1
21	Лезо	1	58	Гвинт М5	1
22	Болт М5Х16	4	59	Кронштейн	1
23	Прокладочне кільце 5	4	60	Гвинт М5х25	1
24	Шайба 5	4	61	Гвинт М5х20	1
25	Шайба 5	4	62	Гвинт М5х20	1
26	Гайка М5	4	63	Гвинт М5	1
27	Болт М5Х12	2	64	Гвинт М5х25	1
28	Прокладочне кільце	2	65	Ковпачок кронштейна	1
29	Шайба	2	66	Плечовий ремінь	1
30	Гвинт М5	2	67	Магістраль із дроселем	2
31	Кронштейн	1	68	Магістраль вимикача	1
32	Пластмасовий захист	1	69	Хвильова трубка	1
33	Трубний агрегат (вузол) А1	1	70	Гвинт М5	1
34	Масляний підшипник	5	71	Нейлонова ліска	1
35	Вал трансмісії	1	72	Відмітка попередження	1
36	Трубка типу А1	1	73	Захисний пристрій	1
37	Права ручка рукоятки	1			

УСЛОВНЫЕ ОБОЗНАЧЕНИЯ СИГНАЛОВ ПРЕДУПРЕЖДЕНИЙ, УКАЗАННЫХ В ИНСТРУКЦИИ

ВНИМАНИЕ!

Так обозначаются инструкции, которым необходимо следовать для предотвращения ситуаций, приводящих к серьезным травмам и смерти.

ВАЖНО!

Данный значок ставится рядом с указаниями, которым необходимо следовать для недопущения механических повреждений или аварии.

ПРИМЕЧАНИЕ

Данный значок ставится рядом с советами или указаниями по эксплуатации механизма.

I. ТЕХНИЧЕСКИЕ ХАРАКТЕРИСТИКИ

Мощность	4500 Вт
Объем цилиндра	52 см³
Объем бака	1,2 л
Число оборотов	8500-9500 об/мин
Ширина области скашивания	
Нож	255 мм
Леска	400 мм

GL7800BC
GL7801BC

II. РАСПОЛОЖЕНИЕ ДЕТАЛЕЙ

1. Топливный бак
2. Стартер
3. Воздушный фильтр
4. Опора
5. Кнопка запуска двигателя
6. Редуктор верхний
7. Кронштейн для ремня
8. Рукоятка
9. Фиксатор ручек
10. Рычаг дроссельной заслонки
11. Трос дроссельной заслонки
12. Штанга
13. Защитный кожух
14. Редуктор нижний
15. Нож

III. ПРЕДУПРЕДИТЕЛЬНЫЕ НАДПИСИ НА МЕХАНИЗМЕ



(1)



(2)



(3)

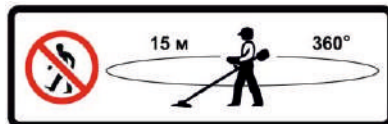

(4)

- (1) Перед началом работы ознакомьтесь с инструкцией по применению
- (2) Воспользуйтесь средствами защиты для головы, глаз и ушей.
- (3) Внимание
- (4) Не подпускайте к триммеру детей, наблюдателей и помощников ближе, чем на 15 метров.

ВАЖНО!

При невозможности разобрать предупредительные надписи на табличках необходимо связаться с дилером и получить новые.

IV. СИМВОЛЫ НА АГРЕГАТЕ

Для обеспечения безопасной работы и технического обслуживания на поверхность механизма наносится гравировка в виде символов. В соответствии с данными символами во избежание ошибки соблюдайте осторожность.



(a)



(b)



(c)

(a) отверстие для заливки «БЕНЗИНОВОЙ СМЕСИ»

Положение: КРЫШКА ТОПЛИВНОГО БАКА

(b) Направление для закрытия дроссельной заслонки

Положение: КРЫШКА ВОЗДУШНОГО ФИЛЬТРА

(c) Направление для открытия дроссельной заслонки

Положение: КРЫШКА ВОЗДУШНОГО ФИЛЬТРА

V. МЕРЫ БЕЗОПАСНОСТИ

ПЕРЕД НАЧАЛОМ ЭКСПЛУАТАЦИИ МЕХАНИЗМА

- Внимательно ознакомьтесь с инструкцией для понимания принципа работы агрегата.
- Данный продукт разработан для стрижки травы и не должен использоваться с другой целью.
- Запрещается эксплуатировать триммер в состоянии алкогольного опьянения, при истощении или недостатке сна, наличии вялости после приема лекарств от простуды либо при любом другом состоянии при ослабленной реакции, а также при невозможности правильной и безопасной эксплуатации агрегата.
- Не допускается работа двигателя внутри помещения. Выхлопные газы содержат вредный угарный газ.
- Запрещается эксплуатация агрегата в условиях, описанных ниже:
 - на скользкой поверхности.
 - в ночное время, при плотном тумане либо в любое другое время при ограничении видимости и невозможности различения рабочей территории.
 - в дождливую погоду, при грозе либо в любом другом случае, когда погодные условия препятствуют безопасной эксплуатации изделия.
- Перед первым применением триммера обратитесь к опытному оператору для обучения работе сагрегатом.
- Недостаток сна, усталость или физическое истощение приводят к снижению внимания, что, в свою очередь, может привести к несчастному случаю или получению травмы. Время непрерывной работы должно составлять 30-40 минут, после чего

необходимо сделать 10-20 минутный перерыв. Общее время работы триммера не должно превышать 2 часов в день.

- Держите данную инструкцию под рукой, чтобы обратиться к ней при возникновении каких-либо вопросов.
- Всегда проверяйте наличие инструкции при продаже, предоставлении в аренду либо передаче права собственности на данный агрегат другому лицу.
- Не допускайте к работе с агрегатом детей или людей, до конца не разобравшихся с указаниями, представленными в инструкции по использованию триммера.

РАБОЧИЙ МЕХАНИЗМ И ОДЕЖДА

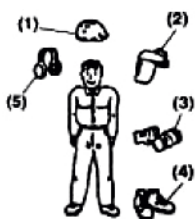

При эксплуатации триммера следует надевать соответствующую одежду и защитное оборудование:

- (1) Каску
- (2) Защитные очки или защиту для лица
- (3) Толстые рабочие перчатки
- (4) Нескользящие рабочие ботинки
- (5) Противошумные наушники

Также необходимо иметь при себе следующие предметы:

1. Насадки и топливо
2. Топливо с ненарушенными условиями хранения
3. Запасной нож.
4. Предметы для обозначения рабочей зоны (акула, предупредительные знаки)
5. Свисток (для привлечения внимания или подачи сигнала об аварии)
6. Топор или пилу (для разрушения препятствий)

Запрещается работать с агрегатом в свободных брюках, сандалиях или босиком.

ПРАВИЛА БЕЗОПАСНОСТИ ПРИ РАБОТЕ С ТОПЛИВОМ

- Двигатель работает на топливной смеси, содержащей легковоспламеняемый бензин. Не следует смотреть на емкости с топливом или заправлять топливный бак в местах установки котлов, дровяной печи, наличия электрических искр, искр от сварки или другого источника тепла или огня, так как это может привести к возгоранию топлива.
- Чрезвычайно опасно курить при работе триммера или заправке топливного бака. Не допускайте наличия зажженных сигарет вблизи триммера.
- Перед заправкой бака в первую очередь выключите двигатель и проконтролируйте отсутствие источника искр или открытого пламени.
- При утечке горючего в процессе заправки протрите поверхность сухой тканью перед повторным включением двигателя.
- После заправки установите крышку топливного бака на место, после чего отойдите с триммером не менее, чем на 3 метра от места заправки перед тем, как включить двигатель.

ПОРЯДОК КОНТРОЛЯ ТРИММЕРА ПЕРЕД НАЧАЛОМ ЭКСПЛУАТАЦИИ

- Перед тем, как приступить к работе, оцените рабочую поверхность или газон на предмет наличия препятствий и по возможности устраните их.

- Область вокруг оператора, работающего с триммером, периметр которой составляет 15 м, является опасной зоной. На работнике должна быть надета желтая сигнальная униформа, вокруг рабочей зоны следует разместить знаки ограждения.
- Если работа выполняется одновременно двумя или несколькими операторами, всегда контролируйте присутствие и положение каждого из них для обеспечения достаточного безопасного расстояния между ними.
- Убедитесь в надежной затяжке всех винтов, отсутствии утечек, трещин, вмятин или других повреждений, которые могут помешать безопасной эксплуатации. Будьте особо внимательны при проверке лезвий или соединительных элементов, через которые последние крепятся к триммеру, на предмет наличия повреждений.
- Запрещается использовать деформированные лезвия, а также лезвия со следами вмятин, с трещинами и повреждениями.
- Храните лезвия в заточенном виде.
- Проверьте надежность крепления лезвия при помощи болтового соединения и убедитесь в мягком и бесшумном проворачивании лезвия.

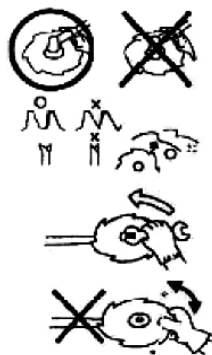

УКАЗАНИЯ ПО ЗАПУСКУ ДВИГАТЕЛЯ

- Убедитесь в отсутствии препятствий в радиусе 15 м от триммера.
- Установите триммер на землю на плоскую ровную поверхность и надежно удерживайте его, чтобы убедиться в отсутствии контакта лезвий и дросселя с препятствиями при запуске двигателя.
- Переведите дроссель в положение холостого хода при запуске двигателя.
- Если после запуска двигателя лезвия продолжают вращаться даже при выведенной в крайнее заднее положение заслонке, отключите двигатель и проверьте дроссель на предмет полного перемещения в заднее положение, а также тросик дроссельной заслонки и другие детали.

МЕРЫ БЕЗОПАСНОСТИ ПРИ ОТДАЧЕ

При контакте вращающегося лезвия с твердым предметом в критической зоне может возникнуть опасная реакция, которая называется отдача. При возникновении отдачи оператор может не справиться с управлением, что приведет к получению серьезной или смертельной травмы.

Избегайте возникновения отдачи, для чего внимательно ознакомьтесь со следующими мерами безопасности:

1. Перед началом работы очистите рабочую зону и удалите траву вокруг препятствий.
2. При использовании триммера не прикасайтесь к другим деталям за исключением рукояток.
3. При работе не поднимайте взгляд вверх. В случае необходимости переведите дроссельную заслонку в положение холостого хода.
4. При эксплуатации триммера запрещается устанавливать его вблизи ног либо поднимать выше уровня талии.

УКАЗАНИЯ ПО ТРАНСПОРТИРОВКЕ

1. Убедитесь в том, что на лезвия надет соответствующий чехол.
2. При транспортировке на автомобиле надежно закрепите агрегат при помощи троса. Транспортировка агрегата на велосипеде или мотоцикле запрещена - это опасно.
3. Запрещается транспортировка триммера по ухабистым дорогам на большие расстояния без предварительного слива всего топлива из топливного бака, в противном случае это может привести к утечке.

МЕРЫ БЕЗОПАСНОСТИ ПРИ РАБОТЕ

1. Крепко сожмите рукоятки триммера обеими руками. При перерыве в работе переведите дроссель в режим холостого хода.
2. Всегда контролируйте устойчивое положение при работе.
3. Поддерживайте скорость вращения двигателя на уровне, требуемом для выполнения работы по подрезке. Запрещается увеличивать скорость вращения двигателя выше необходимого уровня.
4. При зажевывании травы в процессе стрижки или в случае необходимости проведения технического обслуживания агрегата или заправки топливного бака отключайте двигатель.
5. При контакте лезвия с твердыми объектами, такими как камень, немедленно остановите двигатель и проверьте лезвия на предмет наличия повреждений. При наличии повреждений произведите замену лезвия.
6. В случае, если Вас кто-то окликнул в процессе работы, прежде чем повернуться, отключите двигатель.
7. Запрещается прикасаться к свече зажигания или ее кабелю при работе двигателя. Это может привести к поражению электрическим током.
8. При работе двигателя или непосредственно после его выключения запрещается прикасаться к глушителю, свече зажигания или другим металлическим деталям. Это может привести к серьезным ожогам.
9. По окончании обрезки в одном месте и продолжении работы в другой зоне отключите двигатель и поверните агрегат таким образом, чтобы поверхности лезвий были направлены от тела.

МЕРЫ БЕЗОПАСНОСТИ ПРИ ПРОВЕДЕНИИ ТЕХНИЧЕСКОГО ОБСЛУЖИВАНИЯ

1. Регулярно через определенные интервалы времени проводите техническое обслуживание и операции, указанные в данном руководстве. В случае необходимости замены деталей или выполнения работ по техническому обслуживанию, не указанных в настоящей инструкции, свяжитесь с авторизованным представителем.
2. Любые работы по наладке двигателя триммера бензинового производятся специалистами авторизованного сервисного центра.
3. Всегда отключайте двигатель перед проведением технического обслуживания или диагностики.
4. При заточке, удалении и замене лезвий используйте соответствующие инструменты и оборудование для предотвращения несчастного случая.
5. При замене лезвия или других деталей, масла или других смазочных материалов убедитесь в наличии у них сертификатов для работы с триммером.

ДВИГАТЕЛЬ И ШТАНГА

Совместите штангу и двигатель, используя четыре винта с торцевой головкой, обеспечьте надежность соединения, распределяя нагрузку равномерно (Рис. 1).

- (1) Двигатель
- (2) Болт
- (3) Штанга

РУКОЯТКА

Ослабьте затяжку четырех болтов на съемном кронштейне (Рис. 2).

Установите правую и левую рукоятки в кронштейн и надежно затяните болты (Рис. 2).

- (1) Съемный кронштейн
- (2) Правая рукоятка
- (3) Болт
- (4) Левая рукоятка
- (5) Сторона двигателя

ЗАЩИТНЫЙ КОЖУХ

Установите защитный кожух на корпус редуктора и надежно закрепите его при помощи хомута и двух болтов (M5x25) (Рис. 3).

- (1) Болт
- (2) Хомут
- (3) Штанга
- (4) Защитный кожух

ТРОСИК ДРОССЕЛЬНОЙ ЗАСЛОНКИ

ВНИМАНИЕ!

После сборки убедитесь в том, что трос дросселя вставлен в рычаг дросселя. В противном случае это представляет большую опасность, так как при вращении двигателя происходит разблокировка дроссельной заслонки.

Вставьте конец тросика в рычаг дросселя и закрепите (Рис. 4).

- (1) Отверстие
- (2) Тросик дросселя

РЕГУЛИРОВКА ТРОСИКА ДРОССЕЛЯ (Рис. 5)

1. После отпускания рычага дросселя потяните за тросик дросселя. Свободный ход составляет 1 или 2 мм при выполнении замера со стороны карбюратора.

2. При наличии малого или большого зазора снимите крышку воздушного фильтра, ослабьте зажимную гайку и отрегулируйте зазор.

- (1) Регулировочная гайка
- (2) Зажимная гайка

УСТАНОВКА МЕТАЛЛИЧЕСКОГО НОЖА (Рис. 6)

Установите внутренний кронштейн на вал редуктора и проверните его для фиксации при помощи L-образного стержня.

Установите лезвие на внутренний кронштейн таким образом, чтобы буквы были обращены к корпусу редуктора и точно совместите отверстие в ноже с выступом на внутреннем кронштейне.

Установите наружный кронштейн на вал редуктора таким образом, чтобы поверхность с углублением была обращена к лезвию.

Установите крышку болта на наружный кронштейн и закрепите ее при помощи гайки (с левой резьбой) вместе с пружинной шайбой и шайбой.

- (1) Гайка
- (2) Пружинная шайба
- (3) Шайба
- (4) Наружный кронштейн
- (5) Нож
- (6) Вал редуктора
- (7) Стержень
- (8) Внутренний кронштейн
- (9) Корпус редуктора

УСТАНОВКА НЕЙЛОНОВОЙ КАТУШКИ С ЛЕСКОЙ (ОПЦИОНАЛЬНО) (Рис. 7)

1. Снимите внутренний и наружный кронштейны с вала редуктора.
2. Вкрутите болт в отверстие на валу редуктора и затяните при помощи гаечного ключа.
3. Вкрутите нейлоновую катушку в болт, зафиксировав внутренний кронштейн при помощи L-образного стержня и затяните вручную.

ПРИМЕЧАНИЕ

Надежно затяните болты и шайбы при установке катушки.

- (1) Корпус редуктора
- (2) Вал редуктора
- (3) Нейлоновая катушка
- (4) Нейлоновая леска

VII. ТОПЛИВО

ВНИМАНИЕ!

- Бензин относится к легковоспламеняемым жидкостям.
- Запрещается курить или пользоваться источником пламени или искр в местах хранения топлива.
- Перед запуском двигателя вытрите пролитый бензин.
- Перед дозаправкой агрегата дайте ему остыть.
- Храните емкости с топливом вдали от источников открытого пламени.

ВАЖНО!

- Не используйте масло для четырехтактных двигателей с водяным охлаждением. Это может привести к повреждению свечи зажигания и заклиниванию двигателя.
- Использование топливной смеси, с истекшим сроком хранения (более одного месяца), может привести к засорению карбюратора или неправильной работе двигателя. Слейте оставшееся топливо в герметичный контейнер и храните его в темном и холодном помещении.

- Смешайте бензин стандартного качества (этилированный или неэтилированный) и машинное масло проверенного качества для заправки двухтактного двигателя воздушного охлаждения.

ВНИМАНИЕ!

Данный прибор работает исключительно на топливной смеси, состоящей из: масла, предназначенного для ручного бензоинструмента, для двухтактных бензиновых двигателей - 1 часть и бензина марки АИ-92 (без содержания свинца) - 25 частей, т.е. пропорция 1:25! Ни в коем случае нельзя использовать обычное двухтактное масло, предназначенное для мопедов, мотоциклов, скутеров и т.д.!

VIII. ПОРЯДОК ЭКСПЛУАТАЦИИ

ЗАПУСК ДВИГАТЕЛЯ

ВНИМАНИЕ!

Перед запуском двигателя проверьте агрегат на предмет ослабления затяжек или утечки топлива. Режущий инструмент должен быть правильно установлен и надежно закреплен.

Установите агрегат на плоскую поверхность. Закрепите основание. Очистите режущую головку от посторонних предметов (травы, листьев).

1. Поверните крышку топливного бака, чтобы убедиться в ее надежной фиксации (Рис. 8).

- (1) Крышка
- (2) Топливный бак

2. Переместите рычаг воздушной заслонки в закрытое положение (Рис. 9).

- (1) Рычаг воздушной заслонки
- (2) Топливный кран
- (3) Закрытое положение
- (4) Открытое положение

ПРИМЕЧАНИЕ

Если запуск производится непосредственно после остановки двигателя переведите рычаг воздушной заслонки в положение «открыто».

3. Установите рычаг воздушной заслонки в положение запуска (Рис. 10), (не для всех типов двигателей модельного ряда)

- (1) Режим холостого хода
- (2) Запуск (заслонка воздушной заслонки открыта на 1/3-1/2)
- (3) Заслонка воздушной заслонки открыта полностью

4. Надежно удерживая агрегат, быстро и плавно потяните за трос стартера. (Рис. 11)
5. После запуска двигателя постепенно откройте воздушную заслонку.
6. Дайте двигателю разогреться в течение 2-3 минут.

Внимание! Нельзя работать нажимая на курок газа рывками, это ведет к перегреву и последующему выходу из строя двигателя. После прогрева двигателя в течении 20 секунд приступайте к работе, нажав на курок газа до конца.





Внимание! Обкатка и работа триммера на холостых или неполных оборотах двигателя - Запрещена!

Все регулировки и настройки работы двигателя триммера производятся только в авторизованных сервисных центрах с использованием специального оборудования.

ОСТАНОВКА ДВИГАТЕЛЯ

1. Переведите рычаг воздушной заслонки в положение холостого хода (не для всех типов двигателей модельного ряда)
2. Нажмите на кнопку выключателя двигателя.

НАПЛЕЧНЫЙ РЕМЕНЬ (Рис. 12)

1. Наденьте наплечный ремень (Рис. 12).
2. Включите двигатель, переведите рычаг дросселя в положение минимальной скорости вращения и подвесьте агрегат за крючок на ремень.
3. Отрегулируйте длину ремня таким образом, чтобы в рабочем положении лезвия располагались параллельно земле. Для предотвращения провисания ремня в процессе работы оттяните избыток ремня от пряжки.

ИСПОЛЬЗОВАНИЕ МЕТАЛЛИЧЕСКОГО НОЖА

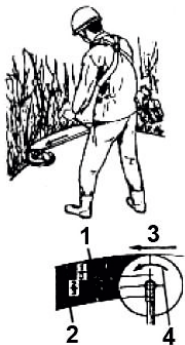

1. Резать необходимо справа налево.
 2. Металлический нож лучше всего режет на расстоянии 1/3 от края ножа. Используйте это расстояние для срезывания кустов, плотного и редкого сорняка. Для срезывания молодой травы используйте расстояние 2/3 от края ножа.
 3. Наладьте скорость срезывания в зависимости от объекта. Молодую траву необходимо резать на средней скорости, плотный и редкий сорняк необходимо резать на высокой скорости.
- (1) Для ветвей и деревьев
(2) Для травы и сорняка
(3) Направление срезывания
(4) Направление вращения

ВАЖНО!

Работа на низких скоростях облегчает захват лезвиями травы, сорняков или побегов, но приводит к быстрому износу вала и муфты.

ИСПОЛЬЗОВАНИЕ КАТУШКИ С ЛЕСКОЙ

- При использовании нейлоновой лески потребляется больше мощности. Следует отметить, что частота вращения двигателя в рабочем режиме составляет 50% от частоты вращения при использовании металлического лезвия.
- Нейлоновая леска срезает траву за счет усилия, создаваемого вращением катушки. При выполнении стрижки травы всей длиной лески скорость вращения уменьшится в связи с сопротивлением и качество работы понизится. При большом сопротивлении выведите нейлоновую катушку из контакта с травой, это приведет к повышению частоты вращения. Срезайте небольшое количество травы за один раз.
- При перемещении триммера в процессе стрижки травы в обратном направлении (слева-направо) из-под него на тело могут вылетать частицы и запачкать одежду.

НОЖ

- Заточите все режущие кромки и убедитесь в том, что задний угол закруглен (Рис. 13).
- Не охлаждайте лезвия водой при заточке лезвий на точильном станке. Это может привести к образованию трещин на лезвии.

ЧЕРЕЗ 2-3 ЧАСА ИСПОЛЬЗОВАНИЯ

ВОЗДУШНЫЙ ФИЛЬТР

В соответствии с требованиями выполните проверку и очистку элементов фильтра в теплой мыльной воде.

Перед установкой следует полностью высушить детали фильтра. При поломке или усадке элемента произведите его замену (Рис. 14).

- (1) Крышка
- (2) Элемент
- (3) Экран
- (4) Корпус

ВАЖНО!

Засорение воздушного фильтра может привести к увеличению расхода топлива и снижению мощности двигателя.

Эксплуатация триммера без установки воздушного фильтра или с деформированным фильтром приведет к быстрому выходу двигателя из строя.

ТОПЛИВНЫЙ ФИЛЬТР

Извлеките фильтр из топливного отсека при помощи небольшого проволочного крючка. Отсоедините блок фильтров от бензопровода, после чего промойте детали в бензине.

ВАЖНО!

Использование засоренного топлива может стать причиной плохого запуска двигателя.

СВЕЧА ЗАЖИГАНИЯ

Снимите и проверьте свечу зажигания, очистите электроды щеткой. Искровой промежуток должен быть отрегулирован на 0,6-0,7 мм. (Рис. 15)

ОХЛАЖДЕНИЕ ПОСТУПАЮЩЕГО ВОЗДУХА

Произведите проверку вентиляционной системы охлаждения поступающего воздуха и зоны вокруг охлаждающих ребер цилиндра, удалите загрязнения, прилипшие к триммеру.

ВАЖНО!

Следует отметить, что несоблюдение данного пункта может привести к перегреву глушителя и возгоранию триммера.

КОРПУС РЕДУКТОРА

Вводите универсальную смазку через каждые 25 часов эксплуатации. Снимите держатели ножа для удаления старой смазки (Рис. 16).

ПОСЛЕ 100 ЧАСОВ РАБОТЫ

ГЛУШИТЕЛЬ

1. Снимите глушитель и при помощи отвертки удалите нагар из отверстия. После чего удалите нагар из воздухоотвода глушителя.
2. Произведите затяжку всех винтов, болтов и других соединительных элементов.
3. Проконтролируйте отсутствие смазки между фрикционной накладкой диска муфты, сцеплением, барабаном и при необходимости удалите ее, используя неэтилированный бензин без масла.
4. Снимите поплавков карбюратора и очистите внутреннее пространство.

РЕГУЛИРОВКА КАРБЮРАТОРА

ВАЖНО!

Регулировка карбюратора производится только специалистами авторизованного сервисного центра.

ТЕХНИЧЕСКОЕ ОБСЛУЖИВАНИЕ ПЕРЕД ХРАНЕНИЕМ

1. Очистите агрегат от грязи, проверьте каждую деталь на предмет наличия повреждений или прослабления соединений. При обнаружении неисправностей устраните их для возможности последующей эксплуатации агрегата.
2. Слейте топливо из бака, для чего ослабьте сливной винт поплавка, включите двигатель и оставьте его в работающем состоянии до самостоятельного останова.
3. Снимите свечу зажигания и введите 1-2 см³ масла в двухтактный двигатель. Потяните за канат стартера 2-3 раза, установите свечу зажигания и зафиксируйте ее в сжатом положении.
- 4 Смажьте антикоррозийным маслом металлические детали, такие как тросик дросельной заслонки, после чего установите на лезвия чехол и храните агрегат в помещении, избегая попадания влаги.

ПРИМЕЧАНИЕ

Инструкция по эксплуатации может использоваться для описания вышеуказанных агрегатов при наличии несущественных различий в моделях. Технологические и эксплуатационные характеристики соответствуют описанию данной модели.

ДЕТАЛИ РАБОЧЕГО ВАЛА

№	Наименование	Кол-во	№	Наименование	Кол-во
1	Корпус редуктора	1	38	Левая ручка рукоятки	1
2	Стопорное кольцо 26/28	1	39	Трубка типа А1	2
3	Стопорное кольцо 10	1	40	Верхний кронштейн	1
4	Подшипник 6000	3	41	Винт М5х25	4
5	Малая шестерня	1	42	Стыковочный элемент	1
6	А1-Шайба 5	2	43	Нижний кронштейн	1
7	Винт М5х10	2	44	Винт М5х20	2
8	Корпус редуктора	1	45	Блок соединительных кронштейнов	1
9	Большая коническая шестерня	1	46	Соединительный кронштейн	1
10	Вал	1	47	Стопорное кольцо 35	1
11	Подшипник 6002	1	48	Подшипник 6202	1
12	Стопорное кольцо 32	1	49	Стопорное кольцо 15	1
13	Защита	1	50	Винт М5х20	1
14	Кронштейн для вала	1	51	Барaban муфты	1
15	Держатель для лезвия	1	52	Шплинт А	1
16	Держатель2 для лезвия	1	53	Шплинт А	1
17	Винт с левой резьбой М10	1	54	Винт М5Х20	1
18	Шайба 5	2	55	Корпус муфты	1
19	Шайба 5	2	56	Стыковочный элемент для системы защиты	1
20	Болт М5х25	2	57	Резиновая втулка	1
21	Лезвие	1	58	Винт М5	1
22	Болт М5Х16	4	59	Кронштейн	1
23	Прокладочное кольцо 5	4	60	Винт М5х25	1
24	Шайба 5	4	61	Винт М5х20	1
25	Шайба 5	4	62	Винт М5х20	1
26	Гайка М5	4	63	Винт М5	1
27	Болт М5Х12	2	64	Винт М5х25	1
28	Прокладочное кольцо	2	65	Колпачок кронштейна	1
29	Шайба	2	66	Плечевой ремень	1
30	Винт М5	2	67	Магистраль с дросселем	2
31	Кронштейн	1	68	Магистраль выключателя	1
32	Пластмассовая защита	1	69	Волновая трубка	1
33	Трубный агрегат (узел) А1	1	70	Винт М5	1
34	Масляный подшипник	5	71	Нейлоновая леска	1
35	Вал трансмиссии	1	72	Отметка предупреждения	1
36	Трубка типа А1	1	73	Защитное устройство	1
37	Правая ручка рукоятки	1			

NOTES ON TYPES OF WARNINGS IN THE MANUAL

WARNING!

This mark indicates instructions, which must be followed in order to prevent accidents, which could lead to serious injury or death.

IMPORTANT!

This mark indicates, which must be followed, or it leads to mechanical failure, breakdown, or damage.

NOTE

This mark indicates hints or directions useful in use of the product.

I. TECHNICAL DATA

Engine power	4500 W
Cylinder displacement	52 cc
Fuel tank capacity	1,2 L
Output load speed	8500-9500 r/min
Cutting width capacity	
Blade	255 mm
Nylon line	400 mm

GL7800BC
GL7801BC

II. PARTS LOCATION

1. Fuel tank
2. Starter
3. Air cleaner
4. Stand
5. Engine switch button
6. Housing
7. Hanger
8. Handle
9. Hale bracket
10. Throttle lever
11. Throttle cable
12. Outer pipe
13. Safety guard
14. Gear case
15. Blade

III. WARNING LABELS ON THE MACHINE



(1)



(2)



(3)

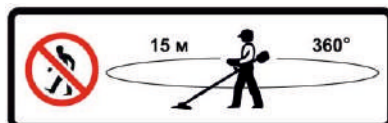

(4)

- (1) Read owner's manual before operating
- (2) Wear head, eye and ear protection.
- (3) Warning / Attention
- (4) Keep all children, bystanders and helpers 15 meters away from the brush cutter.

IMPORTANT!

If warning seals peel off or become soiled and impossible to read, you should contact the dealer from which you purchased the product to order new seals and affix the new seal in the required location.

IV. SYMBOLS ON THE MACHINE

For safe operation and maintenance, symbols are carved in relief on the machine. According to these Indications, please be careful not to take a mistake.



(a)



(b)



(c)

(a) the port to refuel the «MIX GASOLINE»

Position: FUEL TANK CAP

(b) The direction to close the choke

Position: AIR CLEANER COVER

(c). The direction to open the choke

Position: AIR CLEANER COVER

V. SAFETY PRECAUTIONS

BEFORE USING THE MACHINE

- Read this owner's manual carefully to understand how to operate this unit properly.
- This product has been designed for use in cutting grass, and it should never be used for any other purpose.
- You should never use this brush cutter when under the influence of alcohol, when suffering from exhaustion or lack of sleep when suffering from drowsiness as a result of having taken cold medicine, or at any other time when a possibility exists that your judgment might be impaired or that you might not be able to operate the brush cutter properly and in a safe manner.
- Avoid running the engine indoors. The exhaust gases contain harmful carbon monoxide.
- Never use your brush cutter under circumstances like those described below:
 - When the ground is slippery or when other conditions exist which might make it not possible to maintain a steady posture while using the brush cutter.
 - At night, at times of heavy fog, or at any other times when your field of vision might be limited and it would be difficult to gain a clear view of area.
 - During rain storms, during lightning storms, or at any other times when weather conditions might make it unsafe to use this product.
- When using this product for the first time, before beginning actual work, learn to handle the brush cutter from a skilled worker.

- Lock sleep, tiredness, or physical exhaustion results in lower attention spans, and this in turn leads to accidents and injury. Limit the amount of time over which the brush cutter is to be used continuously to somewhere around 30-40 minutes per session, and take 10-20 minutes of rest between work sessions. Also try to keep the total amount of work performed in a single day under 2 hours or less.
- Be sure to keep this manual handy so that you may refer to it late whenever any questions arise.
- Always be sure to include this manual when selling, lending, or otherwise transferring the ownership of this product.
- Never allow children or anyone unable to fully understand the directions given in this manual to use this brush cutter.

WORKING GEAR AND CLOTHING

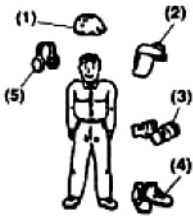

When using your brush cutter, you should wear proper clothing and protective equipment as follows.

- (1) Helmet
- (2) Protection goggles or face protector
- (3) Thick work gloves
- (4) Non-slip-sole work boots
- (5) Ear protectors

And you should carry with you things as follows.

1. Attached tools and fuels
2. Properly reserved fuel
3. Spare blade
4. Things to notify your working area (tope, warning signs)
5. Whistle (for collaboration or emergency)
6. Hatchet or saw (for removal of obstacles)

Never use your brush cutter when wearing pants with loose cuffs, when wearing sandals, or when barefoot.

WARNING CONSIDERING HANDLING OF FUEL

- The engine of this product is designed to run on a mixed fuel, which contains highly flammable gasoline. You should never stare cans of fuel or refill the tank in any place where there is a boiler, stove, wood fire, electrical sparks, welding sparks or any other source of heat or fire which might ignite the fuel.
- Smoking while operating the brush cutter or refilling its fuel tank is extremely dangerous. Always be sure to keep lit cigarettes away from the brush cutter at all times.
- When refilling the tank always turn off the engine first and take a careful look around to make sure that there are no sparks or open flames anywhere nearby before refueling.
- If any fuel spillage occurs during refueling use a dry rag to wipe up spills before turning the engine back on again.
- After refueling screw the fuel cap back lightly onto the fuel tank and then carry the brush cutter to a spot 3m or more away from where it was refueled before turning on the engine.

THINGS TO CHECK BEFORE USING YOUR BRUSHCUTTER

- Before beginning work, look around carefully to get a feel for the shape of the land, or grass to be trimmed and whether or not there are any obstacles, which might get in the way while working, and remove any obstacles, which can be cleared away.
- The area within a perimeter of 15 m of the person using the brush cutter should be considered a hazardous area into which one should not enter while the brush cutter is in use, and when necessary yellow warning rope, warning signs should be placed around the work area. When work is to be performed simultaneously by two or more persons, always check the presence and locations of others so as to maintain a distance each person sufficient to ensure safety.
- Make sure that there are no loose screws or bolts, fuel leaks, ruptures, dents, or any other problems, which might interfere with safe operation. Be especially careful to check that there is nothing wrong with the blades or with the joints by which the blades are attached to the brush cutter.
- Never use blades that are bent, warped, cracked, broken or damaged in any way.
- Keep the blade always sharp.
- Check the bolt to fasten the blade and be sure the blade turns smoothly without abnormal noise.

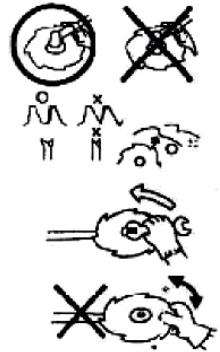

NOTES ON STARTING THE ENGINE

- Take a careful look around to make sure that no obstacles exist within a perimeter of 15 m or less around brush cutter.
- Place the body of the brush cutter onto the ground in a flat clear area and hold it firmly in place so as to ensure that neither the blades nor the throttle come into contact with any obstacles when the engine starts up.
- Place the throttle into the idling position when starting the engine.
- After starting up the engine. If the blades continue to rotate even after the throttle has been moved fully back, turn off the engine and check the throttle has been moved fully back, turn off the engine and check the throttle wire and other parts.

KICKBACK SAFETY PRECAUTIONS

A dangerous reaction may occur when the spinning blade contacts a solid object in the critical area. It is called Kick back. As a result, the operator can lose control of the unit, which can cause serious or fatal injury.

Avoid kickback: observe the safety precautions below strictly.

1. Before beginning work, clear your work area and remove grasses around the obstacles.
2. When using your brush cutter, do not grip other parts except the handles.
3. When using your brush cutter, never take your eyes off. If you need to, place the throttle into the idle position.
4. When using your brush cutter, do not let the unit get closer to your feet nor raise the unit above your waist.

NOTES ON TRANSPORTATION

1. Make sure the appropriate blade cover is in place.
2. When transporting by car, fix the unit firmly using a rope. Do not transport by bicycle or motorcycle because it is dangerous.
3. Never transport the brush cutter over rough roads over long distances without first removing all fuel from the fuel tank, as doing so might cause fuel to leak from the tank.

OPERATION SAFETY PRECAUTIONS

1. Grip the handles of the brush cutter firmly with both hands. If you suspend the work, place the throttle into the idle position.
2. Always be sure to maintain a steady posture while working.
3. Maintain the speed of the engine at the level required to perform cutting work, and never raise the speed of the engine above the level necessary.
4. If the grass gets caught in the blade during operation, or if you need to check the unit or refuel the tank. Always be sure to turn off the engine.
5. If the blade touches a hard object like a stone, immediately stop the engine and check if something is wrong with the blade. If so, replace the blade by new one.
6. If someone calls out while working, always be sure to turn off the engine before turning around.
7. Never touch the spark plug or plug cord while the engine is in operation. Doing so may result in being subjected to an electrical shock.
8. Never touch the muffler, spark plug, or other metallic parts of the engine while the engine is in operation or immediately after shutting down the engine. Doing so may result in serious burns.
9. When you finish cutting in one location and wish to continue work in another spot, turn off the engine and turn the unit as the blade faces away from your body.

MAINTENANCE SAFETY PRECAUTION

1. Perform the maintenance and checking operations described in this manual at regular intervals. If any parts must be replaced or any maintenance or repair work not described in this manual must be performed, please contact a representative from the store nearest authorized servicing dealer for assistance.
2. Under no circumstances should you ever take apart the brush cutter or alter in any way. Doing so might result in the brush cutter becoming unable to operate properly.
3. Always be sure to turn off the engine before performing any maintenance or checking procedures.
4. When sharpening, removing, or reattaching the blade, use proper tools and equipment to prevent injury.
5. When replacing blade or any other parts or when replacing the oil or any lubricants, always be sure to use only products or products which have been certified by for use with the brush cutter.

ENGINE AND MAIN PIPE

Align the hanger and the fuel tank, using attached 4 socket screws, secure the connection firmly with equal force.(Fig. 1).

- (1) Fuel tank
- (2) Bolt
- (3) Main pipe

HANDLE

Loosen the 4 bolts on the handle bracket. (Fig. 2).

1. Insert the right handle (throttle lever is attached and the left handle assembly into the bracket and retighten the bolts securely. (Fig. 2).

Handle bracket

Right handle

Bolt

Left handle

Engine side

SAFETY GUARD

Attach the safety guard to the gear case and fix it with the clump and 2 bolts (M5*25) securely. (Fig. 3).

- (1) Bolt
- (2) Clamp
- (3) Main pipe
- (4) Safety guard

THROTTLE WIRE

WARNING!

After fitting up the wire, make sure that the throttle cable is put in the throttle lever. If not, it is very dangerous because the engines rotate offer releasing the throttle.

1. Hook the cable end into the hole of the throttle lever. And set the cable in the lever as shown in the picture.(F4)

- (1) Hole
- (2) Throttle cable

ADJUSTING THE THROTTLE CABLE

1. After releasing the throttle lever, pull the throttle wire. The normal play is 1 or 2 mm when measured at the carburetor side end.
2. If the play is short or long, take off the air cleaner cover, loosen the lock nut and adjust the play. (Fig. 5).

- (1) Adjust nut
- (2) Lock nut

INSTALLING THE METAL BLADE (Fig. 6).

1. Set the inner holder to the gear shaft, and turn to fix with the attached L-shaped bar.

2. Put the blade on the inner holder with letters to the gear case, and match correctly the hole of the blade to the projection of the inner holder.
3. Set the outer holder to the gear shaft with the hollowed face to the blade.
4. Put the attached bolt cover on the outer holder and secure it with the bolt (left screw) together with the spring washer and the washer.

- (1) Nut
- (2) Spring Washer
- (3) Washer
- (4) Outer holder
- (5) Blade
- (6) Gear shaft
- (7) Bar
- (8) Inner holder
- (9) Gear case

INSTALLING THE NYLON CUTTER (OPTING) (Fig. 7).

1. Set correctly the inner holder and the outer holder to the gear shaft.
2. Screws the attached bold (M8 Left) into the gear shaft and secure it with the spanner.
3. Screw the nylon cutter into the bolt by fixing the inner holder with the L-shaped bar and tighten it manually.

NOTE

Keep bolts and washers to install the blade carefully so as not to lose them.

- (1) Gear Case
- (2) Bolt
- (3) Nylon cutter
- (4) Nylon cord

VII. FUEL

WARNING!

- Gasoline is very flammable. Avoid smoking or bringing any flame or sparks near fuel.
- Wipe up all spills before starting the engine.
- Make sure to: top the engine and allow it cool before refueling the unit. O Keep open flames away from the area where fuel is handled or stored.

IMPORTANT!

- Never us oil for 4-stroke engine or water cooled. It can damage spark plug exhaust port blocking, or piston ring sticking.
- Mixed fuels, which have been left unused for a period of one month or more, may clog the carburetor or result in the engine failing to operate properly. Put remained fuel into an airtight container and keep it in the dark and cool room.
- Mix a regular grade gasoline (leaded or unleaded, alcohol-free) and a quality-proven motor oil for air-cooled 2 cycle engines.

IMPORTANT!!

This instrument works only by using fuel mixture, that consists of 1 portion of oil for handle gasoline tools, for 2-stroke gasoline engines; and 25 portions of gasoline AI-92 (lead-free), generally means ratio 1:25!

Do not use in any case usual 2-stroke oil, that is used for mopeds, motorcycles, scooters, and so on!

VIII. OPERATION

STARTING THE ENGINE

WARNING

Before starting the engine, inspect the entire unit for loose fittings or fuel leaks, and the cutting attachment is properly installed and securely fastened.

Place the unit on a flat. Firm place. Keep the cutting head clear of everything around it.

1. Turn the cap to the fuel tank to make sure that it is fixed on tightly (Fig.8).

(1) Cap

(2) Fuel tank

2. Open the fuel tank cock (Fig. 9).

(1) Choke lever

(2) Fuel cock

(3) Close

(4) Open

NOTE

When restarting immediately after stopping the engine, move the choke lever to the open position.

3. Set the throttle lever to the starting position (Fig. 10).

(1) Idle

(2) Starting (1/3-1/2 open)

(3) Full throttle

4. While holding the unit firmly, put out the starter rope quickly (Fig. 11).

5. After the engine has started, open the choke gradually.

6. Allow the engine to run for 2 to 3 minutes to warm up.

STOPPING THE ENGINE

1. Return the throttle lever to the idle position

2. Push the engine switch button.

EQUIPPING THE SHAWL BAND (Fig. 12)

1. Equip the attached shawl band.(Fig. 12)
2. Turn on the engine, return the throttle lever to the lowest speed position, and put the shawl hand hook of the hanging part of the machine.
3. Adjust the length of the shawl hand so that the blade may be parallel to the ground in the working position. In order to prevent slack during operation, turn up the extra part of the band from the buckle.

METAL BLADE USAGE



- Always cut by guiding the head from your right to left.
 - A metal blade cut best up to the point 1/3 from the edge. Use that area for cutting shrubs, tough and thick weeds. For cutting young grass, you can use up to 2/3 from the lip of blade.
- (1) For branches and trees
 - (2) For grass and weeds
 - (3) Direction of cutting
 - (4) Direction of rotation

IMPORTANT!

Operating of low speed makes it easier for grass, weeds, or twigs to become caught up in the blades, and also it makes the shaft and clutch wear down more quickly.

NYLON CUTTER USAGE

- Nylon cord consumes large power. Please note that the engine rotation speed in operation should be 50% as large as when using metal blade.
- Nylon cutter cut grass with the power of cord rotation. If you try to cut grass for the length of cord at one time, rotation speed becomes lower due to resistance and you cannot cut well. In case of large resistance, get the nylon cutter away from grass once, make the rotation speed higher, and cut a small amount of grass at one time.
- If you try to cut grass by swinging the brush cutter in the reverse way (from left to right), scraps may fly in the direction towards the body and clothes can get dirty.

IX. MAINTENANCE

BLADE

- Sharpen each cutting edge and make sure the bottom corner is rounded.(F13)
- Do not cool the blade with water in case of using grinder. It may cause cracks on blade.

AFTER 2-3 HOURS OF USE

AIR CLEANER

Check and clean the filter element in warm soapy water as required. Dry completely before installing. If the element is broken or shrunk, replace with a new one (Fig. 14).

- (1) Cover
- (2) Element
- (3) Screen
- (4) Body

IMPORTANT!

A clogged air filter may increase fuel consumption while cutting down the engine power. And operate the brush cutter without the air filter or with a deformed filler element will quickly ruin the engine.

FUEL FILTER

Take the filter out of the fueling port using a small wire hook. Disconnect the filter assembly from the fuel pipe and unhook the retainer to disassemble it. Clean the components with gasoline.

IMPORTANT!

A clogged fuel may cause poor acceleration of the engine.

SPARK PLUG

Remove and inspect the spark plug and clean the electrodes as necessary with brush. The spark gap should be adjusted to 0.6 - 0.7mm (Fig. 15).

INTAKE AIR COOLING VENT

Check the intake air-cooling vent and the area around the cylinder cooling fins, and remove any waste, which has attached itself to the brush cutter.

IMPORTANT!

Note that failing to do so could cause the muffler to become overheated, and that this in turn could cause the brush cutter to catch on fire.

GEAR CASE

Supply multi-purpose grease at every 25 hours of use. Remove the cutter holders to arrange for old grease to exit (Fig. 16).

AFTER 100 HOURS OF USE

MUFFLER

1. Remove the muffler, insert a screwdriver into the vent, and wipe away any carbon buildup. Wipe away any carbon buildup on the muffler exhaust vent at the same time.
2. Tighten all screws, bolts, and fittings.
3. Check to see if any oil or grease has worked its way in between the clutch lining and drum, and if it has wipe it away using oil-free, lead-free gasoline.
4. Remove the float cabin of the carburetor and clean the inside.

ADJUSTING CARBURETOR

IMPORTANT!

A wrong adjustment may cause damage to your unit. If the engine does not run well after adjusting the carburetor, please contact the shop where you purchased the product.

MAINTENANCE BEFORE STORAGE

1. Brushing off dirt from the machine, check damage or slack of each part. If you find out abnormalities, repair them for the next use.
2. Extract fuel from the tank, and loose the drain screw of the float cabin to extract fuel, turn on the engine, and leave it running until it stops naturally.
3. Remove the spark plug and put in 1-2 cc of 2-stroke oil in the engine. Draw the starter rope 2-3 times, set the plug back, and stop it at the contraction position.
- 4 Apply anti-rust, oil to the metal parts such as the throttle wire, put the cover. On the blade, and keep it indoor avoiding dampness.

NOTE

This owner's manual is used for upper-listed machines, if slight differences from these machine happen; the substantial machine decides the specification of technology and usage.

SPEAR PARTS OF WORKING SHAFT

No.	Name	Quantity	No.	Name	Quantity
1	Gear case assembly	1	38	Left grip of handle	1
2	Retaining ring 26/28	1	39	A1-pipe	2
3	Retaining ring 10	1	40	Up holder	1
4	Bearing 6000	3	41	Screw M5x25	4
5	Little are-shape gear	1	42	Localizer link	1
6	A1-washer5	2	43	Down holder	1
7	Screw M5X10	2	44	Screw M5x20	2
8	Gear case	1	45	Hanger link assembly	1
9	Coniod are-sharp big gear	1	46	Hanger link	1
10	Shaft	1	47	Retaining ring 35	1
11	Bearing 6002	1	48	Bearing 6202	1
12	Retaining ring 32	1	49	Retaining ring 15	1
13	Protection	1	50	Screw M5x20	1
14	Holder for shaft	1	51	Clutch drum	1
15	Holder for blade	1	52	Splint A	1
16	Holder2 for blade	1	53	Splint B	1
17	Left screw M10	1	54	Screw M5x20	1
18	Washer 5	2	55	Clutch case	1
19	Washer 5	2	56	Connector for protection	1
20	Bolt M5x25	2	57	Rubber bushing	1
21	Blade	1	58	Screw M5	1
22	Bolt M5x16	4	59	Hunger	1
23	Washer ring 5	4	60	Screw M5x25	1
24	Washer 5	4	61	Screw M5x20	1
25	Washer 5	4	62	Screw M5x20	1
26	Nut M5	4	63	Screw M5	1
27	Bolt M5x12	2	64	Screw M5x25	1
28	Washer ring	2	65	Hunger cap	1
29	Washer	2	66	Shoulder strap	1
30	Screw M5	2	67	throttle line	2
31	Holder	1	68	Stop switch's line	1
32	Plastic protection	1	69	Wave pipe	1
33	A1-pipe assembly	1	70	Screw M5	1
34	Oil bearing	5	71	Nylon Wire band	1
35	Transmission shaft	1	72	Warning mark	1
36	A1- pipe	1	73	Protector	1
37	Right grip of handle	1			

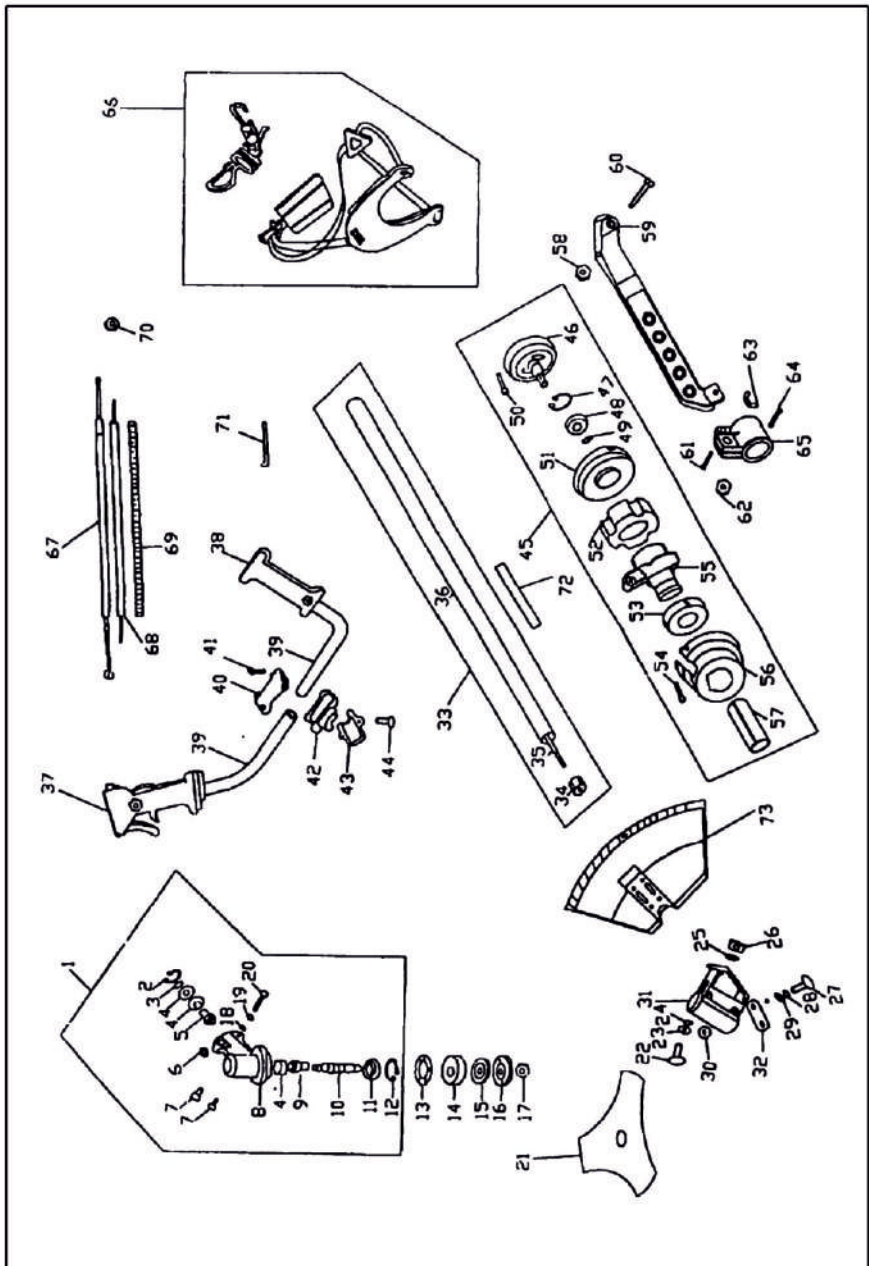

ГАРАНТИЙНЫЙ ТАЛОН GUARANTEE CERTIFICATE

Наименование изделия Name of product	
Модель / Номер по каталогу Model / Catalogue number	
Серийный номер Serial number	
Дата продажи Date of sale	
Подпись Продавца Signature of the Seller	
Наименование, адрес и печать торговой организации Name, address and stamp of the trading company	

Гарантийный срок эксплуатации изделия составляет 12 месяцев со дня продажи, при наличии кассового чека (счета-фактуры) с пометкой о дате продажи. А также правильно заполненного гарантийного талона с подписью Покупателя о принятии им условий гарантии.

При невыполнении этих условий претензии по качеству изделия не принимаются. В течение гарантийного срока собственник инструмента имеет право на бесплатный ремонт изделия, если изделие вышло из строя из-за дефектов изготовления или материалов.

Рекламации принимаются только в случае, если инструмент передан продавцу или в авторизованный сервисный центр непосредственно, без следов вскрытия.

The warranty period is 12 months from the date of sale, if there is a cash receipt (invoice) with a note of sale date. Also warranty certificate must be correctly filled in and signed by the Buyer, that he/she accepts the guarantee terms.

If these conditions are not effected, the claims concerning the quality of the product are not accepted. During the warranty period, the owner of the tool has the right for free repair of the product, if the product stop to operated due to production defects or used materials.

Complaints are accepted only if the tool is sent directly to the Seller or an authorized service center without any signs that the product was disassembled.

Подпись Покупателя _____
Signature of the Buyer

GOODLUCKPRO®

Внимание! Отрывной талон изымается только гарантийным сервисным центром, при этом требуется заполнения данных о ремонте в гарантийном талоне.

Attention! The coupon shall be taken only by guarantee service center, in addition you should require from service manager to fill into the guarantee certificate the data concerning the repairing.

Внимание! Отрывной талон изымается только гарантийным сервисным центром, при этом требуется заполнения данных о ремонте в гарантийном талоне.

Attention! The coupon shall be taken only by guarantee service center, in addition you should require from service manager to fill into the guarantee certificate the data concerning the repairing.

Внимание! Отрывной талон изымается только гарантийным сервисным центром, при этом требуется заполнения данных о ремонте в гарантийном талоне.

Attention! The coupon shall be taken only by guarantee service center, in addition you should require from service manager to fill into the guarantee certificate the data concerning the repairing.

Наименование сервисного центра, адрес, печать
Name of service center, address, stamp

Номер заявки на ремонт / квитанции
Number of request for repairing/receipt

Наименование изделия
Name of the product

Описание неисправности
Description of the damage

Дата ремонта
Date of repairing

Подпись мастера
Signature of service master

Подпись клиента
Signature of customer

Наименование сервисного центра, адрес, печать
Name of service center, address, stamp

Номер заявки на ремонт / квитанции
Number of request for repairing/receipt

Наименование изделия
Name of the product

Описание неисправности
Description of the damage

Дата ремонта
Date of repairing

Подпись мастера
Signature of service master

Подпись клиента
Signature of customer

Наименование сервисного центра, адрес, печать
Name of service center, address, stamp

Номер заявки на ремонт / квитанции
Number of request for repairing/receipt

Наименование изделия
Name of the product

Описание неисправности
Description of the damage

Дата ремонта
Date of repairing

Подпись мастера
Signature of service master

Подпись клиента
Signature of customer



ПРАВО НА ГАРАНТИЙНЫЙ РЕМОНТ ТЕРЯЕТСЯ В СЛЕДУЮЩИХ СЛУЧАЯХ: THE WARRANTY RIGHT IS CANCELLED IN THE FOLLOWING CASES:

1. Отсутствует заполненный гарантийный талон и документы с продаже.
2. Наличие в гарантийном талоне исправлений, неразборчивых записей. Если на изделии повреждена или отсутствует идентификационная этикетка, стёрт или изменен серийный номер.
3. Гарантийный талон заполнен неправильно (отсутствует подпись покупателя, дата продажи, подпись продавца).
4. Использование бытового инструмента в профессиональных или промышленных целях.
5. Если неисправность изделия вызвана повреждениями при транспортировке, неправильным хранением, небрежным использованием, плохим уходом (как-то: падение с высоты, внешние механические или другие повреждения, действие внешнего источника высоких температур, поладание посторонних предметов в вентиляционные отверстия и т.д.).
6. Если изделие имеет высокое загрязнение, как внутреннее, так и внешнее (ржавчина, грязь, наличие инородной пыли, металлические стружки, остатки строительных материалов и т.д.).
7. Имеет место неправильная эксплуатация инструмента (нарушение правил эксплуатации, перечисленных в паспорте, включая перегрузку и использование инструмента не по назначению).
8. Эксплуатация с непредназначенной или тулой оснасткой и инструментом, дополнительным инструментом или оснасткой, не указанной в паспорте.
9. В случае, если инструмент подвергся конструктивным изменениям, не предусмотренным производителем (не в авторизованных сервисных центрах и без соответствующих пометок об этих изменениях в паспорте).
10. Выход из строя инструмента вследствие перегрузки (как-то: выход из строя шестерни передачи, штоков лобзика, якоря и статора одновременно, механическое искривление шпинделя инструмента и т.д.).
11. В случае, если инструмент поступил в ремонт после попыток самостоятельного ремонта (ремонта не в авторизованном сервисном центре) или попыток самостоятельной смазки инструмента в период гарантии - если таковое не предусмотрено инструкцией по эксплуатации (следы вскрытия инструмента, сорванные шлицы винтов, торцовая головка инструмента установлена неверно и т.д.).
12. Если эксплуатация инструмента после выявления неполадки не была приостановлена и продолжалась его эксплуатация (например, при естественном износе щёток при продолжении эксплуатации выходит из строя якорь).
13. Неисправности, вызванные независимыми от производителя причинами, такими как перепады напряжения, стихийные явления природы и т.д. (например выход из строя блоков зарядки аккумуляторов вследствие перепада напряжения и т.д.).
14. Если эксплуатация инструмента осуществлялась без защитной оснастки, которая входит в комплект поставки (защитные кожухи, обгонные шётки и т.д.) или нестандартной защитной оснастки.
15. Если имеют место механические внешние повреждения инструмента (трещины, вмятины и потёртости корпуса, пластиковых и защитных кожухов), также механические повреждения статоров редукторов, редукторов и трещотки сетевых и аккумуляторных шуруповёртов вследствие нецелевого использования данного инструмента, переключателей режимов работы перфораторов, молотков, дрелей и лобзиков.
16. Если имеют место повреждения шнура питания или штепсельной вилки, которые возникли вследствие многократного перегиба, механического повреждения или при подключении к розетке с некачественным контактом, следы воздействия огня или самостоятельной замены шнура питания.
17. В случае несвоевременной замены быстроизнашиваемых расходных деталей. Например - щётки, фильтры, масло, ремни и т.д., вследствие чего возникли дальнейшие неисправности инструмента.
18. Если имеет место естественный износ инструмента вследствие длительного использования.
19. Равномерный износ деталей при отсутствии на них заводских дефектов не даёт права на их замену по гарантии.
20. Гарантия также не распространяется на: оснастку для инструмента, расходный материал и оборудование (например: аккумуляторы питания, патроны к дрелям, свёрла, пики, буры, гайки для абразивных и отрезных дисков, цепи к лобзикам, пильные диски, шифц, шурупы, фрезы и т.д.), а также на масло и масло-смазочные материалы, резиновые амортизаторы и уплотнители, воздушные, масляные и топливные фильтры, шётки, приводные детали (как-то: ремни, звёздочки и т.д.), что вместе называются - «быстроизнашиваемые элементы».
21. Гарантия не распространяется на такие виды работ, как регулировка, чистка, смазка, замена щёток и другие виды работ по уходу за инструментом.
22. Данная гарантия не распространяется на ущерб, причинённый другому оборудованию, работающему в сопряжении с данным изделием.
23. Если товар не работает, обмен или возврат товара производителем только при наличии заключения сервисного центра, авторизованного производителем, о том, что условия эксплуатации не нарушены.
1. If customer does not have the completed warranty certificate and sales documents.
2. If there are any remarks in the warranty certificate, or not clear records. If the product is damaged or identification tag is missed, erased or altered serial number.
3. Warranty is filled incorrectly (missing the signature of the buyer, date of sale, the seller's signature).
4. If using household tools for professional or industry's purposes.
5. If the product defect is caused by damage during transportation, improper storage, negligent use, improper maintenance (such as: drop, external mechanical or other damages, the effect of external heat source, penetration of outside objects into the vents and so on.).
6. If the product has a high pollution, both internal and external (rust, dirt, presence of alien dust, metal chips, remnants of building materials, etc.).
7. If there is an improper use of the tools (violation of operation rules are listed in the passport, including an overload and the use of the tool for other purposes).
8. If tools were in operation with using a blunt or unintended equipment and tools, additional tools or equipment, not mentioned in the passport.
9. If the tool has undergone to structural changes, that are not foreseen by the manufacturer (means not authorized service center and without correspond records in the passport).
10. If tool has failed due to overload (such as: the failure of the transmission gear, jig rods, anchor and stator in same time, mechanical bending of the tool spindle, etc.).
11. If the tool was given to be repaired after attempts of personal reparings (means repairing that is held not by an authorized service center) or attempts of self-lubrication of the tool within warranty period - if such operation is not considered by the manual (signs of disassembling the tool, broken slots of screws, gear head of the tools is installed not correctly, and so on.).
12. If the operation of the tool after identifying the problem has not been stopped and it has been followed to operate (for example, anchor fails if natural brushes have been worn because of continuing operation).
13. Malfunctions caused by independent causes made by manufacturer, such as voltage fluctuations, phenomena of nature, etc. (e.g. failure of the blocks due to the charging voltage fluctuation, etc.).
14. If the operation of the tool has been carried out without the protective equipment that is supplied with complete set (protecting covering, brushes and so on.) or with non-standard protective equipment.
15. If there are external mechanical damages of the tool (cracks, dents and abrasions of housing, plastic and protective coverings) and mechanical damages of reducer tools, gearboxes and ratchet operated by network and damages of cordless drills as a result of improper use of this tool, the mode selector switches of rotary hammers, demolition hammers, drills and jigsaws.
16. If there are seen defects of cord or plug, which have arisen as a result of multiple inflection, mechanical damage, or when connected to a wall outlet with weak contact, traces of fire or independent replacement of the power cord.
17. In case of untimely replacing the worn consumables. For example - brushes, filters, oil, belts and so on and as result there can arise any subsequent failure in the tool.
18. If there is a natural tool wear due to prolonged use.
19. Uniform wear of the details, when the absence of any manufacturing defect can be observed, does not entitled to replace them by warranty.
20. The guarantee also does not apply to: snap tools, consumables and accessories (e.g.: batteries, drill chucks, drills, spades, nuts and abrasive cutting discs, the collets to the jig saw, circular saw blades, grinding items, abrasive paper, cutters and so on), as well as for oil and oil-lubricant materials, rubber dampers and seals, air, oil and fuel filters, brushes, drive parts (such as: belts, sprockets, and so on) that collectively referred to as - «Wearing items».
21. The warranty does not cover the following types of work, such as adjusting, cleaning, lubrication, replacement of the brushes and other kinds of work for caring the tool.
22. This warranty does not cover the damages caused to other equipment, working in conjunction with this product.
23. If the product does not operate, exchange or return of these goods shall be effected only upon the conclusion of a service center that is authorized by the manufacturer, that claims the operating conditions are not violated.

